

ВЕСТНИК НАУКИ



ВЫПУСК №4 (61)



ТОМ 5

Международный научный журнал

www.вестник-науки.рф

Тольятти 2023

Международный научный журнал

«ВЕСТНИК НАУКИ»

№ 4 (61) Том 5

АПРЕЛЬ 2023 г.

(ежемесячный научный журнал)

В журнале освещаются актуальные теоретические и практические проблемы развития науки, территорий и общества. Представлены научные достижения ученых, преподавателей, специалистов-практиков, аспирантов, соискателей, магистрантов и студентов научно-теоретического, проблемного или научно-практического характера.

Предназначено для преподавателей, аспирантов и студентов, для всех, кто занимается научными исследованиями в области инновационного развития науки, территорий и общества.

Статьи, поступающие в редакцию, рецензируются, публикуются в авторской редакции.

Авторы несут ответственность за содержание статей, за достоверность приведенных в статье фактов, цитат, статистических и иных данных, имен, названий и прочих сведений, а также за соблюдение законов об интеллектуальной собственности. Мнение редакции может не совпадать с мнением авторов материалов.

Главный редактор журнала:

РАССКАЗОВА ЛЮБОВЬ ФЁДОРОВНА

Главный редактор: Рассказова Любовь Федоровна

Адрес учредителя, издателя и редакции: г. Тольятти

ISSN 2712-8849 | СМН ЭЛ № ФС 77 - 84401

сайт: <https://www.vestnik-nauki.pf>

eLibrary.ru: https://elibrary.ru/title_about.asp?id=67626

Дата выхода в свет:

30.04.2023 г.

*Периодическое
электронное научное
издание.*

СОДЕРЖАНИЕ (CONTENT)

ЭКОНОМИЧЕСКИЕ НАУКИ И МЕНЕДЖМЕНТ (ECONOMIC SCIENCES & MANAGEMENT)

1. Алтаева Г., Муханов А.Т. ПЛАНИРОВАНИЕ И ИСПОЛНЕНИЕ БЮДЖЕТА ИНВЕСТИЦИЙ.....	9-11
2. Аннамухаммедов С., Джембарова А., Атаев М. РОЛЬ ФИНАНСОВОГО КОНТРОЛЯ В ПОВЫШЕНИИ ЭФФЕКТИВНОСТИ ГОСУДАРСТВЕННОГО БЮДЖЕТА	12-14
3. Атагурбанова А., Муханов А.Т. ЦЕНТРАЛИЗОВАННЫЙ ФИНАНСОВЫЙ КОНТЕКСТ И ЕГО КРАТКОЕ ОПИСАНИЕ	15-17
4. Атаева М., Башимова Г.А. ПОНИМАНИЕ ВИДОВ ДОХОДА ОТ БИЗНЕСА	18-20
5. Атнакова Г., Аннаев А. БЮДЖЕТНО-НАЛОГОВЫЕ ИНСТРУМЕНТЫ ОБЕСПЕЧЕНИЯ ЭКОНОМИЧЕСКОЙ БЕЗОПАСНОСТИ	21-24
6. Баллыкова С.Д., Муханов А.Т. СОЦИАЛЬНО-ЭКОНОМИЧЕСКОЕ СОДЕРЖАНИЕ ГОСУДАРСТВЕННОГО БЮДЖЕТА.....	25-27
7. Гузенко А.С. ОСОБЕННОСТИ ОЦЕНКИ ЭФФЕКТИВНОСТИ ИНВЕСТИЦИОННЫХ ПРОЕКТОВ НЕФТЕГАЗОВЫХ КОМПАНИЙ.....	28-33
8. Гурьев Н.Д., Петраков Д.В. ФАКТОРЫ, ВЛИЯЮЩИЕ НА КАЧЕСТВО ПРОДУКЦИИ	34-38
9. Джумабаева Г., Дурдыев М., Атаев М. ВАЖНОСТЬ ОТРАЖЕНИЯ ДОХОДОВ ОТ БИЗНЕСА В ФИНАНСОВОЙ ОТЧЕТНОСТИ	39-41
10. Дундин А.Д., Кочерягина Н.В. КЛАССИФИКАЦИЯ И МЕТОДЫ ОЦЕНКИ СОВРЕМЕННЫХ РИСКОВ И УГРОЗ ЭКОНОМИЧЕСКОЙ БЕЗОПАСНОСТИ ОРГАНИЗАЦИЙ	42-48
11. Иванова А.Е., Костерина А.А. К ВОПРОСУ О ВЛИЯНИИ САНКЦИЙ НА РАЗЛИЧНЫЕ ОТРАСЛИ ЭКОНОМИКИ РОССИИ.....	49-55
12. Имамугдинова А.А. ПРИМЕНЕНИЕ КЛЮЧЕВЫХ ПОКАЗАТЕЛЕЙ ЭФФЕКТИВНОСТИ ДЛЯ ОЦЕНКИ ДЕЯТЕЛЬНОСТИ НЕФТЕДОБЫВАЮЩИХ ПРЕДПРИЯТИЙ	56-59
13. Логашов Д.М., Кочерягина Н.В. РОЛЬ И МЕСТО ИНФОРМАЦИОННОЙ СОСТАВЛЯЮЩЕЙ В СИСТЕМЕ ЭКОНОМИЧЕСКОЙ БЕЗОПАСНОСТИ ОРГАНИЗАЦИИ.....	60-65
14. Настасюк Д.О. ГОСУДАРСТВЕННЫЙ АУДИТ КАК ИНСТРУМЕНТ КОНТРОЛЯ ЗА ИСПОЛЬЗОВАНИЕМ ГОСУДАРСТВЕННЫХ РЕСУРСОВ.....	66-69
15. Оразов М.Б. ИНФОРМАЦИОННЫЕ ТЕХНОЛОГИИ В ЭКОНОМИКЕ И БИЗНЕСЕ.....	70-73
16. Оразов М.Б. РАЗВИТИЕ ИНФОРМАЦИОННЫХ ТЕХНОЛОГИЙ В ЭКОНОМИКЕ.....	74-77
17. Петраков Д.В., Гурьев Н.Д. КАЧЕСТВО ПРОДУКЦИИ КАК ОБЪЕКТ УПРАВЛЕНИЯ НА ПРЕДПРИЯТИИ.....	78-82

18. Реджебова О.Б., Яйылов А.Я. ОПИСАНИЕ ТРАНСПОРТНЫХ СРЕДСТВ ПРЕДПРИЯТИЯ И ИХ ЗНАЧЕНИЕ	83-85
19. Сейидов С.А., Ходжаев А.С. СОСТАВ КОСВЕННЫХ НАЛОГОВ И ИХ КРАТКАЯ ХАРАКТЕРИСТИКА.....	86-88
20. Слюзов С.С., Кочерягина Н.В. ХАРАКТЕРИСТИКА СОСТОЯНИЯ ЭКОНОМИЧЕСКОЙ БЕЗОПАСНОСТИ САРАТОВСКОЙ ОБЛАСТИ.....	89-94
21. Стоколесов Е.Ю., Кочерягина Н.В. ПРОТИВОДЕЙСТВИЕ ФИНАНСОВОЙ ПРЕСТУПНОСТИ КАК УГРОЗЕ ЭКОНОМИЧЕСКОЙ БЕЗОПАСНОСТИ	95-100
22. Сүлейменова М.Б., Жақсыбай Ә.М., Сексенова А.Т. БУХГАЛТЕРСКИЙ ОТЧЕТ ПО ОБЛАЧНЫМ СЕРВИСАМ	101-105
23. Тачгульева Г. ФАКТОРЫ ФИНАНСОВОЙ УСТОЙЧИВОСТИ ПРЕДПРИЯТИЯ.....	106-109
24. Тороева У., Пирлиевна С.М. ФИНАНСОВЫЙ МЕНЕДЖМЕНТ В МЕЖДУНАРОДНОЙ ПРАКТИКЕ.....	110-112
25. Хаджынепесова Г.Х., Пирлиевна С.М. НЕОБХОДИМОСТЬ ФИНАНСОВОГО АНАЛИЗА БИЗНЕСА И ЕГО КРАТКОЕ ОПИСАНИЕ.....	113-115
26. Хамдамов Б., Муханов А.Т. ПОКАЗАТЕЛИ, ХАРАКТЕРИЗУЮЩИЕ ФИНАНСОВОЕ СОСТОЯНИЕ ПРЕДПРИЯТИЯ В УСЛОВИЯХ РЫНОЧНОЙ ЭКОНОМИКИ.....	116-118
27. Эрханов Ш. ЗНАЧЕНИЕ И СОДЕРЖАНИЕ РЕГУЛИРОВАНИЯ РЫНКА.....	119-121
28. Эрханов Ш. МАРКЕТИНГОВЫЕ ИНФОРМАЦИОННЫЕ СИСТЕМЫ И ОПИСАНИЕ ИХ СОДЕРЖАНИЯ	122-124
29. Эрханов Ш. МАРКЕТИНГОВЫЕ ХАРАКТЕРИСТИКИ ПРОДОВОЛЬСТВЕННЫХ И НЕПРОДОВОЛЬСТВЕННЫХ ТОВАРОВ	125-127
ПЕДАГОГИКА И ОБРАЗОВАНИЕ (PEDAGOGY & EDUCATION)	
30. Ashyrova G. METHODS OF TEACHING AN ENGLISH LANGUAGE.....	128-129
31. Babaliyeva Ay., Ashirova G. MAGTYMGULY - THE POET-EDUCATOR.....	130-133
32. Ауған М.Н., Қабдырова А.А. НАШАР ЕСТИТІН БАСТАУЫШ СЫНЫП ОҚУШЫЛАРЫНЫҢ КОММУНИКАТИВТІ ДАҒДЫЛАРЫН ЗЕРТТЕУДІҢ МАҢЫЗДЫЛЫҒЫ	134-139
33. Бадрызлова Л.В., Глухарева Е.А., Гладкова Л.Н. ОЦЕНКА ЦИФРОВОЙ ТРАНСФОРМАЦИИ ПРОЦЕССА ОБУЧЕНИЯ ШКОЛЬНИКОВ	140-147
34. Долгова Е.И. ВОСПИТАНИЕ ЭКОЛОГИЧЕСКОЙ КУЛЬТУРЫ ДОШКОЛЬНИКОВ В СОВРЕМЕННОМ ДОУ	148-152
35. Иванова Е.А. ДЕЯТЕЛЬНОСТНЫЙ МЕТОД ОБУЧЕНИЯ ПРИ ОРГАНИЗАЦИИ УРОКА В НАЧАЛЬНОЙ ШКОЛЕ	153-160

36. Курбатова С.Н. УПРАВЛЕНИЕ ПРОЦЕССОМ ФОРМИРОВАНИЯ ИНФОРМАЦИОННО-КОММУНИКАЦИОННЫХ КОМПЕТЕНЦИЙ ОБУЧАЮЩИХСЯ	161-166
37. Могова К.Е., Еремеева О.А. ОСНОВЫ ОБРАЗОВАТЕЛЬНОГО ПРОЦЕССА У ОДАРЁННЫХ ДЕТЕЙ: ТЕОРИЯ И ПРАКТИКА	167-170
38. Могова К.Е., Еремеева О.А. РАБОТА ПО ВЫЯВЛЕНИЮ И РАЗВИТИЮ ОДАРЕННОСТИ У МЛАДШИХ ШКОЛЬНИКОВ	171-174
39. Хабибуллина В.Ю., Еремеева О.А. ИЗУЧЕНИЕ СОДЕРЖАНИЯ СПОРТИВНО-ОЗДОРОВИТЕЛЬНОЙ ДЕЯТЕЛЬНОСТИ КАК ОДНОГО ИЗ НАПРАВЛЕНИЙ РАЗВИТИЯ ЛИЧНОСТИ МЛАДШЕГО ШКОЛЬНИКА	175-179
40. Хабибуллина В.Ю., Еремеева О.А. ОРГАНИЗАЦИЯ РАБОТЫ ПО СОЗДАНИЮ ПЕДАГОГИЧЕСКИХ УСЛОВИЙ РАЗВИТИЯ ЛИЧНОСТИ МЛАДШЕГО ШКОЛЬНИКА ПОСРЕДСТВОМ СПОРТИВНО-ОЗДОРОВИТЕЛЬНОЙ ДЕЯТЕЛЬНОСТИ (ФИЗКУЛЬТУРНЫХ ПРАЗДНИКОВ)	180-187
41. Хабибуллина В.Ю., Еремеева О.А. ОСОБЕННОСТИ ОРГАНИЗАЦИИ ВНЕУРОЧНОЙ ДЕЯТЕЛЬНОСТИ В УСЛОВИЯХ НАЧАЛЬНОЙ ШКОЛЫ	188-192
42. Хабибуллина В.Ю., Еремеева О.А. РЕАЛИЗАЦИЯ ВНЕУРОЧНОЙ РАБОТЫ ПО ПРЕДМЕТУ «ОКРУЖАЮЩИЙ МИР» В ЦЕЛЯХ АКТИВИЗАЦИИ САМОСТОЯТЕЛЬНОЙ ПОЗНАВАТЕЛЬНОЙ ДЕЯТЕЛЬНОСТИ УЧАЩИХСЯ.....	193-199
43. Чикина Э.Р., Артищева Л.В. ОСОБЕННОСТИ ВОСПРИЯТИЯ ПРЕДМЕТОВ У ДОШКОЛЬНИКОВ С НАРУШЕНИЯМИ СЛУХА	200-203
ЮРИДИЧЕСКИЕ НАУКИ (JURIDICAL SCIENCES)	
44. Долженко Р.Р., Дулепина О.В., Шумилов А.И. НЕКОТОРЫЕ ОСОБЕННОСТИ ЗАКОННОГО ПРЕДСТАВИТЕЛЬСТВА В ГРАЖДАНСКОМ ПРОЦЕССЕ	204-209
45. Долженко Р.Р., Дулепина О.В., Шумилов А.И. ОЦЕНКА ДОКАЗАТЕЛЬСТВ В ГРАЖДАНСКОМ И АДМИНИСТРАТИВНОМ СУДОПРОИЗВОДСТВЕ: СРАВНИТЕЛЬНО-ПРАВОВОЙ АНАЛИЗ.....	210-212
46. Долженко Р.Р., Дулепина О.В., Шумилов А.И. ПРЕДСТАВИТЕЛЬСТВО В ГРАЖДАНСКОМ ПРОЦЕССЕ	213-220
47. Закачуря Л.В. ФУНКЦИИ УПОЛНОМОЧЕННОГО ПО ПРАВАМ РЕБЕНКА ПРИ ПРЕЗИДЕНТЕ РФ	221-225
48. Калпакчи М.И. ЗАЩИТА ПРАВ И ЗАКОННЫХ ИНТЕРЕСОВ УЧАСТНИКОВ КОРПОРАТИВНЫХ ОТНОШЕНИЙ.....	226-230
49. Конева О.И. ПОДВЕДОМСТВЕННОСТЬ ДЕЛ ОБ АДМИНИСТРАТИВНЫХ ПРАВОНАРУШЕНИЯХ ЗА НАРУШЕНИЕ ЗАКОНОДАТЕЛЬСТВА В СФЕРЕ ЖИЛИЩНО-КОММУНАЛЬНОГО ХОЗЯЙСТВА	231-239
50. Конева О.И. ПРАВОВАЯ ПРИРОДА АДМИНИСТРАТИВНОЙ ОТВЕТСТВЕННОСТИ ЗА НАРУШЕНИЕ ЗАКОНОДАТЕЛЬСТВА В СФЕРЕ ЖИЛИЩНО-КОММУНАЛЬНОГО ХОЗЯЙСТВА	240-249
51. Лях Е.Е. МИРОВЫЕ ТЕНДЕНЦИИ ПРЕСТУПНОСТИ В СОВРЕМЕННОМ МИРЕ	250-255

52. Мустафаева Ю.Ф.
ПРАВОВЫЕ ОСНОВЫ ФОРМИРОВАНИЯ КАДРОВОЙ ПОЛИТИКИ.....256-271

53. Харь В.В.
ПРОБЛЕМЫ ПРАВОПРИМЕНЕНИЯ СТАТЬИ 264.2 УК РФ НАРУШЕНИЕ ПРАВИЛ
ДОРОЖНОГО ДВИЖЕНИЯ ЛИЦОМ, ПОДВЕРГНУТЫМ АДМИНИСТРАТИВНОМУ
НАКАЗАНИЮ И ЛИШЕННЫМ ПРАВА УПРАВЛЕНИЯ ТРАНСПОРТНЫМИ СРЕДСТВАМИ.....272-277

ГОСУДАРСТВЕННОЕ И МУНИЦИПАЛЬНОЕ УПРАВЛЕНИЕ (STATE & MUNICIPAL GOVERNMENT)

54. Булдаков А.М.
СОВРЕМЕННЫЕ ПРОБЛЕМЫ ИНСТИТУТА ГОСУДАРСТВЕННОЙ
ГРАЖДАНСКОЙ СЛУЖБЫ В РФ И ПЕРСПЕКТИВНЫЕ НАПРАВЛЕНИЯ РАЗВИТИЯ278-284

55. Левчук Е.И., Скворцов Д.А.
ПРОБЛЕМЫ ЗАКОНОДАТЕЛЬНОГО РЕГУЛИРОВАНИЯ
ГОСУДАРСТВЕННОЙ (МУНИЦИПАЛЬНОЙ) СЛУЖБЫ В СОВРЕМЕННЫЙ ПЕРИОД.....285-292

ИСТОРИЧЕСКИЕ НАУКИ (HISTORICAL SCIENCES)

56. Иванов К.В.
СОЦИАЛЬНАЯ СФЕРА В СССР НАКАНУНЕ ПЕРЕСТРОЙКИ.....293-308

57. Иванов К.В.
СОЦИАЛЬНАЯ СФЕРА СССР 1985 – 1991 ГГ.309-316

ПОЛИТИЧЕСКИЕ НАУКИ (POLITICAL SCIENCES)

58. Баглышева З.В., Кострома Т.А.
ПОЛИТИЧЕСКАЯ РЕКЛАМА: РЫНОК И ИСПОЛЬЗОВАНИЕ СТЕРЕОТИПОВ.....317-322

59. Зологарева А.С.
СОЦИАЛЬНЫЕ СЕТИ КАК ИНСТРУМЕНТ ПРОТЕСТНОЙ
ПОЛИТИЧЕСКОЙ АКТИВНОСТИ РОССИЙСКОЙ МОЛОДЕЖИ323-326

СОЦИОЛОГИЯ (SOCIOLOGY)

60. Пасынкова С.Д.
КЛИП «PIECES» ГРУППЫ SUM 41 КАК ИЛЛЮСТРАЦИЯ ТЕОРИИ
«ОБЩЕСТВА ПОТРЕБЛЕНИЯ» Ж. БОДРИЙЯРА327-331

ПСИХОЛОГИЯ (PSYCHOLOGY)

61. Polyakova E.V.
THE IMPACT OF LONELINESS ON THE MENTAL HEALTH OF THE ELDERLY332-334

62. Zelenkova O.A.
BULLYING IN THE MODERN SCHOOL AND WAYS TO SOLVE IT335-338

63. Кремлякова И.К.
РИСКОВАННОЕ ПОВЕДЕНИЕ КАК ПРОДУКТ ПОДРОСТКОВОЙ
ПОЗНАВАТЕЛЬНОЙ ДЕЯТЕЛЬНОСТИ И МОТИВАЦИИ УСПЕХА.....339-344

64. Мельгунова М.С.
СТРУКТУРА ДОАБОРТНОГО ПСИХОЛОГИЧЕСКОГО КОНСУЛЬТИРОВАНИЯ ЖЕНЩИН345-348

65. Мошкина Н.А.
ВЗАИМОСВЯЗЬ ТОЛЕРАНТНОСТИ И ПОВЕДЕНИЯ В КОНФЛИКТЕ
ЮНОШЕЙ И ДЕВУШЕК С РАЗЛИЧНЫМ ТИПОМ ГЕНДЕРНОЙ ИДЕНТИЧНОСТИ349-353

ЛИТЕРАТУРА РОССИИ И ЗАРУБЕЖНЫХ СТРАН (LITERATURE OF RUSSIA & FOREIGN COUNTRIES)

- 66. Бяшимова М.**
ЦИТАТЫ ОМАР ХАЙЯМА О ПРИРОДЕ И О ЧЕЛОВЕЧЕСТВЕ354-356

ЛИНГВИСТИКА И НАУКИ О ЯЗЫКЕ (LINGUISTICS)

- 67. Babaliyeva Ay., Ashirova G.**
PECULIARITIES OF TEACHING ENGLISH TO CHEMISTRY STUDENTS.....357-360

- 68. Киселёва Т.Г.**
ЭТИМОЛОГИЯ ФРАЗЕОЛОГИЧЕСКИХ ЕДИНИЦ
С «МОРСКИМ» КОМПОНЕНТОМ В АНГЛИЙСКОМ ЯЗЫКЕ361-367

**КОМПЬЮТЕРНЫЕ И ИНФОРМАЦИОННЫЕ ТЕХНОЛОГИИ
(COMPUTER & INFORMATION TECHNOLOGIES)**

- 69. Вавилова А.А., Шамышев А.А.**
ОРГАНИЗАЦИЯ ПРОЦЕССА ОПЛАТЫ НА ИНТЕРНЕТ-САЙТАХ.....368-372

ТЕХНИЧЕСКИЕ НАУКИ (TECHNICAL SCIENCES)

- 70. Pirieva N.M., Rahimli P.F.**
CONTROL OF CRANE MECHANISMS WITH ELECTRIC DRIVE FREQUENCY CONVERTER.....373-379

ТРАНСПОРТ И ДОРОЖНОЕ ДВИЖЕНИЕ (TRANSPORT & ROAD TRAFFIC)

- 71. Попов А.П.**
ОСОБЕННОСТИ ВЗАИМОДЕЙСТВИЯ ДЕЯТЕЛЬНОСТИ
ОРГАНОВ ВНУТРЕННИХ ДЕЛ НА ТРАНСПОРТЕ С ДРУГИМИ СЛУЖБАМИ
И ОБЩЕСТВЕННЫМИ ФОРМИРОВАНИЯМИ В РАМКАХ ОХРАНЫ ПРАВОПОРЯДКА.....380-386

БИОЛОГИЯ (BIOLOGY)

- 72. Миронова Е.Е.**
БИОЛОГИЧЕСКАЯ ОЧИСТКА ОКРУЖАЮЩЕЙ СРЕДЫ ОТ ДИОКСИНОВ.....387-392

ПРИРОДА И СЕЛЬСКОЕ ХОЗЯЙСТВО (NATURE & AGRICULTURE)

- 73. Худайберенов К., Исламанова Х., Акмухаммедова Я.**
РОЛЬ СЕЛЬСКОГО ХОЗЯЙСТВА В РАЗВИТИИ ЭКОНОМИКИ393-396

ГЕОГРАФИЯ (GEOGRAPHY)

- 74. Абдуллаев Р.Ш., Ракчесва-Актопрак И.Ф.**
ОСОБЕННОСТИ РЕЖИМА ВОЛНЕНИЯ НА КАСПИИ
И ЕГО ВЛИЯНИЕ НА ХОЗЯЙСТВЕННУЮ ДЕЯТЕЛЬНОСТЬ397-416

СТРОИТЕЛЬСТВО И АРХИТЕКТУРА (CONSTRUCTION & ARCHITECTURE)

- 75. Гаврилов С.В., Мальковская Т.А., Волкова Е.В.**
ЗАЩИТА ОКРУЖАЮЩЕЙ СРЕДЫ ПРИ СТРОИТЕЛЬСТВЕ
И ЭКСПЛУАТАЦИИ АВТОМОБИЛЬНЫХ ДОРОГ417-426

- 76. Гурбанова Я.К., Аразов Д.А.**
ЦВЕТНОЙ ЦЕМЕНТ – СТРОИТЕЛЬНЫЙ МАТЕРИАЛ XXI ВЕКА427-431

- 77. Кличова Ш.А.**
ЗНАЧЕНИЕ МОЗАИЧНОГО ИСКУССТВА В АРХИТЕКТУРЕ.....432-436

МЕДИЦИНСКИЕ НАУКИ (MEDICAL SCIENCES)

- 78. Ефремова Д.С., Ильина Н.Л.**
ЯДЕРНАЯ МЕДИЦИНА И ЕЁ ПЕРСПЕКТИВЫ.....437-445

КУЛЬТУРА (CULTURE)

- 79. Таженова А.Е.**
ИСТОРИЯ СТАНОВЛЕНИЯ ПОНЯТИЯ
СОЦИАЛИСТИЧЕСКОГО РЕАЛИЗМА В СОВЕТСКОЙ КУЛЬТУРЕ446-451

АВИАЦИЯ (AVIATION)

- 80. Лучников И.В., Дойко Н.А., Валентович Е.С.**
ОСОБЕННОСТИ РУЛЕЖНОГО ОБОРУДОВАНИЯ ГРАЖДАНСКИХ АЭРОДРОМОВ452-457

- 81. Негрий А.В., Соколов О.А.**
АНАЛИЗ И ОПТИМИЗАЦИЯ АЛГОРИТМОВ УПРАВЛЕНИЯ ПОЛЕТОМ БЕСПИЛОТНЫХ
ЛЕТАТЕЛЬНЫХ АППАРАТОВ (БПЛА) С ПОМОЩЬЮ МАШИННОГО ОБУЧЕНИЯ.....458-461

ЭКОНОМИЧЕСКИЕ НАУКИ И МЕНЕДЖМЕНТ
(ECONOMIC SCIENCES & MANAGEMENT)

УДК 33

Алтаева Г.

студент факультета финансы

Туркменский государственный институт экономики и управления
(г. Ашхабад, Туркменистан)

Муханов А.Т.

преподаватель кафедры финансов

Туркменский государственный институт экономики и управления
(г. Ашхабад, Туркменистан)

ПЛАНИРОВАНИЕ И ИСПОЛНЕНИЕ БЮДЖЕТА ИНВЕСТИЦИЙ

***Аннотация:** в данной статье рассматривается планирование и реализация бюджетных инвестиций. Также представлена краткая информация о значении инвестиций в оздоровление экономики Туркменистана.*

***Ключевые слова:** экономика, государства, бюджет, Инвестиционная политика, политика, капитал.*

Обеспечить модернизацию общества дееспособная, социально эффективная и стабильная экономика существенные меры государства по обеспечению его развития реализовано. Большие результаты достигаются за счет использования инструментов налогово-бюджетной политики и внедрения новых методов управления государственной собственностью.

Экономика Туркменистана отныне цели улучшения и диверсификации будут реализованы масштабные мероприятия с Туркменистан добился больших успехов в экономическом развитии за счет углубления и непрерывного развития

рыночных отношений. Переход к рыночным отношениям лежит в основе системы управления народным хозяйством. потребовала реформы своих производственных подразделений он поставил перед ними огромный набор радикально отличающихся проблем, с которыми они никогда раньше не сталкивались.

Региональное экономическое развитие, обеспечение ценовой стабилизации, внешнеэкономической сбалансированности и социальной защиты населения реализация основных направлений экономической политики государства остается как есть.

Структура экономики Туркменистана переход от акцента на производство сырья постепенно переходят на перерабатывающие производства обеспечить стабильное развитие отраслей промышленности сфокусированный.

Инвестиционная политика – это национальная политика государства высокие инвестиции как одна из основных составляющих и Полностью экономично, используя ресурсный потенциал направлена на создание прочной основы для развития. Важность инвестиционной деятельности – высокая инвестиционная активность и увеличение строительства промышленных объектов Правительством Туркменистана Подтверждено, что есть фиксированные приоритеты.

Успешное развитие народного хозяйства страны, Его разработка требует больших вложений размножение, создание для них благоприятных условий и зависит от деятельности предприятий.

Когда формируется инвестиционная политика страны и стратегические приоритеты инвестиционной политики инвестиции в человеческий капитал, если они определены будет играть важную роль. Необходимость уделять особое внимание увеличению человеческого капитала страны определяется недостаточным уровнем ВВП на душу населения, его качеством, а также коренным изменением требований к качеству человеческих ресурсов.

Ежегодный прирост прямых иностранных инвестиций обусловлен расширением инвестиционных проектов. Ежегодный прирост прямых иностранных инвестиций зависит от расширения инвестиционных проектов.

СПИСОК ЛИТЕРАТУРЫ:

1. Закон Туркменистана "Об иностранных инвестициях".
2. М. Дурдыев, А. Муханов. Бюджет государства. Учебник для вузов. – Ашхабад, 2010.

Altayeva Gulbahar

Student of the Faculty of Finance

Turkmen State Institute of Economics and Management

(Ashgabat, Turkmenistan)

Muhanov A.T.

Teacher, Department of Finance,

Turkmen State Institute of Economics and Management

(Ashgabat, Turkmenistan)

BUDGET INVESTMENT PLANNING AND IMPLEMENTATION

***Abstract:** this article discusses the planning and implementation of budget investments. It also provides brief information on the importance of investment in improving the economy of Turkmenistan.*

***Keywords:** economy, states, budget, investment policy, politics, capital.*

УДК 33

Аннамухаммедов С.

студент факультета финансы

Туркменский государственный институт экономики и управления
(г. Ашхабад, Туркменистан)

Джепбарова А.

студент факультета финансы

Туркменский государственный институт экономики и управления
(г. Ашхабад, Туркменистан)

Атаев М.

преподаватель кафедры финансов

Туркменский государственный институт экономики и управления
(г. Ашхабад, Туркменистан)

РОЛЬ ФИНАНСОВОГО КОНТРОЛЯ В ПОВЫШЕНИИ ЭФФЕКТИВНОСТИ ГОСУДАРСТВЕННОГО БЮДЖЕТА

***Аннотация:** в данной статье говорится о повышении эффективности государственного бюджета. Также дается краткая информация о системе, регулировании и вопросах государственного бюджета Туркменистана.*

***Ключевые слова:** бюджет, финансовых средств, управления, бюджетная политика, макроэкономика, доход.*

Система государственного бюджета Туркменистана - комплектование всех бюджетов страны на основе экономических отношений и правовых норм и их взаимосвязи.

Бюджетная система Туркменистана - как самостоятельные части, с учетом средств фондов специального назначения и финансовых средств

государственных хозяйствующих субъектов, централизованного бюджета Туркменистана и местных бюджетов областей, этрапов, городов, являющихся мест, где создаются органы государственного управления, а все остальное включает местные бюджеты городов и советов в районах, где создаются органы местного самоуправления.

Единство бюджетной системы, единая нормативно-правовая база, в том числе унифицированные виды бюджетных документов по бюджетной группировке, предоставление необходимой отчетно-сметной информации с одного уровня бюджета на другой для составления бюджетов государства и территорий Туркменистан, а также обеспечение принципов согласования сроков бюджетной работы.

Бюджетная политика является важной частью экономической политики государства и является важной опорой в обеспечении финансовой стабильности государства. Это также зависит от создания финансовых стимулов для социального развития страны. Фискальная политика влияет на основные макроэкономические показатели, ВВП, процентные ставки и инфляцию, а также на инвестиции в экономику. Государственные расходы на социально-экономическое развитие сегодня служат индикатором, характеризующим особенности развития экономики Туркменистана. Государственный бюджет играет ключевую роль в обеспечении безопасного развития экономики, решении социальных и культурных задач. Обеспечены высокие темпы роста доходов государственного бюджета.

На развитие социальной системы расходуются большие средства из государственного бюджета. В частности, постоянно увеличиваются средства, выделяемые из государственного бюджета на финансирование образования, здравоохранения и социального обеспечения.

Основной целью стратегии реформирования бюджетной политики является создание и развитие эффективной бюджетной системы,

способствующей развитию экономики и повышению благосостояния населения.

СПИСОК ЛИТЕРАТУРЫ:

1. Закон Туркменистана «О бюджетной системе Туркменистана». 1996.
2. Кадыров К. Совершенствование бюджетной системы направления. Журнал "Экономика Золотого века", 2005 г. № 2

Annamammedov S.

Turkmen State Institute of Economics and Management
(Ashgabat, Turkmenistan)

Jepbarova A.

Turkmen State Institute of Economics and Management
(Ashgabat, Turkmenistan)

Atayev M.

Turkmen State Institute of Economics and Management
(Ashgabat, Turkmenistan)

THE ROLE OF FINANCIAL CONTROL IN IMPROVING THE EFFICIENCY OF THE STATE BUDGET

Abstract: this article talks about increasing the efficiency of the state budget. It also provides brief information about the system, regulation and issues of the state budget of Turkmenistan.

Keywords: budget, finance, management, budget policy, macroeconomics, income.

УДК 33

Атагурбанова А.

студент факультета финансы

Туркменский государственный институт экономики и управления

(г. Ашхабад, Туркменистан)

Муханов А.Т.

преподаватель кафедры финансов

Туркменский государственный институт экономики и управления

(г. Ашхабад, Туркменистан)

ЦЕНТРАЛИЗОВАННЫЙ ФИНАНСОВЫЙ КОНТЕКСТ И ЕГО КРАТКОЕ ОПИСАНИЕ

***Аннотация:** в данной статье рассматривается сущность централизованных финансов. Также приводятся краткие сведения о целях использования средств централизованного бюджета и государственного бюджета.*

***Ключевые слова:** централизованный бюджет, финансирования, централизованного бюджет, бюджет, фонды, государства, Меджлис.*

Централизованный бюджет — это совокупность средств, необходимых для финансирования общих программ и выполнения задач, возложенных на органы государственной власти и административные организации. Доходы централизованного бюджета формируются за счет налогов и других платежей, установленных законодательством Туркменистана. Большая часть бюджетных средств собирается в централизованный бюджет. Например, в государственном бюджете 2009 г. 55330,3 млн. грн. с учетом манатов он занимает 93,9 процента всего бюджета. Средства централизованного бюджета используются на следующие цели, а именно:

- на финансирование различных производственных и непроизводственных строек, научно-исследовательских, природоохранных и других мероприятий;
- финансирование здравоохранения, образования, науки, культуры и спорта, качества жизни населения;
- органы государственной власти и управления, правоохранительные органы, судебные органы;
- фонды, направленные на ликвидацию ущерба, причиненного стихийными бедствиями;
- создавать государственные резервные фонды;
- погасить внешний и внутренний долг государства;
- Другие виды деятельности, финансируемые из центрального бюджета.

Государственный бюджет является экономической категорией, относящейся к различным экономическим общественным формациям. Его становление и развитие связано с возникновением государства. Основные характеристики производственных отношений, того или иного общественного строя определяют содержание работы государства. В качестве механизма распределения он использует бюджет. Государственный бюджет является основной частью финансовой системы и имеет с ней общий характер, выполняет с ней одни и те же функции. Кроме того, он имеет свои особенности, из-за чего занимает центральное место в структуре финансовых систем. Одной из его особенностей является то, что он принадлежит всему государству как финансовый актив. Государство является главным организатором финансовых отношений, оно выступает главным распределителем материальных и финансовых ресурсов через бюджет.

Решение о начале процесса составления бюджета принимается правительством штата. На основании решения правительство проводит поэтапную работу по составлению проекта бюджета. На 1-м этапе составляются прогноз развития экономики, итоговый баланс финансовых ресурсов, основные направления бюджетной политики, рассчитываются контрольные (контрольные)

цифры проекта бюджета. На 2-м этапе региональные организации государственного управления разрабатывают показатели социально-экономического развития и бюджет.

СПИСОК ЛИТЕРАТУРЫ:

1. М. Овезов, Финансовый менеджмент. Учебное пособие. Ашхабад 2010.
2. Халов Н.Х. и более. Корпоративные финансы. - А., 2001.

Atagurbanova A.

Student of the Faculty of Finance

Turkmen State Institute of Economics and Management

(Ashgabat, Turkmenistan)

Muhanov A.T.

Teacher, Department of Finance,

Turkmen State Institute of Economics and Management

(Ashgabat, Turkmenistan)

CENTRALIZED FINANCE CONTEXT AND ITS BRIEF DESCRIPTION

***Abstract:** this article discusses the essence of centralized finance. It also provides brief information about the goals of using the funds of the centralized budget and the state budget.*

***Keywords:** centralized budget, financing, centralized budget, budget, funds, state, Majlis.*

УДК 33

Атаева М.

студент факультета финансы

Туркменский государственный институт экономики и управления
(г. Ашхабад, Туркменистан)

Башимова Г.А.

преподаватель кафедры финансов

Туркменский государственный институт экономики и управления
(г. Ашхабад, Туркменистан)

ПОНИМАНИЕ ВИДОВ ДОХОДА ОТ БИЗНЕСА

***Аннотация:** в данной статье рассматриваются виды дохода от бизнеса. В нем также содержится краткий обзор того, как максимизировать выгоды и доступность.*

***Ключевые слова:** бюджет, прибыль, налог, бухгалтерский, доход, бизнес.*

Значение прибыли как экономического инструмента (рычаг) происходит при его распространении. Прибыль распределяется следующим образом: из прибыли вычитается налог на имущество, который сначала уплачивается в государственный бюджет. Предприятия всех форм собственности (кроме льготников) обязаны платить налог на прибыль в бюджет они обязаны. Остальное представляет собой бухгалтерский доход компании, который распределяется следующим образом за вычетом любых долгосрочных банковских кредитов, которые компания взяла, и процентов, выплаченных по ним. Нераспределенная прибыль в бизнесе делится на две части, а именно на накопление капитала и на потребление. Амортизация добавляется в фонд в дополнение к процентам на основные средства для повышения производительности. Если предприятие если он продал ненужные ему активы,

от продажи этих активов входящие средства включены. Средства на повышение производительности используются на следующие цели: капитальное строительство, приобретение новых основных средств и капитальный ремонт основных средств. Развитие производства, привлечение капитала и др. на государственных и других предприятиях средства всегда остаются в их распоряжении. Производительность ресурсы для социального развития следующие направлено на: строительство жилья, санаториев, жилых домов и профилактику для работников предприятия, ремонт, детские учреждения, больницы зависит от строительства, повышения квалификации рабочих и служащих расходы и т.д.

Способы увеличения прибыли:

1. Производимый продукт обеспечивает высокий уровень пользы если это так, то фирма производит денежные средства неэффективно. устанавливает повышение. Это много сменной работы организует В производство внедряются новые приемы и технологии, то есть обеспечивается его расширение на высоком уровне. Он внимательно изучает желание клиента получить этот продукт, то есть новый. отправляется на поиск покупателей. Качество продукта Ориентирован на улучшение. Делает вашу маркетинговую коммуникацию успешной.

2. Снижает внутреннюю стоимость каждого продукта, сырого товары и материалы используются экономно. Поэтому в производство внедряются новые качественные материалы и новые технологии, которые позволяют экономно их использовать.

3. Внимательно изучить потребности и предприятия Это может увеличить цену товара, что является преимуществом приводит к увеличению. Телеевангелисты обеспечили себе монопольное положение они могут снова поднять цены выше, но это не зависит от производства: в этом случае это государство предписывает меры против монопольного положения.

4. Постоянно увеличивать производство продукции, в будущем хотя основным фактором увеличения прибыли является фактическая прибыль

выручка от реализации произведенных товаров. Поэтому для фирмы важно продавать продукцию, произведенную в фирме, по высокой цене. Таким образом, исследование рынка – это наука о маркетинге. широко зарекомендовал себя и используется. При экспорте товаров его значение велико. Некоторые предприятия становятся жертвами самого продукта снижает издержки, снижает цены и захватывает рынок, то есть увеличивает прибыль за счет продажи большего количества продукции.

СПИСОК ЛИТЕРАТУРЫ:

1. Закон Туркменистана «О предприятиях». 15.06.2000 № 28-11.
2. Халов Н.Х. и другие. Корпоративные финансы. 2001 г.

Atayeva M.

Student of the Faculty of Finance
Turkmen State Institute of Economics and Management
(Ashgabat, Turkmenistan)

Bashimova G.A.

Teacher, Department of Finance,
Turkmen State Institute of Economics and Management
(Ashgabat, Turkmenistan)

AN UNDERSTANDING OF TYPES OF BUSINESS INCOME

Abstract: this article discusses types of business income. It also provides a brief overview of how to maximize benefits and affordability.

Keywords: budget, profit, tax, accounting, income, business.

УДК 33

Атдакова Г.

преподаватель

Туркменский государственный институт экономики и управления
(Ашхабад, Туркменистан)

Аннаев А.

студент,

Туркменский государственный институт экономики и управления
(Ашхабад, Туркменистан)

БЮДЖЕТНО-НАЛОГОВЫЕ ИНСТРУМЕНТЫ ОБЕСПЕЧЕНИЯ ЭКОНОМИЧЕСКОЙ БЕЗОПАСНОСТИ

Аннотация: в статье рассматриваются бюджетно-налоговые (фискальная) инструменты обеспечения экономической безопасности. Приведены два варианта обеспечения экономической безопасности, предлагаемые бюджетно-налоговой политикой: дискреционный и автоматический. Дана характеристика «встроенных стабилизаторов» автоматической фискальной политики.

Ключевые слова: бюджетно-налоговая политика, экономическая безопасность, фискальная политика, экономика, дискреционная фискальная политика, автоматическая фискальная политика.

Бюджетно-налоговая (фискальная) политика проводится Правительством в области налогообложения и государственных расходов и направлена на поддержание стабильной экономики, сопряженной с высоким уровнем занятости и приростом ВВП. Основными инструментами бюджетно-налоговой политики являются налоги и государственные расходы. Регулирование данных инструментов – это неотъемлемая часть механизма обеспечения экономической безопасности.

Существует два варианта обеспечения экономической безопасности, предлагаемые бюджетно-налоговой политикой: дискреционный и автоматический. Дискреционная фискальная политика объявляется государством. Для нее характерны следующие маневры: изменение государственных закупок в большую или меньшую сторону в зависимости от фазы экономического цикла, изменение налоговой ставки, изменение трансфертных выплат. Особенностью данной политики является то, что она имеет недостатки, связанные с наличием временных лагов, ошибок прогнозирования и оппортунизма (от лат. *opportunus* – удобный, выгодный) политических лидеров. Автоматическая фискальная политика данных недостатков не имеет, поэтому она наиболее эффективно обеспечивает экономическую безопасность и именно на нее следует опираться в государственном регулировании.

Автоматическая фискальная политика – это политика так называемых «встроенных стабилизаторов». Встроенные стабилизаторы – это финансовые механизмы, позволяющие сглаживать амплитуду циклических колебаний уровня занятости и выпуска без частых коррективов экономической политики, без регулярного вмешательства законодательной власти в хозяйственную жизнь страны [2, с.172]. Другими словами, данным термином обозначают инструменты, величина которых не меняется, но само наличие их в экономике автоматически стабилизирует ситуацию, стимулируя экономику при спаде и сдерживая при «перегреве».

Инструментами или «встроенными стабилизаторами» автоматической фискальной политики выступают: прогрессивная шкала НДФЛ, система государственных трансфертов, государственные программы помощи фермерам.

Прогрессивная шкала налогообложения применяется для налогообложения доходов физических лиц. В зависимости от размера дохода НДФЛ имеет несколько процентных ставок. Как работает прогрессивная шкала НДФЛ? На фазе спада экономики доходы населения сокращаются, что

неминуемо приводит к изменению их социального статуса и, как следствие, перехода из одной категории налогоплательщиков в другую, более низшую. В связи с этим в государственный бюджет поступает меньше налоговых отчислений и возникает циклический бюджетный дефицит, который полезен на фазе спада экономического цикла. Если не было бы встроенного стабилизатора, то спрос бы резко сократился и падение ВВП было бы еще больше. Со встроенным стабилизатором ВВП сокращается не сильно, а кризис менее ощутим, что оказывает положительный эффект на обеспечение экономической безопасности.

На фазе подъема экономики наблюдается обратная ситуация: доходы населения увеличиваются, как результат происходит переход из одной категории налогоплательщиков в другую, более высшую по социальному положению, налогооблагаемая база увеличивается, и, как следствие, возникает бюджетный профицит, который очень полезен для финансовой системы на фазе подъема, так как он сдерживает инфляцию и не дает ей выйти за пороговое значение.

Степень прогрессивности шкалы зависит от взаимоотношений общества и власти. В случае, если общество понимает, что средства от взятия налогов пойдут на благое дело, то относится к власти терпимо. В противном случае, если власти будут растрачивать средства на свои популистские цели, не заботясь об интересах простого человека и удовлетворяя только свои личные эгоистические потребности, общество будет негодовать и всяческими законными и незаконными способами уклоняться от уплаты налогов, уходя в теневой сектор экономики или размещая свои капиталы за границей, что абсолютно невыгодно для поддержания экономической безопасности.

СПИСОК ЛИТЕРАТУРЫ:

1. Сенчагов, В.К. Экономическая безопасность России: Общий курс: учебник / В.К. Сенчагов. – 2 изд. – М.: Дело, 2005. – 896 с.

2. Капканщиков, С.Г. Государственное регулирование экономики: учебное пособие / С.Г. Капканщиков. – М.: КНОРУС, 2012. – 528 с.
3. Капканщиков С.Г. Экономика России. Часть 1: учебное пособие: в 2 ч. / С.Г. Капканщиков. – Ульяновск: УлГТУ, 2013. – 376 с.

Atdakowa G.

teachers

Turkmen State Institute of Economics and Management
(Ashgabat, Turkmenistan)

Annayev A.

student,

Turkmen State Institute of Economics and Management
(Ashgabat, Turkmenistan)

BUDGET AND TAX INSTRUMENTS FOR ENSURING ECONOMIC SECURITY

***Abstract:** the article uses fiscal (fiscal) tools to ensure economic security. Two options for ensuring economic security are proposed by the fiscal policy: discretionary and automatic. The characteristic of “built-in stabilizers” of automatic fiscal policy is given.*

***Keywords:** fiscal policy, economic security, fiscal policy, economy, discretionary fiscal policy, automatic fiscal policy.*

УДК 33

Баллыкова С.Д.

студент факультета финансы

Туркменский государственный институт экономики и управления

(г. Ашхабад, Туркменистан)

Муханов А.Т.

преподаватель кафедры финансов

Туркменский государственный институт экономики и управления

(г. Ашхабад, Туркменистан)

СОЦИАЛЬНО-ЭКОНОМИЧЕСКОЕ СОДЕРЖАНИЕ ГОСУДАРСТВЕННОГО БЮДЖЕТА

Аннотация: в данной статье говорится о социально-экономическом содержании государственного бюджета. В нем также приводится краткая информация о государственном бюджете, доходах и расходах государственного бюджета, централизованном и местных бюджетах и государственном долге.

Ключевые слова: бюджет, доход, централизованный бюджет, местный бюджет, бюджетные кредиты, государственный долг.

Бюджет – это государственный бюджет, который составляется на определенный период времени органы власти и управления, местная исполнительная органы власти и органы местного самоуправления установленные законодательством Туркменистана общая сумма средств, использованных в схеме означает

Государственный бюджет является главной задачей правительства и ограничивается расстановкой приоритетов распределять ресурсы в соответствии с важными приоритетами и возможность повысить эффективность и

результативность на благо этого государства и его граждан дает В настоящее время "О бюджетной системе" Направления составления и исполнения Государственного бюджета Туркменистана, утверждаемые Кабинетом Министров Туркменистана, а также иными законодательными актами Туркменистана в соответствии с Законом Туркменистана определяются в порядке очереди.

Единая бюджетная система Туркменистана состоит из Государственного бюджета Туркменистана и иных финансовых средств государства, определяемых законодательством Туркменистана.

Доходы государственного бюджета формируются в течение одного финансового года за счет налогов и сборов, уплачиваемых физическими и юридическими лицами, а также других обязательных платежей, установленных законами Туркменистана и иными правовыми актами, и из других источников.

Расходами государственного бюджета является фонд денежных средств, расходуемых на выполнение задач, возложенных на местную исполнительную власть и органы местного самоуправления.

Государственный бюджет Туркменистана служит основным фондом денежных средств, который включает две части, а именно: централизованный бюджет и местный бюджет.

В состав Государственного бюджета Туркменистана включаются финансовые средства целевых фондов и государственных хозяйствующих субъектов.

Централизованный бюджет представляет собой фонд средств, необходимых для выполнения общегосударственных программ и задач, поставленных перед правительством и административными органами.

Местный бюджет - это фонд средств, состоящий из ежедневных расходов и инвестиционных расходов, обеспечивающих деятельность органов государственной власти и управления, местной исполнительной власти и органов местного самоуправления.

Бюджетные кредиты - это бюджетные средства, предоставляемые другим бюджетам с условием возвратности или погашения в течение финансового года.

Государственный долг – это обязательства Правительства Туркменистана в иностранной валюте (внешний долг) и национальной валюте (внутренний долг).

СПИСОК ЛИТЕРАТУРЫ:

1. Закон Туркменистана "Об иностранных инвестициях".
2. М. Дурдыев, А. Муханов. Бюджет государства. Учебник для вузов. – Ашхабад, 2010.

Ballykova S.D.

Turkmen State Institute of Economics and Management
(Ashgabat, Turkmenistan)

Muhanov A.T.

Turkmen State Institute of Economics and Management
(Ashgabat, Turkmenistan)

SOCIAL AND ECONOMIC CONTENT OF THE STATE BUDGET

***Abstract:** this article talks about the socio-economic content of the state budget. It also provides brief information on the state budget, state budget revenues and expenditures, centralized and local budgets, and state debt.*

***Keywords:** budget, income, centralized budget, local budget, budget loans, public debt.*

УДК 005.95**Гузенко А.С.**

студент

Самарский государственный технический университет

(г. Самара, Россия)

**ОСОБЕННОСТИ ОЦЕНКИ ЭФФЕКТИВНОСТИ
ИНВЕСТИЦИОННЫХ ПРОЕКТОВ НЕФТЕГАЗОВЫХ КОМПАНИЙ**

***Аннотация:** в статье раскрывается актуальность ведения инвестиционной деятельности для нефтегазовых компаний в связи с необходимостью разработки новых углеводородных месторождений, требующие больших инвестиций. Указана важность проведения оценки эффективности инвестиционных проектов нефтегазовых компаний с помощью таких показателей как чистая приведённая стоимость (NPV), индекс рентабельности (PI), внутренняя норма доходности (IRR), срок окупаемости (PP). Было отмечено, что лишь в совокупной оценке всех показателей (NPV, PI, IRR, PP) можно оценить инвестиционный проект.*

***Ключевые слова:** инвестиции, инвестиционная деятельность, инвестиционные проекты, проекты нефтегазовой отрасли, нефтегазовые компании, показатели эффективности, оценка эффективности.*

Инвестиционная деятельность нефтегазовых компаний является базовой деятельностью для развития, расширения, масштабирования компании, так как разработка новых месторождений природных ресурсов, особенно трудноизвлекаемых сопровождается большими инвестициями. Учитывая, что значительная доля капитальных вложений при разработке нефтегазового месторождения связана с инвестиционными проектами, вопросы оценки эффективности инвестиционных проектов нефтегазовых компаний являются актуальными и требуют особого внимания со стороны участников проектирования и руководства компании.

М.В. Честиков отмечает, что особенностью оценки эффективности инвестиционных проектов нефтегазовых компаний является то, что участникам проекта необходимо предварительно рассчитать соотношение вложенных капиталов и прогнозируемого результата [1]. Так как инвестиционные проекты в нефтегазовой отрасли направлены на поиск, оценку и разработку углеводородных лицензионных участков, эффективность проекта будет зависеть от того какой будет результат вложений, выраженный в прибыли по отношению к затратам, связанным с выплатой собственникам углеводородных участков и иным затратам.

Ю.Г. Богаткина, Н.А. Еремин, О.Н. Сарданашвили утверждают, что существуют четыре базовых показателя, с помощью которых можно оценить экономическую эффективность проектов нефтегазовых компаний:

1. Чистая приведённая стоимость (NPV). Показатель отражает величину денежных средств, которую инвестор ожидает получить от проекта, после того, как денежные притоки окупят его первоначальные инвестиционные затраты и периодические денежные оттоки, связанные с осуществлением проекта [2]. Показатель рассчитывается по формуле 1.

$$NPV = \sum_{1}^{n} \frac{Pk}{(1+i)^n} - IC \quad (1)$$

NPV – чистая приведенная стоимость;

n – период расчета;

Pk – прогнозируемые денежные потоки;

i – ставка дисконтирования;

IC – размер первоначальных вложений.

2. Индекс рентабельности (PI). Р.И. Галлямов и Е.А. Казаков отмечают, что индекс отражает насколько выгодными являются капиталовложения в

объект инвестиционного проекта [3]. Индекс рентабельности рассчитывается по формуле 2.

$$PI = \frac{NPV}{I} \quad (2)$$

PI – индекс рентабельности;

NPV – чистая приведенная стоимость;

I – сумма вложенных в проект инвестиций.

Если чистая приведённая стоимость положительная, то и индекс рентабельности больше единицы. А это означает, что проект эффективный.

3. Внутренняя норма доходности (IRR). А.П. Гарнов, В.Ю. Гарнова и Н.П. Тишкина указывают на то, что IRR понимается ставка процента, при которой приведенная стоимость всех денежных потоков инвестиционного проекта (т.е. NPV) равна нулю [4]. Показатель рассчитывается путём решения уравнения по формуле 3.

$$NPV = -IC + Pk/(1 + IRR)^n = 0 \quad (3)$$

NPV – чистый дисконтированный доход;

IC – размер первоначальных вложений.

n – период расчета;

Pk – прогнозируемые денежные потоки;

IRR – внутренняя норма доходности.

Если показатель равен или больше прогнозируемым инвестором доходом на капитал, то проект можно оценить, как эффективный.

4. Срок окупаемости (PP) – период времени, за который сумма чистого денежного потока сможет покрыть все расходы, вложенные в запуск

инвестиционного проекта руководителями проектов нефтяной отрасли [5]. Показатель рассчитывается по формуле 4.

$$PP = \frac{I}{P} \quad (4)$$

PP – срок окупаемости проекта;

I – сумма вложенных в проект инвестиций;

P – чистая прибыль проекта.

В качестве оценки эффективности инвестиционного проекта могут быть использованы иные методики оценки, которые выберет руководитель и участники проекта, однако базовыми методами считаются динамические методы оценки, которые показывают: во-первых, величину денежных средств, которую инвестор ожидает получить от проекта, после того, как денежные притоки окупят его первоначальные инвестиционные затраты и периодические денежные оттоки, связанные с осуществлением проекта; во-вторых, насколько выгодными являются капиталовложения в объект инвестиционного проекта; в-третьих, максимальную процентную ставку, под которую можно инвестировать в проект; в-четвертых, скорость, с которой инвестированные в проект средства возвращаются. Стоит отметить, что лишь в совокупной оценке всех показателей (NPV, PI, IRR, PP) можно оценить экономическую эффективность проекта. Анализ показателей по отдельности могут дать неточную информацию об объекте, на который направлен проект.

Таким образом, можно прийти к выводу, что оценка инвестиционных проектов в нефтегазовых компаниях необходима, так как от проведенной оценки зависит какое будет принято инвестиционное решение, влияющее на целесообразность выбора промышленных объектов с акцентом на наиболее эффективные. От правильности выбранного объекта будет зависеть прибыль компании, а, следовательно, ее возможность оставаться востребованной и конкурентоспособной на рынке нефтегазовой отрасли.

СПИСОК ЛИТЕРАТУРЫ

1. Честиков М. В., Бочкарев А. С. Методические принципы оценки экономической эффективности нефтегазовых проектов // ГИАБ. 2010. №10. URL: <https://cyberleninka.ru/article/n/metodicheskie-printsipy-otsenki-ekonomicheskoy-effektivnosti-neftegazovyh-proektov> (дата обращения: 15.03.2023).
2. Богаткина Ю.Г., Еремин Н.А., Сарданашвили О.Н. Обоснование технико-экономической эффективности инвестиционных проектов разработки нефтегазовых месторождений на примере гипотетического месторождения // Актуальные проблемы нефти и газа. 2019. №2 (25). URL: <https://cyberleninka.ru/article/n/obosnovanie-tehniko-ekonomicheskoy-effektivnosti-investitsionnyh-proektov-razrabotki-neftegazovyh-mestorozhdeniy-na-primere> (дата обращения: 15.03.2023).
3. Галлямов Р.И., Казаков Е.А. Использование индекса рентабельности для принятия инвестиционных решений при текущем и капитальном ремонте скважин // Вестник науки. 2022. №5 (50). URL: <https://cyberleninka.ru/article/n/ispolzovanie-indeksa-rentabelnosti-dlya-prinyatiya-investitsionnyh-resheniy-pri-tekuschem-i-kapitalnom-remonte-skvazhin> (дата обращения: 15.03.2023).
4. Гарнов А.П., Гарнова В.Ю., Тишкина Н.П. Тенденции развития нефтегазового комплекса // Вестник РЭА им. Г. В. Плеханова. 2019. №6 (108). URL: <https://cyberleninka.ru/article/n/tendantsii-razvitiya-neftegazovogo-kompleksa> (дата обращения: 15.03.2023).
5. Ахмадиева Л.М. Инновации - будущее нефтегазового комплекса // Цифровая наука. 2020. №12. URL: <https://cyberleninka.ru/article/n/innovatsii-budushee-neftegazovogo-kompleksa> (дата обращения: 15.03.2023).

Guzenko A. S.

Samara State Technical University

(Samara, Russia)

FEATURES OF EVALUATING EFFECTIVENESS OF INVESTMENT PROJECTS OF OIL & GAS COMPANIES

Abstract: *the article reveals the relevance of investment activities for oil and gas companies due to the need to develop new hydrocarbon fields that require large investments. The importance of evaluating the effectiveness of investment projects of oil and gas companies using such indicators as net present value (NPV), profitability index (PI), internal rate of return (IRR), payback period (PP) is indicated. It was noted that only in the aggregate assessment of all indicators (NPV, PI, IRR, PP) it is possible to evaluate an investment project.*

Keywords: *investments, investment activity, investment projects, oil-gas industry projects, oil-gas companies, performance indicators, efficiency assessment.*

УДК 658.5

Гурьев Н.Д.

студент второго курса магистратуры

Национальный исследовательский университет ИТМО

(г. Санкт-Петербург, Россия)

Петраков Д.В.

студент второго курса магистратуры

Национальный исследовательский университет ИТМО

(г. Санкт-Петербург, Россия)

ФАКТОРЫ, ВЛИЯЮЩИЕ НА КАЧЕСТВО ПРОДУКЦИИ

Аннотация: в работе рассмотрены факторы, влияющие на качество продукции, их важность для производства. Также рассмотрены негативные и позитивные составляющие данных факторов, которые могут влиять на производство в различной степени.

Ключевые слова: качество, менеджмент, организация, управление качеством, система менеджмента качества.

В наши дни развития инноваций каждое предприятие внимательно относится к созданию такого товара или услуги, который будет конкурентоспособен на рынке за счет своих качественных показателей. Все дело в том, что в любой отрасли существует конкуренция, и рано или поздно организация столкнется с ней. И тогда, создание качественного товара или услуги – способ выйти победителем в конкуренции.

Нельзя не отметить, что производство продукта, который обладает главным свойством, а именно качеством, это трудоемкий и сложный процесс. Следовательно, обеспечение качества – вопрос номер один для менеджеров компании на всех стадиях производства, от начала и до конца. Все потому, что

заботиться о качестве продукции необходимо на этапе производства, а не после, иначе забота будет бесполезна.

При повышении качества товара или услуги, предприятие, так или иначе, должно будет понести убытки. При этом, контролировать качество продукции можно исключительно на производстве. Однако, для того, чтобы товар или услуга были конкурентоспособны, необходимо направлять все силы на контроль качества при каждом производственном этапе.

При этом существует и противоположная сторона медали, так как нельзя отнимать тот факт, что процесс упаковки также важен и способен влиять на качественную составляющую продукта. Сложность создания качественной продукции - неотъемлемая часть производства, которая включает все стадии. Именно таким образом производится высококачественная продукция и эта высококачественная продукция удовлетворяет потребительский спрос на рынке.

Создание высококачественной продукции - сложный процесс. При создании высококачественной продукции оказывает влияние большое количество различных факторов. Наилучшим решением при данном влиянии является анализ, а также их изучение, что позволяет производить ту качественную продукцию, которая удовлетворит спрос потребителя. Следовательно, можно определить несколько факторов, которые влияют на качество продукции, такие как:

- Случайные;
- Субъективные;
- Экономические;
- Объективные;
- Социальные;
- Местные;
- Технологические;
- Организационные и т.д.

При этом, существует планирование качества, когда существуют определенные факторы, характеризующиеся как риски, но к ним предприятие готово. Однако, существуют и случайные факторы, которые происходят либо очень редко, либо и вовсе впервые. Например, к таким факторам можно отнести пожар, природные бедствия, аварии и т.д. Для того, чтобы уменьшить риски, необходимо подготовиться к данным ситуациям, даже если они могут не произойти вовсе.

Охарактеризовать целевую аудиторию потребителя – задача для предприятия. Производственной компании необходимо знать географическое положение потребителя, отношение общества к компании, отношение к продукту, которые она производит, основанные на национальных или религиозных ценностях.

Нельзя не отметить один из важнейших факторов, который влияет на качество продукции - субъективный. Для него характерно изменение качества из-за деятельности сотрудника, иначе говоря, человеческий фактор. Важность данного фактора заключается в том, что человек оказывает наибольшее влияние на качество продукта, даже больше, чем сырье, при котором качество продукции может пострадать, независимо от того, насколько оно хорошее или нет.

Если неквалифицированные и неопытные работники участвуют в производстве, в этих условиях увеличение показателя расхода на эксплуатацию неминуемо. Однако, при работе сотрудника с высокой квалификацией, даже, при использовании некачественного сырья, продукт будет обладать качеством.

При этом, нельзя не отметить, что существует огромное количество других факторов, которые способны менять в худшую, а иногда, даже и в

лучшую сторону качество продукции при учете на производстве



Рисунок 1. Факторы, влияющие на качество продукции

Нельзя сказать, что организация производства происходит на автомате, однако, товары или услуги, должны быть полностью адаптированы и качество продукции должно быть улучшено, чтобы удовлетворить потребителя. Более того, качество продукции на производстве необходимо улучшать различными способами, такими как:

- Систематическим;
- Комплексным;
- Научным.

Именно по причине выше, планирование качества на предприятии важнейшая часть для реагирования на всевозможные факторы.

Производство высококачественной, конкурентоспособной продукции является главной целью каждого предприятия. Это связано с тем, что, конкуренция присутствует практически в каждой из отраслей. Качество продукции- залог успеха компании на рынке. А вот чтоб сделать качественный продукт необходимо контролировать процесс, от первого этапа производства до продажи, от отдельного сотрудника до руководства. И только когда такая

продукция создана качественно, и это качество полностью удовлетворяет потребительский спрос на рынке. При производстве продукта, который отличается своим качеством, могут влиять множество факторов, таких как упомянутые выше, каждый из которых должен быть принят во внимание, прежде чем работа будет организована.

СПИСОК ЛИТЕРАТУРЫ:

1. ГОСТ Р ИСО 9000–2008 Системы менеджмента качества. Основные положения и словарь – М.: Стандартинформ, 2019.
2. Пономарев С.В. Управление качеством продукции. Инструменты и методы менеджмента качества / С.В. Пономарев, С.В. Мищенко – М.: Стандарты и качество, 2021. – 248 с.
3. Степанова С.А. Всеобщий менеджмент качества: Учебное пособие – М.: Стандарты и качество, 2021. – 248 с.
4. Тавер Е.И. Качество как объект управления // Методы менеджмента качества. – 2022. – №11. – С. 22–27.

Gurev N.D.

ITMO University
(Saint Petersburg, Russia)

Petrakov D.V.

ITMO University
(Saint Petersburg, Russia)

FACTORS AFFECTING PRODUCT QUALITY

***Abstract:** the paper considers the factors affecting the quality of products, their importance for production. The negative and positive components of these factors, which can affect production to varying degrees, are also considered.*

***Keywords:** management, organization, quality management, quality management system.*

УДК 33

Джумабаева Г.

студент факультета финансы

Туркменский государственный институт экономики и управления

(г. Ашхабад, Туркменистан)

Дурдыев М.

студент факультета финансы

Туркменский государственный институт экономики и управления

(г. Ашхабад, Туркменистан)

Атаев М.

преподаватель кафедры финансов

Туркменский государственный институт экономики и управления

(г. Ашхабад, Туркменистан)

ВАЖНОСТЬ ОТРАЖЕНИЯ ДОХОДОВ ОТ БИЗНЕСА В ФИНАНСОВОЙ ОТЧЕТНОСТИ

Аннотация: в данной статье рассматривается важность отражения доходов компании в ее финансовой отчетности. Он также предоставляет информацию о компонентах прибыли и составе годовой финансовой отчетности компании.

Ключевые слова: валовой доход, национальный, доход, бюджет, прибыль, бизнес, акцизы, финансовая отчетность.

Валовой доход, производимый каждым предприятием, составляет основу валового национального дохода всего общества. Валовая прибыль – это сумма, оставшаяся после вычета чистых материальных затрат из валового денежного дохода предприятия. Увеличение общей прибыли на каждом

предприятия позволяет увеличить национальный доход страны. Увеличение национального дохода, в свою очередь, ведет к увеличению доходов бюджета и повышению благосостояния народа.

В условиях рыночной экономики конечный результат деятельности каждого предприятия определяется размером прибыли. Прибыль является одним из показателей деятельности предприятия. Пособие состоит из двух частей:

1. Прибыль от продакт-плейсмента.
2. Прибыль от непроизводственной деятельности.

Большую часть прибыли составляет прибыль от продакт-плейсмента. Основным показателем предприятия является общая прибыль, то есть прибыль на балансе. Валовая прибыль показывается в пассивной части баланса каждый квартал. Прибыль определяется только после продажи товара и поступления денег на расчетный счет компании. Если продукт не продан, бизнес не получает никаких денег.

Для любого бизнеса важна не только прибыль от продакт-плейсмента, но и общая прибыль от всех его операций. Выгоды от продакт-плейсмента рассчитываются следующим образом. Выручкой от реализации продукции является прибыль от размещения продукции за вычетом затрат на реализацию продукции - НДС - акцизы - себестоимость продукции. Это представляется ежеквартально в годовом отчете. Предприятие обязано представлять финансовую отчетность в установленном порядке. Финансовая отчетность представляет собой систему показателей, отражающих имущественное и финансовое положение предприятия (организации) за отчетный период, а также финансовые результаты его деятельности за отчетный период.

Годовая бухгалтерская отчетность предприятия (организации) включает:

- Бухгалтерский баланс;
- Отчет о финансовых результатах;

дополнительно к балансу, установленному организациями, осуществляющими государственное регулирование бухгалтерского учета.

СПИСОК ЛИТЕРАТУРЫ:

1. Эйбердиев Г.Э., Халов Н.Х. и более. Финансовая система Туркменистана. Обучение руководство - Ашхабад, 2001.
2. Н.Х. Сущность и функции финансов. - Ашхабад, 1989.

Jumabayeva G.

Turkmen State Institute of Economics and Management
(Ashgabat, Turkmenistan)

Durdyyev M.

Turkmen State Institute of Economics and Management
(Ashgabat, Turkmenistan)

Atayev M.

Turkmen State Institute of Economics and Management
(Ashgabat, Turkmenistan)

IMPORTANCE OF REPORTING BUSINESS INCOME IN FINANCIAL STATEMENTS

***Abstract:** this article discusses the importance of reporting a company's income in its financial statements. It also provides information on the components of profit and the composition of the company's annual financial statements.*

***Keywords:** gross income, national income, budget, profit, business, excises, financial statements.*

УДК 33

Дундин А.Д.

студент, Социально-экономический институт,
Саратовский государственный технический университет
им. Гагарина Ю.А.
(Россия, г. Саратов)

Научный руководитель:

Кочерягина Н.В.

кандидат экономических наук, доцент
кафедры "Отраслевое управление и экономическая безопасность"
Социально-экономический институт,
Саратовский государственный технический университет
имени Гагарина Ю.А.
(Россия, г. Саратов)

КЛАССИФИКАЦИЯ И МЕТОДЫ ОЦЕНКИ СОВРЕМЕННЫХ РИСКОВ И УГРОЗ ЭКОНОМИЧЕСКОЙ БЕЗОПАСНОСТИ ОРГАНИЗАЦИЙ

Аннотация: данная статья рассматривает современные риски и угрозы, с которыми сталкиваются организации в современном мире, а также методы их оценки и классификации. Представленная классификация рисков основывается на природе риска, возможности предвидения и размере охвата. Для оценки рисков используются такие методы, как анализ вероятности и воздействия, анализ чувствительности, метод "дерева решений" и анализ экспертных оценок. Понимание современных рисков и угроз, а также использование соответствующих методов оценки, являются важными компонентами обеспечения экономической безопасности организаций в условиях быстро меняющейся бизнес-среды.

Ключевые слова: экономическая безопасность, организация, риски, угрозы.

I. Введение

Экономическая безопасность - это важнейший фактор, определяющий стабильность и устойчивость организации в условиях современной экономической среды. Она заключается в способности предприятия удерживать и укреплять свои позиции на рынке, минимизируя риски возникновения финансовых, экономических и других угроз.

Современные риски и угрозы, связанные с экономической безопасностью, могут быть вызваны различными факторами, такими как политические и экономические кризисы, нарушения законодательства, изменения в налоговой и кадровой политике, изменения на мировых рынках, технологические и экологические риски и другие.

II. Важность классификации и оценки современных рисков и угроз

Для обеспечения экономической безопасности необходимо уметь классифицировать и оценивать риски и угрозы, которые могут возникнуть в деятельности организации. В связи с постоянными изменениями в экономической среде, современные риски требуют разработки систем классификаций и корректировки методов оценки.

Классификация рисков и угроз экономической безопасности позволяет идентифицировать наиболее значимые и вероятные риски, а также определить их влияние на деятельность организации. Это, в свою очередь, позволяет разработать эффективные стратегии управления рисками и принять меры для минимизации их последствий.

Методы оценки рисков и угроз экономической безопасности также имеют большое значение в обеспечении стабильности и устойчивости организации. Они позволяют определить вероятность возникновения рисков, а также их влияние на финансовые и экономические показатели предприятия. Такая оценка позволяет принимать правильные решения по управлению рисками и эффективно управлять экономической безопасностью организации.

В итоге, классификация и методы оценки современных рисков и угроз экономической безопасности организаций являются ключевыми компонентами эффективной системы управления рисками и обеспечения стабильности бизнеса. Регулярный анализ и оценка рисков помогают предотвратить потенциальные угрозы и проблемы, а также максимизировать выгоду от возможностей. Однако, в условиях постоянных изменений в экономической среде, классификация и методы оценки должны постоянно совершенствоваться, чтобы быть адаптивными к новым вызовам и рискам. Это позволит организациям эффективно управлять своей экономической безопасностью и достигать стабильности и успеха в долгосрочной перспективе.

III. Классификация современных рисков и угроз

Современные риски и угрозы экономической безопасности организаций могут быть классифицированы по множеству признаков, таких как:

1. Природа риска:

Финансовые риски (например, кредитный, ликвидности, валютный);

Экономические риски (например, инфляция, девальвация, конъюнктура рынка);

Политические риски (например, изменения в законодательстве, коррупция, война);

Технологические риски (например, кибератаки, отказ оборудования, технические ошибки);

Социальные риски (например, потеря репутации, недовольство сотрудников, социальные конфликты).

2. Возможность предвидения:

Предсказуемые риски (например, изменение налоговой ставки, изменение курса валюты);

Непредсказуемые риски (например, катастрофы, террористические акты).

3. Размер охвата:

Микроэкономические риски (например, потеря ключевого клиента, проблемы с партнерами);

Макроэкономические риски (например, глобальный экономический кризис, изменение законодательства).

IV. Методы оценки современных рисков и угроз

Методы оценки рисков и угроз экономической безопасности организаций включают:

Анализ вероятности и воздействия (Probabilistic Risk Assessment, PRA) - оценка вероятности возникновения рисков и уровня их воздействия на организацию, что позволяет разработать меры по снижению последствий.

Анализ чувствительности (Sensitivity Analysis) - оценка влияния изменений в условиях на различные показатели деятельности организации, что помогает определить наиболее важные факторы и разработать стратегии управления рисками.

Метод "дерева решений" (Decision Tree Analysis) - моделирование вероятности возникновения рисков и угроз и определение наилучших путей действий для минимизации их последствий.

Анализ экспертных оценок (Expert Judgement) - использование знаний и опыта экспертов для определения вероятности возникновения рисков и оценки их последствий, что помогает оценить риски, которые могут быть не оценены другими методами.

Метод "матрица рисков" (Risk Matrix) - оценка рисков и угроз путем построения матрицы, которая оценивает вероятность возникновения рисков и их влияние на организацию.

Метод моделирования (Modelling) - использование математических моделей для оценки рисков и угроз, что позволяет определить вероятность их возникновения и прогнозировать последствия.

Каждый метод имеет свои преимущества и недостатки, и выбор метода зависит от конкретной ситуации и требований организации. Важно учитывать

множество факторов при выборе метода оценки, чтобы получить наиболее точные результаты и принять эффективные меры по управлению рисками и угрозами.

V. Кибератаки и утечка конфиденциальных данных как современнейший риск

Кибератаки и утечка конфиденциальных данных могут быть рассмотрены как один из самых современных и распространенных рисков для организаций в настоящее время. Считается, что за 2022 год было совершено около 911 тыс. хакерских атак на российские организации.

Кибератаки могут включать в себя различные виды атак, такие как фишинг, вредоносное ПО и т.д. Кибератаки могут привести к серьезным последствиям для организаций, таким как утечка конфиденциальной информации, потеря данных, нарушение операций, потеря репутации и финансовые потери.

Для уменьшения рисков, связанных с кибератаками и утечками данных, организации могут использовать следующие методы:

1. Разработка и реализация политики безопасности информации, которая определяет меры для защиты конфиденциальной информации организации и персональных данных клиентов.

2. Регулярное обновление программного обеспечения и установка обновлений безопасности, чтобы защитить сеть и системы от новых угроз.

3. Обучение сотрудников правилам безопасности информации, включая приватность и безопасность паролей, а также обучение сотрудников обнаружению фишинговых атак и других угроз.

4. Регулярное проведение аудитов безопасности, чтобы выявлять и устранять уязвимости в системах безопасности.

5. Использование средств защиты информации, таких как антивирусное ПО, средства мониторинга и блокировки угроз, а также системы контроля доступа.

6. Разработка плана реагирования на инциденты безопасности информации, который определяет меры, которые необходимо принять в случае нарушения безопасности информации.

VI. Выводы

В статье была представлена классификация современных рисков и угроз экономической безопасности организаций по нескольким критериям. Были выделены такие типы рисков, как финансовые, экономические, политические, технологические и социальные, а также различия между предсказуемыми и непредсказуемыми рисками и микро- и макроэкономическими рисками.

Кроме того, были описаны методы оценки рисков и угроз экономической безопасности организаций, включая анализ вероятности и воздействия, анализ чувствительности, метод "дерева решений" и анализ экспертных оценок. Эти методы могут помочь организациям определить наиболее значимые риски и угрозы, разработать стратегии управления рисками и принимать эффективные меры по снижению последствий.

В целом, информация из статьи может быть полезна для менеджеров и экспертов в области управления рисками, которые могут использовать ее для создания более эффективных стратегий управления рисками в своих организациях.

СПИСОК ЛИТЕРАТУРЫ:

1. Воронцовский, А.В. Управление рисками: Учебник и практикум для бакалавриата и магистратуры / А.В. Воронцовский. - Люберцы: Юрайт, 2016. - 414 а
2. Данов А. А. Классификация рисков // Вестник ТГУ. 2008. №10. [Электронный ресурс]. URL: <https://cyberleninka.ru/article/n/klassifikatsiya-riskov> (дата обращения: 27.04.2023).
3. Тимошков Станислав Геннадьевич. Кибератака как современная форма совершения акта агрессии // Вестник РГГУ. Серия «Экономика. Управление. Право». 2017. №1 (7). [Электронный ресурс]. URL: <https://cyberleninka.ru/article/n/kiberataka-kak-sovremennaya-forma-soversheniya-akta-agressii> (дата обращения: 28.04.2023).

4. Число кибератак в России [Электронный ресурс]: информационный ресурс TAdviser.

URL:<https://www.tadviser.ru/index.php/%D0%A1%D1%82%D0%B0%D1%82%D1%8C%D1%8F:%D0%9A%D0%B8%D0%B1%D0%B5%D1%80%D0%B0%D1%82%D0%B0%D0%BA%D0%B8> (дата обращения: 29.04.2023).

Dundin A.D.

Student, Socio-Economic Institute,

Saratov State Technical University named after Yuri Gagarin

(Russia, Saratov)

Scientific advisor:

Kocheryagina N.V.

Candidate of Economic Sciences, Associate Professor

Saratov State Technical University named after Yuri Gagarin

(Saratov, Russia)

**CLASSIFICATION & METHODS
OF ASSESSMENT OF MODERN RISKS & THREATS
TO ECONOMIC SECURITY OF ORGANIZATIONS**

***Abstract:** this article examines the current risks and threats faced by organizations in the modern world, as well as methods of their assessment and classification. The presented risk classification is based on the nature of the risk, the possibility of foresight and the size of coverage. To assess risks, methods such as probability and impact analysis, sensitivity analysis, the "decision tree" method and the analysis of expert assessments are used. Understanding modern risks and threats, as well as the use of appropriate assessment methods, are important components of ensuring the economic security of organizations in a rapidly changing business environment.*

***Keywords:** economic security, organization, risks, threats.*

УДК 33

Иванова А.Е.

студент

Финансовый университет при Правительстве Российской Федерации
(г. Москва, Россия)

Костерина А.А.

студент

Финансовый университет при Правительстве Российской Федерации
(г. Москва, Россия)

К ВОПРОСУ О ВЛИЯНИИ САНКЦИЙ НА РАЗЛИЧНЫЕ ОТРАСЛИ ЭКОНОМИКИ РОССИИ

***Аннотация:** в работе проанализировано влияние санкций на развитие организации. Проанализированы результаты социологического опроса, рассматривающие влияние введенных санкций на бизнес.*

***Ключевые слова:** санкции, жизненный цикл организации, этапы жизненного цикла.*

Введение.

Экономические санкции, вводимые против России, российского бизнеса и российских граждан, так или иначе затрагивают все сферы развития экономики как на макроэкономическом уровне, так и на уровне микроэкономических процессов и деятельности отдельных предприятий [8]. В своем развитии каждая фирма проходит несколько этапов, которые в совокупности составляют жизненный цикл организации. Изменение внешней экономической ситуации и рынка, которое происходит под влиянием санкций, сказывается и на работе каждого отдельного предприятия, в частности, воздействуя на его жизненные циклы, что может проявляться в замедлении темпов их изменения, в застое на

одном из этапов жизненного цикла или даже в движении к предыдущей ступени цикла.

Цель: оценить влияние санкций на жизненные циклы организаций.

Объект исследования: влияние санкций на деятельность организаций.

В настоящей статье автором предпринимается попытка на основе теоретических источников и анализа вторичных данных сформулировать направления влияния санкций на жизненные циклы российских организаций.

Методы и принципы исследования. Для определения влияния санкций на жизненные циклы организаций был осуществлен критический анализ современных научных публикаций по теме исследования и обобщены полученные материалы.

Обсуждение, основные результаты.

Жизненный цикл организации – это теоретическая модель, основанная на изменениях, которые происходят в организациях по мере их роста и взросления [4].

Историки и ученые заметили, что организации, как и живые организмы, имеют жизненные циклы. Они рождаются (устанавливаются или формируются), растут и развиваются, достигают зрелости, начинают увядать и стареть и, наконец, во многих случаях умирают. Изучение организационного жизненного цикла (ЖЦ) привело к созданию различных прогностических моделей. Эти модели, которые были предметом серьезных академических дискуссий, связаны с изучением организационного роста и развития. Организации на любом этапе жизненного цикла подвержены влиянию внешних обстоятельств окружающей среды, а также внутренних факторов [7].

Одним из наиболее актуальных на сегодняшний день является фактор внешней среды экономико-правового характера, а именно, введение ограничительных мер против России, ее граждан и бизнеса. Такие меры получили название санкций и именно они являются наиболее опасными и

влиятельными факторами внешней среды для российского бизнеса как крупного, так и малого [10].

Санкции влияют на большинство отраслей национальной экономики России, увеличивая риски отечественных предприятий. В частности, страдает производственный сектор экономики, в котором помимо традиционных экономических рисков появляются новые, связанные с санкционными ограничениями: риск потери рынков сбыта; риск снижения доли продукции с высоко маржинальной стоимостью; риск снижения объемов производства; риск потери выручки; риск остановки производства; риск потери крупных поставщиков; риск остановки оборудования; риск потери материалов; риск национализации активов; риск сбоев в логистике; риск потери персонала и др. [3]

Все эти риски и новые вызовы в условиях санкций требуют от бизнеса принятия новых и эффективных управленческих решений, которые позволят сократить возможное влияние данных негативных событий. Это не всегда возможно в условиях динамично развивающегося рынка, скорость реагирования на новые риски может различаться от одной организации к другой, от одной сферы экономической деятельности к другой, а также в организациях разного масштаба и находящихся на разных стадиях жизненного цикла [2].

Так, молодой бизнес, который находится на стадиях зарождения и формирования может не справиться с растущим уровнем угроз и потерять рыночные позиции. Напротив, организации, стадия жизненного цикла которых находится на этапе зрелости, могут быстрее перейти к стадии увядания из-за несвоевременного или неэффективного управления рисками.

Так как в российском бизнесе до сих пор присутствует большая зависимость от импорта, в частности, импорта оборудования, материалов, IT-технологий, сельскохозяйственной техники, то многие отечественные предприятия сталкиваются с проблемой потери поставщиков, ограничения

объемов поставок, увеличения их сроков и финансовой нагрузки на проведение таких операций [5].

По словам главы Ассоциации предприятий компьютерных и информационных технологий (АПКИТ) Н. Комлева, «санкции лишили часть российских компаний самых прибыльных рынков США и центральной Европы. К тому же бренд «Сделано в России» стал непривлекательным не только в США и западной Европе, но и других странах – контрагенты западных компаний избегают сотрудничества с российскими, опасаясь вторичных санкций. Российским разработчикам приходится прятать свое происхождение – переносить штаб-квартиры в другие страны и регистрировать новые бренды, увеличивая издержки. Хотя российские разработчики переориентировались на азиатский и латиноамериканский рынки, они менее безопасные в плане защиты интеллектуальной собственности» [1].

Несмотря на активизацию политики импортозамещения в России, на данный момент указанная зависимость сохраняет свою актуальность.

По словам М. И. Иваева, «санкции заставили некоторые компании отказаться от торговли с Россией, что уже привело к нарушению ключевых цепочек поставок и повышению уровня безработицы. Масштабы экономических последствий будут зависеть от того, как будет развиваться вооруженный конфликт и как это повлияет на мировую торговлю потребительскими группами товаров и ключевым сырьем» [6].

Результаты социологических опросов подтверждают эти данные. В ходе ноябрьского раунда опроса «Индекс деловой среды РСПП» участникам были заданы дополнительные вопросы на тему последствий введений санкций для российского бизнеса. «48,1% компаний, принявших участие в опросе, считают, что экономические санкции оказывают влияние на деятельность предприятий. 38,9% отрицают влияние санкций на их компании, а 13% затруднились с ответом на данный вопрос. Наиболее критичным для российского бизнеса стал рост цен на сырьё, оборудование, комплектующие, связанный с введением санкций со

стороны стран ЕС, США, Японии и других стран - об этом заявили 64,6% респондентов. 20,8% организаций отметили, что воздействие по данному направлению незначительно. В то же время 14,6% не испытывают на себе роста цен на сырьё, оборудование, комплектующие из-за санкций» [9].

Заключение

Обобщая изложенное, можно заключить, что санкции оказывают существенное влияние на всю экономику России, на все сферы экономической деятельности. Влияние санкций на жизненные циклы организации может быть охарактеризовано, как разнонаправленное. В одном случае, жизненный цикл организации ускоряется и переход от одной стадии к другой может быть более быстрым (стадии зрелости – увядания). В другом случае, напротив, переход от одной стадии к другой может замедлиться (переход от стадии зарождения к стадии развития и зрелости). И в том, и в другом случае это происходит в связи с ростом рисков для организаций. Эти риски носят внешний по отношению к бизнесу характер и влияют на рынки сбыта, цепи поставок, логистические процессы.

СПИСОК ЛИТЕРАТУРЫ:

1. Агеева О. Эксперты назвали самые изменившиеся из-за санкций отрасли экономики // РБК. – 2019. – URL: <https://www.rbc.ru/economics/28/10/2019/5db1a76a9a794744a5d6e13a> (дата обращения 25.01.2023).
2. Бизнес под санкциями: новые вопросы и старые проблемы. URL: <https://pravo.ru/story/229901/> (дата обращения: 22.11.2022).
3. Гландин С. В., Кадышева О. В., Кешнер М. В. Западные санкции и российский бизнес: комплаенс в эпоху новых вызовов // Электронное приложение к Российскому юридическому журналу. 2018. №3. URL:

<https://cyberleninka.ru/article/n/zapadnye-sanktsii-i-rossiyskiy-biznes-komplaens-v-erohu-novyh-vyzovov> (дата обращения: 22.11.2022).

4. Жданов В.Ю. Новый взгляд на этапы жизненного цикла организации // Московский экономический журнал. 2021. №6. URL: <https://cyberleninka.ru/article/n/novyy-vzglyad-na-etapy-zhiznennogo-tsikla-organizatsii> (дата обращения: 25.01.2023).

5. Зиннер В.Я. Диверсификация российского бизнеса в условиях кризиса, финансовых санкций и освоения национальных проектов // Инновации и инвестиции. 2019. №4. URL: <https://cyberleninka.ru/article/n/diversifikatsiya-rossiyskogo-biznesa-v-usloviyah-krizisa-finansovyh-sanktsiy-i-osvoeniya-natsionalnyh-proektov> (дата обращения: 25.01.2023).

6. Иваев М. И., Филиппова Д. Н., Карягина М. В. Влияние санкций на российский бизнес и экономику страны // Индустриальная экономика. 2022. №3. URL: <https://cyberleninka.ru/article/n/vliyanie-sanktsiy-na-rossiyskiy-biznes-i-ekonomiku-strany> (дата обращения 25.01.2023).

7. Кисель А. И. Сравнительный анализ основных моделей жизненных циклов организаций / А. И. Кисель // Молодой ученый. – 2020. – № 4 (294). – С. 130-133. – URL: <https://moluch.ru/archive/294/66838/> (дата обращения: 31.01.2023).

8. Мугаева Е.В. Антироссийские санкции и их влияние на экономику страны // Экономика и бизнес: теория и практика. 2022. №7. URL: <https://cyberleninka.ru/article/n/antirossiyskie-sanktsii-i-ih-vliyanie-na-ekonomiku-strany> (дата обращения: 25.01.2023).

9. Результаты опроса «Последствия введения санкций для российского бизнеса». URL: <https://rspp.ru/activity/analytics/rezultaty-oprosa-posledstviya-vvedeniya-sanktsiy-dlya-rossiyskogo-biznesa/> (дата обращения: 31.01.2023).

10. Фёдорова Е.А., Немчанинова Д.Н., Фёдоров Ф.Ю. Как санкции повлияли на эффективность работы предприятий: отраслевой аспект // Финансовая аналитика: проблемы и решения. 2018. №1 (343). URL:

<https://cyberleninka.ru/article/n/kak-sanktsii-povliyali-na-effektivnost-raboty-predpriyatij-otraslevoy-aspekt> (дата обращения: 25.01.2023).

Ivanova A.E.

student

Financial University under Government of Russian Federation
(Moscow, Russia)

Kosterina A.A.

student

Financial University under Government of Russian Federation
(Moscow, Russia)

THE ISSUE OF IMPACT OF WESTERN SANCTIONS ON VARIOUS SECTORS OF RUSSIAN ECONOMY

***Abstract:** the paper analyzes the impact of sanctions on the development of the organization. The results of a sociological survey considering the impact of the imposed sanctions on business are analyzed.*

***Keywords:** sanctions, life cycle of organization, stages of life cycle.*

УДК 33

Имамутдинова А.А.

магистрант программы «Управленческая экономика
на предприятии нефтяной и газовой промышленности»
Уфимский государственный нефтяной технический университет
(г. Уфа, Россия)

ПРИМЕНЕНИЕ КЛЮЧЕВЫХ ПОКАЗАТЕЛЕЙ ЭФФЕКТИВНОСТИ ДЛЯ ОЦЕНКИ ДЕЯТЕЛЬНОСТИ НЕФТЕДОБЫВАЮЩИХ ПРЕДПРИЯТИЙ

***Аннотация:** в работе рассматривается вопрос применения ключевых показателей эффективности для оценки деятельности нефтедобывающих предприятий. Представлена модель управления эффективностью деятельности нефтедобывающего предприятия, сформулированы основные принципы, необходимые для формирования системы показателей.*

***Ключевые слова:** ключевой показатель эффективности, управление эффективностью, нефтедобывающее предприятие, стратегический анализ.*

Ухудшение структуры запасов, наблюдаемое в последнее десятилетие, приводит к осложнению условий разработки и эксплуатации нефтяных месторождений, и для нефтедобывающих предприятий стратегической целью является увеличение объемов добычи и снижение ее себестоимости. Актуальной задачей является построение эффективной системы управления, позволяющей сконцентрировать усилия персонала на повышении рентабельности производства [1].

Современная система менеджмента включает различные инструменты для оценки эффективности деятельности предприятия. Управление на основе ключевых показателей эффективности (КПЭ) позволяет оценить возможность

достижения стратегических целей развития компании и осуществлять корректирующие воздействия на оперативном уровне [2, 3].

Российские вертикально-интегрированные нефтяные компании внедряют систему КПЭ для оценки эффективности компании в целом, ее бизнес-сегментов, мониторинга стратегии и контроля системы премирования [4]. В результате внедрения системы КПЭ у руководителей и сотрудников появляется четкое понимание своих обязанностей и возможность самостоятельно контролировать результаты деятельности, появляется определенная схема взаимодействия между подразделениями, обеспечивается прозрачность управления и соответствие индивидуальных целей общим стратегическим целям компании [5].

Применение системы КПЭ в управлении эффективностью деятельности нефтедобывающего предприятия можно представить схематично (рис. 1). Такая модель позволяет осуществлять процесс управления эффективностью деятельности предприятия и определять порядок действий и мероприятий, направленных на устранение проблемных зон.



Рис. 1. Модель системы управления эффективностью деятельности нефтедобывающего предприятия на основе КПЭ

При разработке системы КПЭ необходимо определять принципы формирования системы показателей, что позволит сделать ее универсальной и эффективно применять на практике. Возможно применение следующих основных принципов:

- согласованность КПЭ со стратегией компании;
- оптимальное количество КПЭ;
- мониторинг эффективности применяемых показателей;
- учет специфики деятельности предприятия/подразделения.

Таким образом, в работе схематично представлена модель системы управления эффективностью деятельности нефтедобывающего предприятия на основе КПЭ, сформулированы основные принципы формирования системы показателей. Система КПЭ позволяет интерпретировать стратегию развития

нефтедобывающих предприятий в измеримых финансово-экономических и производственных показателях.

СПИСОК ЛИТЕРАТУРЫ:

1. Тарасова А. Н., Карлина Е. П., Полянская Э. В. Оценка эффективности развития бизнес-процессов на предприятиях нефтегазовой отрасли //Вестник Астраханского государственного технического университета. Серия: экономика. – 2018. – №. 2. – С. 45-50.
2. Смирнов Д. Б. Совершенствование механизма управления стратегией устойчивого развития на предприятиях нефтяного комплекса //МИР (Модернизация. Инновации. Развитие). – 2016. – Т. 7. – №. 1 (25). – С. 41-47.
3. Парменгер Д. Ключевые показатели эффективности. Разработка, внедрение и применение решающих показателей / [Пер. с англ. А. Платонова]. – М.: ЗАО «Олимп-Бизнес», 2009. – 288 с.
4. Wisconte S. A. et al. Company efficiency assessment using key indicator system //International Scientific Conference " Far East Con"(ISCFEC 2020). – Atlantis Press, 2020. – С. 3043-3048.
5. Deberdieva E. M. Key performance indicators as an instrument of achieving strategic indicators of oil and gas producers //Mediterranean Journal of Social Sciences. – 2015. – Т. 6. – №. 3 S3. – С. 19-29.

Imamutdinova A.A.

Ufa State Petroleum Technological University

(Ufa, Russia)

APPLICATION OF KEY PERFORMANCE INDICATORS TO ASSESS EFFECTIVENESS OF OIL PRODUCTION ENTERPRISES

Abstract: *The paper considers the application of key performance indicators to assess the effectiveness of oil production enterprises. Presented a model for managing the effectiveness of the oil production enterprise, formulated the basic principles necessary for the formation of a system of indicators.*

Keywords: *key performance indicator, performance management, oil production enterprise, strategic analysis.*

УДК 33

Логашов Д.М.

студент, Социально-экономический институт,
Саратовский государственный технический университет
имени Гагарина Ю.А.
(Россия, г. Саратов)

Научный руководитель:

Кочерягина Н.В.

кандидат экономических наук, доцент
кафедры «Отраслевое управление и экономическая безопасность»
Социально-экономический институт,
Саратовский государственный технический университет
имени Гагарина Ю.А.
(Россия, г. Саратов)

РОЛЬ И МЕСТО ИНФОРМАЦИОННОЙ СОСТАВЛЯЮЩЕЙ В СИСТЕМЕ ЭКОНОМИЧЕСКОЙ БЕЗОПАСНОСТИ ОРГАНИЗАЦИИ

Аннотация: данная статья рассматривает роль и место информационной составляющей в системе экономической безопасности организации. В работе были проанализированы основные принципы и методы обеспечения информационной безопасности, рассмотрены основные угрозы, которые могут возникнуть в процессе работы с информацией, а также описаны меры по предотвращению и устранению данных угроз. Было исследовано значение информационной безопасности для экономической безопасности организации, а также рассмотрены возможности применения современных информационных технологий для обеспечения безопасности информации в организации.

Ключевые слова: экономика организации, экономика, информационные угрозы.

I. Введение

В современном мире экономическая безопасность организации является одним из ключевых аспектов ее деятельности. Обеспечение безопасности организации включает в себя ряд мер, направленных на защиту от угроз со стороны внешней и внутренней среды. Одним из таких аспектов является информационная безопасность, которая играет важную роль в обеспечении экономической безопасности организации.

II. Информационная составляющая экономической безопасности организации

Информационная безопасность - это состояние защищенности информации от различных угроз, которые могут привести к ее утрате, повреждению или неправомерному использованию. Информационная безопасность включает в себя защиту информации как на техническом уровне (защита от взлома, вирусов, хакерских атак), так и на организационном уровне (защита от утечек информации, неправомерного доступа к информации).

Ключевыми элементами информационной безопасности организации являются:

Идентификация и аутентификация пользователей;

Контроль доступа к информации;

Криптографическая защита информации;

Мониторинг безопасности информационной системы.

Примеры угроз информационной безопасности включают в себя вирусы, хакерские атаки, утечки информации, внутренние угрозы (несанкционированный доступ сотрудников к конфиденциальной информации, кража паролей и т.д.).

III. Роль информационной составляющей в системе экономической безопасности организации

Информационная безопасность играет важную роль в обеспечении экономической безопасности организации. Это связано с тем, что большинство

бизнес-процессов в организации зависят от использования информационных технологий. Нарушение информационной безопасности может привести к серьезным финансовым потерям, утечке конфиденциальных данных, нарушению деловой репутации организации и другим проблемам.

Наличие системы информационной безопасности позволяет организации защитить свою информацию и уменьшить риски, связанные с ее утратой, повреждением или неправомерным использованием. Это помогает организации сохранить конкурентное преимущество и защитить свои бизнес-процессы и интеллектуальную собственность.

IV. Организационные аспекты обеспечения информационной безопасности организации

Организация системы информационной безопасности организации включает в себя ряд мероприятий, направленных на защиту информации от угроз. Важными аспектами являются:

Разработка политики информационной безопасности организации;

Проведение аудита информационной безопасности;

Организация системы мониторинга и обнаружения инцидентов информационной безопасности;

Организация системы обучения сотрудников правилам безопасности.

V. Политика информационной безопасности организации

Разработка политики информационной безопасности является важным этапом создания системы информационной безопасности организации. Политика информационной безопасности должна определять правила, процедуры и меры безопасности, необходимые для защиты конфиденциальной информации организации.

В политике информационной безопасности должны содержаться следующие пункты:

Определение видов конфиденциальной информации организации;

Определение круга лиц, имеющих доступ к конфиденциальной информации;

Определение мер защиты конфиденциальной информации;

Установление процедур контроля и мониторинга доступа к конфиденциальной информации;

Установление процедур реагирования на инциденты информационной безопасности.

При разработке политики информационной безопасности организации необходимо учитывать специфику ее деятельности, особенности используемых информационных технологий и оборудования, а также риски, связанные с угрозами информационной безопасности.

VI. Аудит информационной безопасности

Аудит информационной безопасности является процессом оценки уровня защищенности информации организации от угроз. Цель аудита информационной безопасности - выявление уязвимых мест и разработка рекомендаций по улучшению системы информационной безопасности организации.

Аудит информационной безопасности может быть проведен внутренними или внешними аудиторами. Внутренний аудит информационной безопасности выполняется сотрудниками организации, имеющими соответствующую квалификацию и опыт в области информационной безопасности. Внешний аудит информационной безопасности выполняется специализированными аудиторскими фирмами.

Результаты аудита информационной безопасности должны быть представлены в виде отчета, который должен содержать описание выявленных уязвимых мест, рекомендации по устранению недостатков и оценку уровня риска для организации.

XII. Управление рисками информационной безопасности

Управление рисками информационной безопасности - это процесс определения, анализа и управления рисками, связанными с угрозами

информационной безопасности организации. Цель управления рисками информационной безопасности - минимизация потенциальных ущербов для организации от инцидентов информационной безопасности.

Для управления рисками информационной безопасности необходимо выполнить следующие шаги:

Определить возможные угрозы информационной безопасности;

Оценить уровень риска каждой угрозы для организации;

Разработать планы мер по управлению рисками;

Реализовать планы мер по управлению рисками;

Оценить эффективность принятых мер по управлению рисками.

ХIII. Выводы

Таким образом, система информационной безопасности является неотъемлемой частью системы экономической безопасности организации. Ее цель - обеспечить защиту конфиденциальной информации и минимизировать риски от угроз информационной безопасности. Для успешного функционирования системы информационной безопасности необходима разработка политики информационной безопасности, проведение аудита информационной безопасности, управление рисками информационной безопасности и мониторинг и обнаружение инцидентов информационной безопасности.

Применение системы информационной безопасности позволит организации минимизировать риски от угроз информационной безопасности и обеспечить защиту конфиденциальной информации. Правильно разработанная и функционирующая система информационной безопасности поможет организации повысить свою конкурентоспособность и обеспечить устойчивое развитие в условиях современной экономики.

СПИСОК ЛИТЕРАТУРЫ:

1. Федеральный закон от 27.07.2006 N 149-ФЗ "Об информации, информационных технологиях и о защите информации".
2. ГОСТ Р ИСО/МЭК 27001-2013 "Информационная технология. Управление информационной безопасностью. Требования".
3. Козырев, А.П. Экономическая безопасность: теория и практика управления: монография / А.П. Козырев, О.В. Бойко. – М.: Инфра-М, 2014. – 296 с.
4. Петрова, О.В. Информационная безопасность предприятия: концепция и подходы // Вестник Ивановской государственной сельскохозяйственной академии. 2018. № 3 (43). С. 18-22.
5. Долгополов, С.А. Информационная безопасность в системе экономической безопасности организации // Экономика и предпринимательство. 2019. № 3 (95). С. 175-178.

Logashov D.M.

student, Socio-Economic Institute,
Saratov State Technical University
named after Yuri Gagarin
(Russia, Saratov)

Scientific advisor:

Kocheryagina N.V.

Candidate of Economic Sciences, Associate Professor
of the Department "Industry Management and Economic Security"
Socio-Economic Institute,
Saratov State Technical University
named after Yuri Gagarin
(Saratov, Russia)

THE ROLE & PLACE OF INFORMATION COMPONENT IN ECONOMIC SYSTEM OF ORGANIZATION SECURITY

***Abstract:** this article examines the role and place of the information component in the system of economic security of the organization. The paper analyzed the basic principles and methods of ensuring information security, considered the main threats that may arise in the process of working with information, and described measures to prevent and eliminate these threats. The importance of information security for the economic security of the organization was investigated, as well as the possibilities of using modern information technologies to ensure the security of information in the organization were considered.*

***Keywords:** organization economics, economics, information threats.*

УДК 33

Настасюк Д.О.

студент 1 курса группы ЭГАмз-22

Институт сервиса и отраслевого управления

Тюменский индустриальный университет

(г. Тюмень, Россия)

ГОСУДАРСТВЕННЫЙ АУДИТ КАК ИНСТРУМЕНТ КОНТРОЛЯ ЗА ИСПОЛЬЗОВАНИЕМ ГОСУДАРСТВЕННЫХ РЕСУРСОВ

Аннотация: в статье рассматривается понятие государственного аудита как инструмента контроля за использованием государственных ресурсов, выявления неэффективности и коррупционных схем. Описываются цели и задачи государственного аудита, его основные принципы и методы. Рассматривается роль государственного аудита в улучшении эффективности управления государственными ресурсами и обеспечении открытости и прозрачности в использовании государственных средств.

Ключевые слова: государственный аудит, контроль, эффективность, прозрачность, государственные ресурсы, коррупция.

Государственный аудит является важным инструментом, который помогает государственным органам управления и контроля осуществлять свои функции с максимальной эффективностью и эффективностью. Он также помогает обеспечить прозрачность и открытость в использовании государственных ресурсов.

Цель государственного аудита заключается в том, чтобы обеспечить прозрачность и открытость в использовании государственных ресурсов и оценить эффективность и эффективность управления этими ресурсами. Он также направлен на улучшение качества управления государственными органами и обеспечение соблюдения законодательства в области государственного финансового контроля [1, с. 33].

Основные задачи государственного аудита включают:

- оценка соответствия использования государственных ресурсов установленным нормам и процедурам;
- определение эффективности и эффективности использования государственных ресурсов;
- определение причин неэффективного использования государственных ресурсов и предложение мер по их устранению;
- оценка качества управления государственными органами и оценка соответствия деятельности государственных органов требованиям законодательства;
- определение уровня риска, связанного с использованием государственных ресурсов.

Государственный аудит возложен на обширный ряд органов. Причем данный ряд представлен как органами исполнительной власти, так и законодательной, а также органами подотчетными законодательной власти и специфическим субъектом финансового контроля - Банком России.

В статье 14 ФЗ «О Счетной палате РФ» закрепляются полномочия Счетной палаты в виде: финансового аудита (контроля), стратегического аудита, аудита эффективности [4].

Рассмотрим более подробно каждый вид государственного аудита.

Финансовый аудит является одним из основных видов государственного аудита и направлен на контроль за правильностью и достоверностью финансовой отчетности государственных органов и организаций, использующих государственные средства [2, с. 120]. Финансовый аудит включает в себя проверку бухгалтерской отчетности, соблюдение правил бухгалтерского учета и налогообложения, а также проверку документов на соответствие законодательству и правилам финансового учета.

Стратегический аудит направлен на оценку соответствия деятельности государственных органов и организаций государственным целям и задачам,

определенным в стратегических документах и программных документах. Стратегический аудит включает в себя анализ деятельности организации в целом, ее стратегических планов и программ, планирование и бюджетирование, управление рисками и контроль за реализацией стратегических целей.

Аудит эффективности направлен на оценку эффективности использования государственных ресурсов, включая бюджетные средства, имущество, трудовые ресурсы и другие ресурсы. Аудит эффективности включает в себя оценку результативности программ и проектов, управление и контроль за ресурсами, управление качеством и эффективностью использования ресурсов [3].

Государственный аудит играет важную роль в обеспечении эффективности управления государственными ресурсами. Он помогает государственным органам управления и контроля принимать обоснованные решения, основанные на фактах и анализе данных. Он также обеспечивает защиту государственных ресурсов от неэффективного использования, мошенничества и коррупции.

Государственный аудит также помогает государственным органам управления и контроля улучшать процессы управления государственными ресурсами и повышать их эффективность. На основе результатов государственного аудита можно разработать рекомендации по оптимизации бюджетных расходов и повышению эффективности использования государственных ресурсов.

Кроме того, государственный аудит помогает обеспечить открытость и прозрачность в использовании государственных ресурсов. Это позволяет обществу контролировать деятельность государственных органов и убедиться в том, что они действуют в интересах народа.

Таким образом, государственный аудит является важным инструментом, который помогает обеспечить прозрачность и открытость в использовании государственных ресурсов и улучшить эффективность управления

государственными органами. Он помогает оценить эффективность и эффективность использования государственных ресурсов, выявить причины неэффективного использования ресурсов и предложить меры по их устранению. Кроме того, государственный аудит обеспечивает открытость и прозрачность в использовании государственных ресурсов, что позволяет обществу контролировать деятельность государственных органов и убедиться в том, что они действуют в интересах народа.

СПИСОК ЛИТЕРАТУРЫ:

1. Грачева Е.Ю. Проблемы правового регулирования государственного финансового контроля. - М.: Юриспруденция, 2007. - С. 33.
2. Крохина Ю.А. Финансовое право России. Учебник: Москва, Норма. 2015, С. 120.
3. Шепелева Д.В. Государственный аудит в российской федерации: особенности реализации. URL: <https://cyberleninka.ru/article/n/gosudarstvennyy-audit-v-rossiyskoy-federatsii-osobennosti-realizatsii?ysclid=lg5l2cmhuu430315003> (дата обращения: 06.04.2023).
4. Федеральный закон "О Счетной палате Российской Федерации" от 05.04.2013 N 41-ФЗ (последняя редакция).

Nastasyuk D.O.

Tyumen Industrial University
(Tyumen, Russia)

STATE AUDIT AS TOOL FOR MONITORING USE OF STATE RESOURCES

***Abstract:** the article discusses the concept of state audit as a tool for monitoring the use of public resources, identifying inefficiency and corruption schemes. The goals and objectives of the state audit, its basic principles and methods are described. The role of the state audit in improving the efficiency of public resources management and ensuring openness and transparency in the use of public funds is considered.*

***Keywords:** state audit, control, efficiency, transparency, state resources, corruption.*

УДК 658.78

Оразов М.Б.

преподаватель,

Институт телекоммуникаций и информатики Туркменистана

(г. Ашхабад, Туркменистан)

ИНФОРМАЦИОННЫЕ ТЕХНОЛОГИИ В ЭКОНОМИКЕ И БИЗНЕСЕ

Аннотация: в данной работе рассмотрены основные этапы и формы развития информационных технологий в экономике и бизнесе. Проведен перекрестный и сравнительный анализ влияния технологий на развитие экономики. Даны рекомендации по внедрению разработок в отрасль.

Ключевые слова: метод, анализ, подход, экономика, технологии.

Сегодня информационные технологии играют важную роль в развитии современной экономики. Сейчас часто можно услышать такие понятия, как виртуальная или информационная экономика. Это связано с тем, что информационные технологии и экономика являются двумя довольно тесно связанными областями, которые вместе дают положительный экономический эффект, а также положительные производственные результаты. Без внедрения новейших информационных технологий современная экономика не может процветать и быстро развиваться, и страна останется позади. Современные информационные технологии в экономике в настоящее время используются для эффективной и оперативной компьютерной обработки информационных ресурсов и передачи их на любые расстояния в кратчайшие сроки.

Стоит отметить, что информационная экономика на данном этапе изменила функцию валюты как платежного средства. Сегодня благодаря развитию информационных технологий появились виртуальные банковские и

платежные системы, которые играют важную роль в развитии современной экономической деятельности в стране.

Кроме того, информационные технологии в экономике — это совокупность операций, выполняемых с экономической информацией с использованием компьютеров и другого оборудования для достижения положительно оптимальных результатов.

В экономике информационные технологии необходимы для эффективной обработки, организации и отбора данных для достижения наиболее эффективного процесса взаимодействия между человеком и компьютерными технологиями для удовлетворения информационных потребностей и делового взаимодействия.

Более того, информационные технологии являются действенным инструментом для принятия важных экономических решений и участвуют в эффективных управленческих процессах в любой сфере человеческой деятельности. Современные модели информационных технологий предоставляют дополнительные возможности для расчета и прогнозирования экономически важных результатов с целью принятия на их основе правильных и взвешенных управленческих решений. Кроме того, эти модели позволяют рассчитывать совокупный экономический эффект, риски и гибкость системных показателей.

Информационные технологии - процессы и способы поиска, сбора, хранения, обработки, предоставления и распространения информации и способы реализации этих процессов и методов; приемы, способы и способы использования вычислительной техники для выполнения функций сбора, хранения, обработки, , передача и использование данных, ресурсы, необходимые для сбора, обработки, хранения и распространения информации.

Важность информационных технологий в современной экономике является одной из самых горячих тем исследований. Это результат века компьютерных технологий, в котором мы живем сегодня, мы повсюду. Поэтому

экономисты должны понимать и уметь правильно применять информационные технологии.

Существует несколько вариантов смыслового наполнения в информационных технологиях (ИТ). В США выделяют следующие компоненты треугольника технологий новой информационной среды: коммуникации, вычисления и медиа.

Применение информационных технологий в экономике включает в себя сбор, обработку, хранение и передачу большого объема экономической информации. Также сегодня они работают над тем, как собирать информацию из различных источников, доступных человеку. Обработка экономической информации осуществляется по определенным и заранее заданным алгоритмам, и нужно не только пользоваться этими алгоритмами, но в первую очередь следует понимать их правильный смысл и назначение. Хранение экономической информации может происходить в разных объемах и на разных носителях. При этом сегодняшняя информация может передаваться на разные расстояния, самые длинные и самые невероятные, и в кратчайшие сроки.

Более открытым стал вопрос качества товаров и качества самой услуги. Кроме того, для того, чтобы организация могла быстро и эффективно реагировать на каждый индивидуальный запрос потребителя и каждое изменение спроса, внедрение информационных систем становится решающим. Выполнение этой задачи облегчается тем, что цены на большинство информационных технологий сегодня уже раскрыты практически для всех секторов бизнеса. Ярким примером является маркетинговая политика Microsoft, которая предоставляет каждому виду бизнеса свой пакет услуг.

В ответ на изменение отношения бизнеса к использованию информационных технологий поставщики ИТ-услуг меняют способы реализации проектов и, следуя примеру своих западных коллег, предлагают ряд услуг по интеграции бизнеса.

СПИСОК ЛИТЕРАТУРЫ:

1. Информационные ресурсы и технологии в экономике: Учебное пособие / Под ред. Романова А.Н.. - М.: Вузовский учебник, 2018. - 319 с.
2. Брусакова, И.А. Информационные системы и технологии в экономике / И.А. Брусакова, В.Д. Чертовски. - М.: Финансы и статистика, 2007. - 352 с.
3. Землянский, А.А. Информационные технологии в экономике / А.А. Землянский. - М.: КолосС, 2004. - 336 с.
4. Ивасенко, А.Г. Информационные технологии в экономике и управлении: Учебное пособие / А.Г. Ивасенко, А.Ю. Гридасов, В.А. Павленко. - М.: КноРус, 2013. - 158 с.

Orazov M.B.

Lecturer,

Institute of Telecommunications and Informatics of Turkmenistan

(Ashgabat, Turkmenistan)

INFORMATION TECHNOLOGIES IN ECONOMY AND BUSINESS

***Abstract:** in this paper, the main stages and forms of development of information technologies in the economy and business are considered. A cross and comparative analysis of the impact of technology on the development of the economy was carried out. Recommendations are given for the implementation of developments in the industry.*

***Keywords:** method, analysis, approach, economics, technology.*

УДК 658.78

Оразов М.Б.

преподаватель,

Институт телекоммуникаций и информатики Туркменистана

(г. Ашхабад, Туркменистан)

РАЗВИТИЕ ИНФОРМАЦИОННЫХ ТЕХНОЛОГИЙ В ЭКОНОМИКЕ

Аннотация: в данной работе рассмотрены основные этапы и формы развития информационных технологий в экономике и бизнесе. Проведен перекрестный и сравнительный анализ влияния технологий на развитие экономики. Даны рекомендации по внедрению разработок в отрасль.

Ключевые слова: метод, анализ, подход, экономика, технологии.

В современном мире информационные технологии представляют собой компьютерную обработку любой информации по некоторым заранее разработанным алгоритмам. Это также передача информации на любые расстояния за короткий промежуток времени. Неотъемлемой частью этого процесса является хранение больших объемов информации.

Мы живем в век информационной цивилизации. Он родился с развитием и постоянным совершенствованием информационных и компьютерных технологий. Можно с уверенностью сказать, что информационные технологии, связанные с компьютеризацией, вышли на качественно новый уровень хранения, передачи, восприятия и обработки информации.

Можно с уверенностью сказать, что развитие информационных технологий – достаточно затратная отрасль, требующая как хорошо подготовленных специалистов, так и высоких технологий. Но, тем не менее, это внедрение сравнимо с революционным изменением.

Что касается информационной экономики, то надо сказать, что она изменила многие аспекты и факты экономической действительности, в том числе функцию денег, которая в целом эквивалентна затратам труда, и, наконец, стала средством расчета. Кроме того, плодами развития информационных технологий являются платежные системы и виртуальные банки.

В экономике и бизнесе информационные технологии используются для таких операций, как сопоставление, обработка и агрегация данных, а также для организации взаимодействия вычислительной техники и участников процесса. Несомненно, что использование информационных технологий также служит для удовлетворения информационных потребностей, оперативной связи и т.п.

Необходимо коснуться части образования, связанной с использованием информационных технологий в экономике. Чтобы информационные технологии были полностью функциональными, необходимо иметь возможность в полной мере использовать их преимущества. Поэтому многие руководители уделяют большое внимание обучению сотрудников, а также следят за последними событиями в ИТ-экономике.

Таким образом, экономическую информационную технологию в общем смысле можно определить как ряд действий, предпринимаемых с экономической информацией с использованием компьютерных технологий для получения наилучших требуемых результатов.

В управлении экономикой создание и эксплуатация информационных систем напрямую связаны с развитием информационных технологий, то есть основных компонентов автоматизированных информационных систем. Автоматизированная информационная технология – это информационная технология, использующая методы и средства вычислительной техники и систем связи для хранения, передачи, сбора и обработки данных.

Следует отметить, что усиливающиеся условия рыночных отношений на информацию и информационные услуги привели к концентрации современных технологий обработки информации на использовании значительной части

технических средств, в основном в том числе электронно-вычислительных машин и средств связи. В связи с этим создаются вычислительные системы и сети различной конфигурации, целью которых является не только накопление, но и рабочее место, где терминальное оборудование находится ближе всего к специалисту или руководителю. Это большое достижение многолетнего развития информационных технологий автоматизации.

Как известно, суть экономической информационной системы заключается в обработке соответствующей информации. Непосредственными предметными областями здесь являются бухгалтерский учет, статистика, страхование, банковская, кредитно-финансовая деятельность и другие виды предпринимательской деятельности. Чтобы использовать экономическую информационную систему на рабочем месте, ее необходимо разработать с использованием информационных технологий. Следует отметить, что ранний процесс проектирования системы отделен от обработки информации о предметной области. В настоящее время его существование также происходит самостоятельно и требует высочайшей квалификации профессионального дизайнера. Поэтому в настоящее время в экономике существуют информационные технологии, которые не только доступны любому пользователю, но и позволяют совместить процесс проектирования отдельных компонентов системы с обработкой информации. Это может быть электронная почта, электронный офис, текстовый процессор, электронная таблица и т. д. Продолжается работа по созданию доступных информационных технологий для рядовых пользователей.

В экономике информационные технологии предполагают использование компьютеров, телефонов, кабельного телевидения, копировальной техники, распространение обучающих программ и т. д. На фоне развития рыночных отношений возник новый вид предпринимательской деятельности, который предполагает создание компаний, основным видом деятельности которых

является информационный бизнес, развитие информационных технологий, распространение компонентов автоматизированных систем.

СПИСОК ЛИТЕРАТУРЫ:

1. Информационные ресурсы и технологии в экономике: Учебное пособие / Под ред. Романова А.Н.. - М.: Вузовский учебник, 2018. - 319 с.
2. Брусакова, И.А. Информационные системы и технологии в экономике / И.А. Брусакова, В.Д. Чертовски. - М.: Финансы и статистика, 2007. - 352 с.
3. Землянский, А.А. Информационные технологии в экономике / А.А. Землянский. - М.: КолосС, 2004. - 336 с.
4. Ивасенко, А.Г. Информационные технологии в экономике и управлении: Учебное пособие / А.Г. Ивасенко, А.Ю. Гридасов, В.А. Павленко. - М.: КноРус, 2013. - 158 с.

Orazov M.B.

Lecturer,

Institute of Telecommunications and Informatics of Turkmenistan

(Ashgabat, Turkmenistan)

DEVELOPMENT OF INFORMATION TECHNOLOGIES IN THE ECONOMY

Abstract: in this paper, the main stages and forms of development of information technologies in the economy and business are considered. A cross and comparative analysis of the impact of technology on the development of the economy was carried out. Recommendations are given for the implementation of developments in the industry.

Keywords: method, analysis, approach, economics, technology.

УДК 658.5

Петраков Д.В.

студент

Национальный исследовательский университет ИТМО

(г. Санкт-Петербург, Россия)

Гурьев Н.Д.

студент

Национальный исследовательский университет ИТМО

(г. Санкт-Петербург, Россия)

КАЧЕСТВО ПРОДУКЦИИ КАК ОБЪЕКТ УПРАВЛЕНИЯ НА ПРЕДПРИЯТИИ

Аннотация: данная статья показывает проблемы и роль управления качеством продукции в производственном процессе. В статье описаны внешние и внутренние факторы влияния на управление качеством, а также показан первичный объект управления, который влияет на качество продукции.

Ключевые слова: объект управления, управление качеством, производственная деятельность, внешние факторы влияния, внутренние факторы влияния.

Актуальность данной статьи заключается в том, что управление качеством является важным фактором для предприятия, потому что это авторитет фирмы.

Стандарты ISO серии 9000 имеют важную роль, когда мы говорим об управлении качеством. Данные стандарты ISO общепризнаны международными стандартами, именно поэтому их используют во всем мире для разработки, внедрения и сертификации систем управления качеством в соответствии с требованиями ISO 9000. ISO 9000 это определенный набор принципов и критериев, которые помогают организациям разрабатывать,

внедрять и поддерживать деятельность по управлению качеством, и в частности, процессы, направленные на создание ценности для потребителей.[1]

Отдельная роль управления качеством заключается в том, что качество – это не только совокупность показателей качества продукции, а скорее, результат деятельности, который определяется как совокупность свойств, характеризующих потребительские свойства продукции в соответствии со стандартами. Качество продукции включает в себя не только показатели ее технических параметров, но и показатели, отражающие ее конкурентоспособность, т.е. способность удовлетворять те или иные потребности потребителей в определенной степени.[2]

Но, несмотря на все, качество товара, по-прежнему, остается главным объектом управления, поскольку он является объектом договорных отношений, который имеет потребителя. Как уже отмечалось, в условиях рынка качество товара является основным критерием выбора потребителями продукции. Качество продукции — это совокупность свойств продукции, обуславливающих ее пригодность удовлетворять определенные потребности в соответствии с законодательством о защите прав потребителей. В условиях рыночной экономики качество продукции определяет степень полезности товара для потребителей, его конкурентоспособность и объем спроса.

В организации есть необходимость управлять качеством и статусом внутренних влияний. На производственную деятельность оказывают влияние внешние факторы, такие как социальное давление, юридические и законодательные требования, которые ограничивают данную производственную деятельность. Организациям следует управлять последствиями этих факторов, для того чтобы получить лояльность от общества и сохранить соблюдение законодательства, а также уменьшить затраты, связанные с данными факторами. Именно поэтому в конце 20-го века управление качеством получило большее внимание.[3]

Таким образом, качество продукции является главным объектом управления в системе менеджмента качества, поскольку именно оно определяет конкурентоспособность предприятия. В качестве основных целей системы менеджмента качества на предприятии можно выделить следующие:

- улучшение качества и повышение конкурентоспособности продукции;
- обеспечение качества продукции в процессе производства и проектирования;
- повышение эффективности производства;
- оптимизация затрат на производство;
- рост прибыли;
- увеличение объемов производства продукции и др.

Также все более важным становится управление и влияние на поведение, слова и действия потенциальных клиентов с целью повышения спроса и достижения более высокой прибыли.

Помимо всех вышеперечисленных организаций, существуют и другие заинтересованные стороны, которые влияют на результаты, и тоже со значительным воздействием. К таким заинтересованным сторонам относятся регуляторы, государственные органы, законодатели, страховые компании, владельцы, акционеры, инвесторы и кредиторы.

Главными звеньями управления в производственной деятельности являются менеджеры разных уровней, такие как президенты, директора и начальники. Именно они создают приказы и инструкции, дабы повлиять на поведение сотрудников соответствующих организаций и своего собственного персонала. Хотя менеджеры разных уровней выполняют обычные управленческие функции планирования, организации, контроля, анализа и оценки действий персонала, но главную и решающую роль в управлении играет именно руководитель организации. Только он обладает всеми полномочиями и утверждает все важные решения. Он подготавливает все системы управления к личным потребностям, учитывая во внимание

собственный опыт и свою компетентность. Так как все люди разные, то у каждого управленца свои функции. Одни держат все в своих руках, другие делегируют свою ответственность и полномочия своим сотрудникам.[4]

Для того чтобы функционировала каждая разработанная и документированная система качества, включая управление процессами, следует рассмотреть данные решения:

- а) Пользоваться инструментами для мотивации персонала;
- б) Проводить обучение по вопросам управления качеством;
- в) Построение хороших отношений с клиентами;
- г) Умение управлять поставщиками так, чтобы они смогли своевременно поставлять требуемую продукцию заранее установленного качества.

Подводя итог вышесказанному, можно сделать вывод, что поведение людей, участвующих в производственной деятельности производителей, которые являются потребителями и оказывают существенное влияние на качество, является основным объектом управления, в том числе и качеством.

СПИСОК ЛИТЕРАТУРЫ:

1. ГОСТ Р ИСО 9000–2008 Системы менеджмента качества. Основные положения и словарь – М.: Стандартинформ, 2019.
2. Пономарев С.В. Управление качеством продукции. Инструменты и методы менеджмента качества / С.В. Пономарев, С.В. Мищенко – М.: Стандарты и качество, 2021. – 248 с.
3. Степанова С.А. Всеобщий менеджмент качества: Учебное пособие – М.: Стандарты и качество, 2021. – 248 с.
4. Тавер Е.И. Качество как объект управления // Методы менеджмента качества. – 2022. – №11. – С. 22–27.

Petrakov D.V.

student

National Research University ITMO

(Saint-Petersburg, Russia)

Guriev N.D.

student

National Research University ITMO

(Saint-Petersburg, Russia)

**PRODUCT QUALITY AS A OBJECT
OF MANAGEMENT AT THE ENTERPRISE**

***Abstract:** this article shows the problems and the role of product quality management in the production process. The article describes external and internal factors of influence on quality management, and also shows the primary object of management that affects product quality.*

***Keywords:** object of management, quality management, production activity, external factors of influence, internal factors of influence.*

УДК 33

Реджебова О.Б.

студент факультета финансы

Туркменский государственный институт экономики и управления
(г. Ашхабад, Туркменистан)

Яйылов А.Я.

преподаватель кафедры финансов

Туркменский государственный институт экономики и управления
(г. Ашхабад, Туркменистан)

ОПИСАНИЕ ТРАНСПОРТНЫХ СРЕДСТВ ПРЕДПРИЯТИЯ И ИХ ЗНАЧЕНИЕ

***Аннотация:** эта статья о оборотном капитале предприятия. Приведены также краткие сведения о составе оборотных средств, способах их эффективного использования и основных составных частях оборотных средств: производственных запасах, денежных средствах.*

***Ключевые слова:** оборотные средства, труд, продукция, себестоимость, сырье, производственные запасы, денежные средства.*

К основным фондам предприятия относятся предметы труда, необходимые для производства. С помощью средств труда воздействуют на предметы труда и налаживают производство продуктов. Воздействуя на предметы труда, при производстве нового продукта предметы труда перерабатываются и полностью включаются в воспроизводимый продукт. В отличие от основных производственных фондов, оборотные средства полностью переносят свою стоимость по мере их использования на стоимость произведенного продукта. Оборотный капитал системы состоит из следующего:

1. Сырье и материалы, вспомогательные материалы, электроэнергия, топливо, скоропортящиеся, недорогие, мелкие материалы и инструменты, запасные части, семена и кормовые материалы, комбикорма, органические и минеральные удобрения, гербициды, пестициды и всевозможные лекарственные препараты (препараты) используется для вредных насекомых.

2. Технические масла, бутылки и другая тара, необходимая для готовой продукции, прокатных материалов, листов, мешков и т. д.

3. Молодняк крупного рогатого скота, телята племенного черного скота, ягнята, куры и др.

4. Готовая продукция, подготовленная к продаже.

5. Расходы этого года на продукты следующего года.

Тираж состоит из 2 основных частей.

1. Производственные запасы.

2. Фонды.

Денежные средства включают: денежные средства в кассе, денежные средства на расчетном счете предприятия, иностранную валюту, авансы выданные, дебиторскую задолженность. В советское время, а также в некоторых экономически развитых странах производственные запасы нормировались и устанавливались нормативы, то есть определялось количество сырья и вещей, необходимых для продолжения производства. Если фактические резервы были выше нормы, то при ссуде банком на них взимались более высокие проценты. Регулируемый высокий оборот означал менее эффективное использование оборота. В настоящее время не существует нормативного выпуска в виде нисходящей директивы для предприятий. Но каждая компания, то есть та, которая уделяет внимание экономическому анализу, хорошему анализу, создает необходимое регулирование оборотных средств на своей территории. Способы эффективного использования трафика:

Покупка сырья и материалов у соседнего продавца, что в свою очередь приведет к уменьшению транспортных резервов, например: вместо закупки

сырья в России и других дальних странах лучше закупать сырье внутри Туркменистана, потому что включая сырье из России, потребуются многодневные транспортные резервы. Самому Туркменистану столько резервов не понадобится.

СПИСОК ЛИТЕРАТУРЫ:

1. Закон Туркменистана «О предприятиях». 15.06.2000 № 28-11.
2. Халов Н. «Финансы бизнеса». Учебник для вузов. А.: Туркменская государственная издательская служба.

Rejebova O.B.

Student of the Faculty of Finance
Turkmen State Institute of Economics and Management
(Ashgabat, Turkmenistan)

Yayylov A.Ya.

Teacher, Department of Finance,
Turkmen State Institute of Economics and Management
(Ashgabat, Turkmenistan)

DESCRIPTION OF THE ENTERPRISE VEHICLES AND THEIR SIGNIFICANCE

Abstract: this article is about the working capital of the enterprise. It also provides brief information on the composition of working capital, the ways of their effective use, and the major components of working capital: production reserves, cash.

Keywords: working capital, labor, product, cost, raw material, production reserves, cash..

УДК 33

Сейидов С.А.

студент факультета финансы

Туркменский государственный институт экономики и управления
(г. Ашхабад, Туркменистан)

Ходжаев А.С.

преподаватель кафедры финансов

Туркменский государственный институт экономики и управления
(г. Ашхабад, Туркменистан)

СОСТАВ КОСВЕННЫХ НАЛОГОВ И ИХ КРАТКАЯ ХАРАКТЕРИСТИКА

***Аннотация:** В данной статье рассматривается состав косвенных налогов. Также дается краткий обзор различий между косвенными налогами и прямыми налогами, видов и потребностей косвенных налогов.*

***Ключевые слова:** косвенные налоги, товары, доход, дополнительные расходы, импорт, экспорт, бюджет.*

Косвенные налоги (вторичные налоги) — это налоги, которые добавляются к цене предоставляемых товаров и услуг. В отличие от прямых налогов, косвенные налоги не связаны напрямую с доходами налогоплательщиков и стоимостью их активов. Институциональные лица и частные предприниматели, производящие налогооблагаемые товары или оказывающие услуги, перечисляют сумму налога государству исходя из дохода, полученного ими от оказанных товаров и услуг, иными словами, выполняют функции должностных лиц налоговой службы. Потребители, приобретающие товары, облагаемые косвенными налогами, являются конечными плательщиками этих налогов.

Надбавки (акцизы), фискальные монопольные налоги и таможенные пошлины являются тремя видами косвенных налогов. **Дополнительные расходы** государственные и частные предприятия Это налог на товары и услуги, которые производятся и распределяются. Налогооблагаемой базой надбавки являются товары, произведенные национальными предприятиями, различные виды жилищно-коммунальных, транспортных, культурных и других услуг, а также товары, ввозимые из-за пределов территории государства.

Фискальный монопольный налог является вторичной косвенной мерой подлежат налогообложению. Фискальный монопольный налог с населения государственная по требованию общества Это налог на продукты, которые предприятия производят, и товары, которые они продают . Привлечение дополнительных средств в бюджет является основной целью введения этого налога в налоговую систему. Фискальный монопольный налог взимается в Японии с соли, алкоголя, табака, соли и травы.

Таможенные пошлины на импорт, экспорт и территорию страны наложенные на товары в пути и гос. вторичные косвенные налоги, уплачиваемые в бюджет. Текущий таможенные пошлины, взимаемые с импортных товаров, ввозимых в страну в экономически развитых странах благоприятствует доходной части бюджета. Таможенные платежи взимаются исходя из сумм, указанных в таможенном тарифе.

Большое количество косвенных налогов в доходной части бюджета является важной особенностью налоговых систем экономически развивающихся стран. Эта особенность обусловлена социально-экономической отсталостью развивающихся стран . Большинство из них находятся на начальном этапе экономического развития и их экономика во многом зависит от внешней торговли.

Косвенные налоги являются не только источником доходов государственного бюджета, но эти налоги необходимы и для регулирования экономики: для стимулирования или замедления темпов роста отдельных

секторов экономики. В целях эффективного и действенного внедрения налогового механизма в производственный процесс в некоторых странах (Англия, Германия, США) право изменения размера косвенных налогов закреплено за правительством. Ранее этим правом обладал парламент штата.

СПИСОК ЛИТЕРАТУРЫ:

1. Единый закон Туркменистана «О налогах» - Ашхабад, 2005 г.
2. М. Аннааманов, Й. Чарыгельдиев «Функции налогов и их роль в системе экономических отношений». Журнал "Золотой век экономики", октябрь 2005 г.

Seyidov S.A.

Student of the Faculty of Finance
Turkmen State Institute of Economics and Management
(Ashgabat, Turkmenistan)

Nojayev A.S.

Teacher, Department of Finance,
Turkmen State Institute of Economics and Management
(Ashgabat, Turkmenistan)

COMPOSITION OF INDIRECT TAXES AND THEIR BRIEF DESCRIPTION

Abstract: this article discusses the composition of indirect taxes. It also provides a brief overview of the differences between indirect taxes and direct taxes, the types and needs of indirect taxes.

Keywords: indirect taxes, goods, income, additional expenses, import, export, budget.

УДК 332

Слюзов С.С.

студент, Социально-экономический институт,
Саратовский государственный технический университет
им. Гагарина Ю.А.
(г. Саратов, Россия)

Научный руководитель:

Кочерягина Н.В.

канд. экон. наук, доцент
кафедры «Отраслевое управление и экономическая безопасность»
Социально-экономический институт,
Саратовский государственный технический университет
имени Гагарина Ю.А.
(г. Саратов, Россия)

ХАРАКТЕРИСТИКА СОСТОЯНИЯ ЭКОНОМИЧЕСКОЙ БЕЗОПАСНОСТИ САРАТОВСКОЙ ОБЛАСТИ

***Аннотация:** в статье рассматривается понятие экономической безопасности, ее цели и факторы, влияющие на формирование внешних и внутренних угроз. Проанализированы, сравнены с пороговыми значениями индикаторы, а также дана оценка общему уровню экономической безопасности Саратовской области.*

***Ключевые слова:** экономическая безопасность региона, индикаторы экономической безопасности.*

Под экономической безопасностью, в соответствии с Указом Президента РФ от 13.05.2017 № 208 «О Стратегии экономической безопасности Российской Федерации на период до 2030 года» [1], понимается такое состояние, при

котором национальная экономика находится под защитой от внутренних и внешних угроз, сохраняется экономический суверенитет государства.

Важной составляющей экономической безопасности всей страны является региональная экономическая безопасность. Она показывает состояние развития, устойчивости и стабильности региона, помогает обеспечить развитие экономического потенциала, способного обеспечить как конкурентоспособность, так и защиту интересов населения субъекта федерации. Нашей задачей является оценить состояние экономической безопасности Саратовской области.

Саратовская область – субъект Российской Федерации, один из крупнейших промышленных, а также сельскохозяйственных регионов Поволжья. Саратовская область имеет очень выгодное географическое положение, за счет чего имеет хорошие логистические цепи. В структуре промышленного комплекса региона особый вес имеют электроэнергетика, машиностроение, химическая, а также пищевая промышленности. Тем не менее, как и любой другой регион, субъект Российской Федерации, здесь также присутствуют риски экономической безопасности и факторы, способствующие их возникновению. Поэтому необходимо понять, какова общая экономическая безопасность данного региона, и насколько эффективно он справляется возникающими угрозами.

Для оценки экономической безопасности региона необходимо использовать специальные индикаторы, которые должны сопоставляться с пороговыми значениями. Это позволит определить как уровень экономической безопасности, так и рассчитать и проанализировать возможные будущие угрозы, как внешние, так и внутренние [2].

В нашем случае, мы возьмем индикаторы таких аспектов безопасности, как производственная, социальная, демографическая, а также индикаторы теневой экономики [3]. Для большей наглядности, из каждой индикаторной группы мы возьмем по два индикатора.

Возросшая разнородность экономического пространства привела к пониманию того, что макроэкономические показатели России связаны с производственными показателями отдельных субъектов федерации. Базовыми индикаторами производственной безопасности региона считаются индикаторами, характеризующими темпы изменения основных макроэкономических показателей в реальном секторе экономики. Было взято два индикатора – валовый региональный продукт на душу населения, а также объем производства сельскохозяйственной продукции на душу населения. На мой взгляд, эти показатели наиболее подходящие для оценки основных макроэкономических показателей региона.

Следующей индикативной группой является социальная безопасность. Она характеризует уровень защищенности как всего населения региона, так и отдельного индивидуума от социальных угроз разной степени. Уровень социальной безопасности определяется качеством жизни населения, поэтому, на мой взгляд, в данной индикативной группе важнейшим индикатором является отношение среднедушевых доходов к прожиточному минимуму. Не менее важным индикатором является уровень безработицы, характеризующий обеспеченность рабочими местами населения. В условиях социального давления и кризисных ситуаций происходит рост недоверия населения к государству, и руководителям региона в частности. В связи с этим поиск эффективных путей решения социальных проблем населения становится весьма актуальным.

Демографическая безопасность тесно связана с социальной, можно сказать они взаимосвязаны. От качества и уровня жизни региона, от обеспеченности социальными благами, медициной, образованием будет зависеть уровень рождаемости и смертности, миграционные активности и т.д. На мой взгляд, важными индикаторными показателями данной группы будут являться уровень рождаемости и коэффициент смертности, отражающие некоторые проблемы и преимущества региона.

Важной проблемой экономической безопасности не только государства, но и отдельного региона являются экономические преступления. Они также влияют как на уровень и качество жизни населения, так и на темпы развития экономики всего региона. Важными индикаторами я считаю долю экономических преступлений от общего числа преступлений, а также общую раскрываемость экономических преступлений в регионе. Данные индикаторы показывают, насколько часто происходят преступления экономического характера в регионе, а также, насколько хорошо работают органы внутренних дел.

Описанные выше индикаторы, а также пороговые и фактические значения каждого показателя представлены в таблице 1.

Таблица 1. Пороговые и фактические значения индикаторов экономической безопасности Саратовской области [4].

Название индикатора	Пороговое значение	Фактическое значение
Индикаторы производственной безопасности		
Валовый региональный продукт на душу населения	$\geq 838,4$ тыс. руб.	457,53 тыс. руб.
Объем производства сельскохозяйственной продукции на душу населения	$\geq 30,7$ тыс. руб.	109,01 тыс. руб.
Индикаторы социальной безопасности		
Уровень безработицы	$\leq 4\%$	3,1%
Отношение среднедушевых доходов к прожиточному минимуму	$\geq 3,5$	2,5
Индикаторы теневой экономики		
Доля экономических преступлений от общего количества	$\leq 6,4\%$	6%

Раскрываемость экономических преступлений по региону	$\geq 19,4\%$	33,6%
Индикаторы демографической безопасности		
Коэффициент смертности населения	≤ 10 чел. на 1000 чел. населения.	14,2 чел. / 1000 чел. населения.
Уровень рождаемости	≥ 10 чел. на 1000 чел. населения.	6 чел. / 1000 чел. населения.

Исходя из предоставленных данных, можно отметить, что у региона присутствуют некоторые проблемы социально-демографического плана. Также присутствуют проблемы с раскрываемостью экономических преступлений. Тем не менее, экономическую безопасность Саратовской области можно оценить как приемлемую, не смотря на имеющиеся угрозы и риски. Сильная промышленная составляющая региона помогает активно развивать экономику. Это влияет на уменьшение уровня безработицы, а также на сокращение убыли населения в регионе. Имея возможность работать, люди будут оставаться в родном для себя регионе, а активно развивающаяся экономика поможет привлечь как инвесторов, так новые человеческие ресурсы.

СПИСОК ЛИТЕРАТУРЫ:

1. Указ Президента РФ от 13 мая 2017 г. № 208 «О Стратегии экономической безопасности Российской Федерации на период до 2030 года» // Собрание законодательства РФ, 15.05.2017, № 20, ст. 2902.
2. Сенчагов, В.К., Иванов, Е.А. Структура механизма современного мониторинга экономической безопасности России, – М.: ИЭ РАН, 2015. – С.24. // [Электронный ресурс] – URL: https://inecon.org/docs/Senchagov_Ivanov.pdf
3. Методы оценки экономической безопасности региона // [Электронный ресурс] – URL:

https://spravochnick.ru/ekonomika/metody_ocenki_ekonomicheskoy_bezopasnosti_regiona/?ysclid=lgql86llga197232341.

4. Федеральная служба государственной статистики // [Электронный ресурс] – URL: <https://rosstat.gov.ru/folder/13397>.

Sluzov S.S.

Saratov State Technical University named after Yuri Gagarin
(Saratov, Russia)

Kocheryagina N.V.

Saratov State Technical University named after Yuri Gagarin
(Saratov, Russia)

CHARACTERISTICS OF STATE OF ECONOMIC SECURITY OF SARATOV REGION

***Abstract:** the article discusses the concept of economic security, its goals and factors influencing the formation of external and internal threats. Indicators are analyzed, compared with threshold values, and an assessment of the overall level of economic security of the Saratov region is given.*

***Keywords:** economic security of region, indicators of economic security.*

УДК 33

Стоколесов Е.Ю.

студент, Социально-экономический институт,
Саратовский государственный технический университет
имени Гагарина Ю.А.
(Россия, г. Саратов)

Научный руководитель:

Кочерягина Н.В.

кандидат экономических наук, доцент
кафедры "Отраслевое управление и экономическая безопасность"
Социально-экономический институт,
Саратовский государственный технический университет
имени Гагарина Ю.А.
(Россия, г. Саратов)

ПРОТИВОДЕЙСТВИЕ ФИНАНСОВОЙ ПРЕСТУПНОСТИ КАК УГРОЗЕ ЭКОНОМИЧЕСКОЙ БЕЗОПАСНОСТИ

Аннотация: в данной статье рассматриваются понятия экономической безопасности, определение понятия финансовой преступности, ее виды, причины возникновения, а также методы борьбы с ней. Даются направления современной политики противодействия органов внутренних дел экономической преступности.

Ключевые слова: экономическая безопасность, национальная безопасность, внешние и внутренние угрозы, финансовая преступность.

Понятие «экономическая безопасность», описанное в Указе Президента РФ от 13.05.2017 № 208 «О Стратегии экономической безопасности Российской Федерации на период до 2030 года», подразумевает собой такое состояние

государства, при котором экономика страны находится под защитой как от внешних, так и от внутренних угроз, обеспечивается суверенитет и единство экономического пространства, а также реализуются стратегические национальные приоритеты Российской Федерации.

Являясь важнейшим аспектом национальной безопасности, экономическая безопасность государства играет важнейшую роль в деятельности любой страны. Своевременное рассмотрение и принятие мер поддержки экономической безопасности государства позволяет активно развивать экономику, максимально сократить и предотвратить последствия вызовов и угроз экономической безопасности, а также укрепить и развить свое действующее положение на мировой экономической арене, продвигая национальные интересы своей страны.

Угрозы экономической безопасности государства постоянно усиливаются, влияя на все большие сферы жизни как страны, так и людей внутри ее. Данные вызовы являются следствием политики глобализации и либерализации национальных рынков, в результате чего экономики стран стали сильно зависимы друг от друга. Это значит, что появление кризисных ситуаций в одной стране, неминуемо затронет и связанные с ней другие государства, тем самым замедлив как общемировое, так и частное экономическое развитие.

Ускоренный рост финансовых рынков, оторванных от реального сектора экономики, иногда приводит к появлению «финансовых пузырей», способных лопнуть в любой момент и привести к глобальным финансовым кризисам. Так же жестокая политика крупных транснациональных компаний влияет на рынки стран, ущемляя местных производителей товаров и услуг, и вынуждая их попросту уйти с рынка.

Данные вызовы и угрозы можно отнести к факторам внешней среды. Но не меньшую угрозу в себе содержат и внутренние факторы, способные негативно влиять на рост и развитие отечественной экономики. Таковыми угрозами считаются и финансовая преступность.

Согласно определению экономиста Н. А. Лопашенко, экономическое преступление представляется как «преступление, при совершении которого субъект преследует незаконные экономические интересы, в том числе интересы корыстные, либо стремится причинить вред законным экономическим интересам государства, общества, хозяйствующим субъектам или частным лицам». Анализируя экономическую преступность, он выделяет две группы экономических преступлений. Первая группа образует преступления, которые всегда, безоговорочно, часто в силу прямого указания закона, совершаются по экономической мотивации; вторая же включает в себя преступления, для которых экономическая мотивация не является обязательным признаком состава, однако она вполне возможна. Первая группа может быть названа безусловно экономическими преступлениями, вторая – ситуативными экономическими преступлениями.

Другой известный эксперт в области изучений вопросов борьбы с финансовыми преступлениями И.И. Рогов определяет финансовую преступность как «совокупность предустановленных уголовным законодательством криминологически однородных общественно небезопасных действий, посягающих на финансовую систему, совершаемых лицами, исполняющими финансовые, хозяйственные функции в муниципальных либо общественных фирмах, организациях, или в взаимоотношениях между гражданами». И. И. Рогов, указывая государственную принадлежность объектов посягательства, осознанно сужает область финансовых правонарушений и ограничивает область совершаемых социально опасных действий.

Подытоживая все вышесказанное, можно обозначить, что финансовые преступления представляют собой общественно опасные деяния, посягающие на финансово-экономические отношения, регулируемые нормами финансового права. Цель такого вида преступлений заключается в получении прибыли и увеличении личного богатства. Финансовая преступность может оказывать серьезное воздействие на экономику и бюджет страны.

Как и у любого другого вида преступности, у финансовой есть ряд характерных для нее черт. Среди них:

корыстный характер совершаемых правонарушений, где целью, как правило, выступает извлечение выгоды вне зависимости от ее характера и ориентированности, т.е. действие может быть совершено в интересах третьих лиц либо компании, или же нацелено на приобретение личных выгод;

преступная деятельность субъекта, как правило, связана с образованием, распределением, и использованием финансов;

объектом посягательства всегда выступают финансовые интересы индивидуального предпринимателя, компании, организации, а также государства.

финансовые правонарушители обычно являются участниками финансовых отношений, права и обязанности которых определяются финансовым законодательством РФ;

в большинстве случаев экономическая деятельность контролируется органами власти, а в некоторых – уполномоченными лицами;

финансовой преступности присуща высокая латентность.

нанесение серьезного экономического ущерба как государству, так и организациям и гражданам в частности.

Финансовые преступления по своей сути крайне разнообразны. В зависимости от различных оснований и условий, выделяют такие виды преступлений финансового характера, как преступления сфере налогообложения, страхования, валютного рынка, рынка ценных бумаг, рынка товаров и услуг, мошенничество, коррупция, отмывание денег, фальсификация документов и т.д.

Противодействием и профилактикой финансовых преступлений занимаются органы внутренних дел. Они определяют собственные цели и задачи исходя из национальных приоритетов, принятых высшими органами власти, а также руководствуясь нормами действующего законодательства.

Современные экономические условия определяют главные направления действия по борьбе с финансовыми преступлениями. Таковыми являются:

- осуществление оперативно розыскных мероприятий, направленных, прежде всего, на поиск и предотвращение экономических преступлений;
- привлечение к уголовной, а также административной ответственности лиц, совершивших финансовые преступления;
- обеспечение возмещения лицам, потерпевшим экономические убытки в результате совершенного финансового преступления;
- информационное обеспечение противодействия финансовым преступлениям.

Исходя из указанных направлений, методы борьбы органов внутренних дел с финансовой преступностью следующие:

- принятие нормативно-правовых актов, способных противодействовать деятельности правонарушителей сфере экономики;
- сотрудничество и совместная работы нескольких служб, специализация которых является безопасностью и охрана общественного порядка;
- усовершенствование материально-технического, а также финансового обеспечения работы правоохранительных органов;
- поиск новых способов использования технических средств и лазеек в законе, используемых для совершения преступлений экономического характера, для дальнейшего их устранения.

СПИСОК ЛИТЕРАТУРЫ:

1. Указ Президента РФ от 13 мая 2017 г. № 208 «О Стратегии экономической безопасности Российской Федерации на период до 2030 года» // Собрание законодательства РФ, 15.05.2017, № 20, ст. 2902.
2. Л.С. Хафизова Финансовая преступность как явление / Вестник Казанского юридического института МВД России. – 2010, С. 59-65.

3. Н.М. Артемов, Л.Л. Арзуманова Ответственность за нарушения финансового законодательства: уголовно-правовая и криминологическая характеристики преступлений, совершаемых в финансовой сфере / Всероссийский криминологический журнал. – 2017, Т. 11, № 4, С. 717–730.
4. Меры борьбы с экономической преступностью, влияющей на экономическую национальную безопасность // [Электронный ресурс] – URL: <https://spravochnick.ru>

Stokolesov E.Yu.

student, Socio-Economic Institute,

Saratov National Technical University named after Gagarin Y.A.

(Saratov, Russia)

Scientific advisor

Kocheryagina N.V.

Candidate of Economic Sciences, Associate Professor

of the Department "Industry Management and Economic Security"

Socio-Economic Institute,

Saratov State Technical University named after Gagarin Y.A.

(Saratov, Russia)

COUNTERING FINANCIAL CRIME AS A THREAT TO ECONOMIC SECURITY

***Abstract:** this article discusses the concepts of economic security, the definition of financial crime, its types, causes, and methods of combating it. The directions of the modern policy of countering the internal affairs bodies of economic crime are given.*

***Keywords:** economic security, national security, internal threats, financial crime.*

УДК 33-2964

Сүлейменова М.Б.

Актюбинский региональный университет имени К. Жубанова
(Актобе, Казахстан)

Жақсыбай Ә.М.

Актюбинский региональный университет имени К. Жубанова
(Актобе, Казахстан)

Научный руководитель:

Сексенова А.Т.

старший преподаватель

Актюбинский региональный университет имени К. Жубанова
(Актобе, Казахстан)

БУХГАЛТЕРСКИЙ ОТЧЕТ ПО ОБЛАЧНЫМ СЕРВИСАМ

Аннотация: сегодня оцифровка охватила многие сферы жизни людей и деятельность многих организаций. Использование современных технологий помогает организациям оставаться конкурентоспособными за счет снижения затрат и ускорения внутренних бизнес-процессов, а также уменьшения влияния человеческого фактора.

Ключевые слова: бухгалтерский учет, интернет, сеть, облачные технологии, служба.

Облачные вычисления (или рассредоточенные вычисления) означают предоставление вычислительных ресурсов, таких как память или вычислительная мощность, в качестве интернет-службы. Особенностью использования этой технологии является то, что организации не нужно покупать дорогое оборудование, нанимайте специалистов для его обслуживания или

устанавливайте специальное программное обеспечение: для использования облачных сервисов достаточно доступа в интернет. Простейшим примером облачных технологий является Виртуальная память, например, Яндекс. Диск, Drop-Box, One-drive или Google-Drive. Сегодня услуги облачных вычислений предлагают многие организации, такие как Amazon, IBM, SAP, Oracle и другие.

Облако – это цифровое пространство для сдачи в аренду, а также вычислительной мощности. Национальный учебное заведение стандартов и в США определил следующие особенности облаков:

самообслуживание по запросу. Пользователь самостоятельно определяет необходимые ему потребности: скорость подключения, формат памяти, вычислительную мощность, а также время услугу облака.

2. Универсальный доступ через сеть. Вы можете использовать облачные сервисы с любого компьютера или мобильного устройства,

3. Легкость. Покупатель может в любой момент изменить объем услуг, которые он использует, не тратя впустую ресурсы и время на взаимодействие с поставщиком,

4. Возможность регулировки. Пользователь платит только за услуги, которые он использует.

Облачные технологии рассчитывают использование одной из трех моделей в помощь:

1. Служба как инфраструктура (IaaS). Суть в том, что новая модель пользователь получает виртуальный компьютер для удаленного доступа и может использовать его как обычный настольный компьютер. Вы можете установить программу на виртуальную машину или использовать ее для разработки программ.

2. Служба как платформа (PaaS). Он предоставляет платформу для разработки, развертывания и поддержки веб-приложений. В этой модели пользователь также арендует виртуальный компьютер, за исключением того, что в этом виртуальном пространстве установлены некоторые программы и

инструменты разработки программного обеспечения. Как услуга, платформа лучше всего подходит для выполнения задач с программным обеспечением.

3. Служба как предложение (SaaS). Данный образец, поставщик предоставляет потребителю не саму вычислительную мощность, а готовое приложение, которое их использует. Пользователям таких моделей не нужно использовать виртуальный компьютер: они могут получить доступ только к приложению. Это значительно упрощает работу тех, у кого нет компьютера с высоким грамотность.

С помощью облачных технологий можно реализовать все традиционные задачи бухгалтерского учета: ведение финансовой, управленческой, налоговой и статистической отчетности в электронном виде. Составление отчетности, первичной учетной документации, исчисление налогов и страховых взносов. Это делает использование облачных технологий в этой области очень эффективным. Кроме того, в отличие от Европы, где в России широко распространено использование облачных технологий в бухгалтерском учете, организаций, предоставляющих интернет-платформы для бухгалтерского учета, не так много. Такими организациями являются Bukhsoft, My Business, Accounting. Схема.

В свою очередь экономисты подчеркивают следующие преимущества использования облачных технологий:

1.Сокращение затрат. Организации может сэкономить до 70% затрат, устраняя необходимость в покупке дорогостоящих основных средств и нематериальных активов.

2.возможность удаленного доступа. Вам не нужно входить в локальную сеть организации, чтобы использовать облачные технологии. Вы можете работать с данными в облаке с любого компьютера, телефона.

3. надежность. Использовании облачных сервисов риск технических сбоев минимизируется, поскольку организации-поставщики сосредотачиваются на отказоустойчивости и безопасности данных клиентов.

4. Возможность работать независимо от времени работы организаций. Облачные технологии работают круглосуточно, в отличие от организаций.

Однако у него есть и недостатки, которые сталкиваются с пользователями облачных вычислений. К ним относится необходимость предоставления внутренней информации третьим лицам, возможно утечка данных. Нет гарантии, что в случае отказа в обслуживании данные эксплуатирующих организаций будут удалены. Существуют также технические риски, которые включают:

- риск разрыва Интернет-соединения, который может помешать работе в сервисе;

- угроза отсутствия постоянного доступа в интернет для ряда организаций, удаленных от крупных городов.

В то время, следует отметить, что в настоящее время у подавляющего большинства организаций нет проблем с доступом в интернет, так как их офисы расположены в городах, где постоянно находится интернет.

Хотя сегодня облачные технологии в бухгалтерском учете в Казахстане не так популярны, как в развитых странах, их распространение постепенно увеличивается. С постепенным развитием роль современных технологий в развитии цифровой экономики только возрастает, в результате чего облачные технологии становятся неотъемлемой частью работы организаций, в том числе в сфере бухгалтерского учета.

СПИСОК ЛИТЕРАТУРЫ:

1. Николас Карр. Великий переход: что готовит революция облачных технологий» 2014. — 272 с.
2. С. Сейдаметова, С.Н. Сейтвелиева. Облачные сервисы в образовании. - Симферополь, 2012 – 206с.

Suleimenova M.B.

Aktobe Regional University named after K. Zhubanov
(Aktobe, Kazakhstan)

Zhaksybai A.M.

Aktobe Regional University named after K. Zhubanov
(Aktobe, Kazakhstan)

Scientific supervisor:

Seksenova A.T.

senior lecturer

Aktobe Regional University named after K. Zhubanov
(Aktobe, Kazakhstan)

ACCOUNTING REPORT ON CLOUD SERVICES

***Abstract:** today, digitization has covered many areas of people's lives and the activities of many organizations. The use of modern technologies helps organizations to remain competitive by reducing costs and accelerating internal business processes, as well as reducing the influence of the human factor.*

***Keywords:** accounting, Internet, network, cloud technologies, service.*

УДК 33

Тачгулыева Г.

преподаватель

Туркменский государственный институт экономики и управления

(Ашхабад, Туркменистан)

ФАКТОРЫ ФИНАНСОВОЙ УСТОЙЧИВОСТИ ПРЕДПРИЯТИЯ

Аннотация: в статье рассмотрены основные факторы, оказывающие влияние на финансовую устойчивость предприятия. Определено, что для улучшения стабильности предприятия и приспособления его к рыночным отношениям, нужно проводить анализ внутренних и внешних факторов влияющих на предприятие.

Ключевые слова: финансовая устойчивость предприятия, финансовое состояние, внутренние факторы финансовой устойчивости, внешние факторы финансовой устойчивости.

Финансовая устойчивость играет важную роль как в экономике в целом, так и на предприятии. Она показывает способность организации покрывать свои долги, инвестировать в проекты, быть платежеспособным, что очень важно для финансового состояния.

В современных рыночных отношения анализ финансовой деятельности предприятия очень важен для инвесторов, а также партнеров и поставщиков для принятия правильных финансовых решений по поводу сотрудничества. Финансовая устойчивость является одним из показателей, характеризующий успешность и платёжеспособность организации, а также анализ финансового состояния покажет слабые и сильные стороны.

Исследование внешних и внутренних факторов, которые способны повлиять на изменение финансовой устойчивости, является важным для организации. С помощью изучения данной проблемы предприятие сможет

выявить текущие или спрогнозировать проблемы с типом финансовой устойчивости. На текущий момент нет единого определения финансовой устойчивости. В таблице, представленной ниже, приведены некоторые определения.

Таблица 1. Определения понятия «финансовая устойчивость» разных авторов

Автор	Определение
В.В. Ковалев	«способность фирмы в долгосрочной перспективе поддерживать целевую структуру источников финансирования»
А.З. Бобылева	«финансовое равновесие, которое показывает степень использования заемного финансирования, степень защиты кредиторов»
В.А. Чернов	«определенное состояние счетов организации, гарантирующее ее постоянную платежеспособность», выделяя при этом ее типы (абсолютная, нормальная, предкризисная, кризисная) по признаку обеспечения текущей платежеспособности

В целом, рассматривая финансовую устойчивость более в узком понятии, можно отметить, что она выражается величиной и структурой капитала и активов, поддерживающие баланс соотношений оптимальны значениям и гарантирующие финансовую стабильность предприятия. [1]

Деятельность предприятия представляет собой систему, состоящую из различных составляющих, например, финансовая устойчивость. На нее воздействуют определенные факторы, которые способны влиять на финансово-экономический результат организации. В этом и состоит важность исследования внешних и внутренних факторов, которые влияют на устойчивость. Их соотношение, взаимодействие исключительно важны и актуальны не только для

отдельно взятых субъектов, но и для всей экономической системы. Однако степень интегрального влияния вышеназванных факторов на финансовую устойчивость зависит не только от соотношения самих факторов, но и от той стадии жизненного цикла, на которой находится предприятие, от компетенции и профессионализма его менеджмента [2].

Далее представлена таблица 2, в которой отражены главные факторы.

Таблица 2. Факторы, влияющие на финансовую устойчивость предприятия [3]

Факторы	
Внутренние	Внешние
Объем производства и затрат;	Внешиэкономические связи;
Величина собственного и заемного капитала и их соотношение;	Политика государства по налогам, расходам и т.д.;
Состав выпускаемой продукции;	Уровень дохода населения;
Состояние имущества и оборудования;	Инфляция и уровень безработицы в стране;
Оптимальный состав и структура активов;	Уровень платежеспособного спроса
Отраслевая принадлежность субъекта хозяйствования.	Банкротство должников, неплатежи.

Влияние внутренних факторов на финансовую устойчивость полностью зависит от предприятия. Для ее платежеспособности важным является правильно выбранная продукция, ее количество, состав и отрасль, в которой специализируется выбранная организация.

Немаловажным внутренним фактором считается объем затрат, способный привести компанию в убыточное состояние. Здесь необходимо отметить важность соизмеримости расходов и доходов для успешной работы предприятия.

Следующий фактор – оптимальный состав и структура активов и лагополучный выбор стратегии управления ими. Устойчивость организации, ее результативность во многом зависят от качества управления текущими активами, также от количества задействованных оборотных активов и величиной запасов и активов в денежной форме.

Величина собственного капитала и заемного во многом зависит от принятой политики на предприятии, для кого-то важна стабильность и уверенность, кто-то готов вкладываться и рисковать. Для устойчивого положения менеджерам компании необходимо подобрать оптимальный состав заемных средств и собственных, а также контролировать изменения для удержания платежеспособности.

СПИСОК ЛИТЕРАТУРЫ:

1. Адамайтис, Л. А. Анализ финансовой отчетности: практикум : учеб. пособие для студ. вузов / Л. А. Адамайтис. - М. : КноРус, 2014. - 396 с.
2. Гутковская Е.А., Колесник Н.Ф./ Оценка финансовой устойчивости коммерческой организации и мероприятия по ее повышению/ Е.А. Гутковская, Н.Ф. Колесник. – Текст: электронный// Вестник Самарского государственного университета. 2015. - № 2 (124). - С. 35-46. – URL: <https://cyberleninka.ru/article/n/otsenka-finansovoy-ustoychivosti-kommercheskoy-organizatsii-i-meropriyatiya-po-ee-povysheniyu> (дата обращения: 01.10.2020).

Tachgulyyeva G.

Turkmen State Institute of Economics and Management
(Ashgabat, Turkmenistan)

FINANCIAL STABILITY FACTORS OF THE COMPANY

Abstract: *there are considered the basic factors of influence on financial firmness of enterprises. Certainly, that for the improvement of stability of subject of manage and adaptation of it to the market relations, that's why it is needed to conduct the analysis of internal and external factors which have an influence on an enterprise.*

Keywords: *financial sustainability of the enterprise, financial condition, internal factors of financial stability, external factors of financial stability.*

УДК 33

Тораева У.

студент факультета финансы

Туркменский государственный институт экономики и управления

(г. Ашхабад, Туркменистан)

Пирлиевна С.М.

преподаватель кафедры финансов

Туркменский государственный институт экономики и управления

(г. Ашхабад, Туркменистан)

ФИНАНСОВЫЙ МЕНЕДЖМЕНТ В МЕЖДУНАРОДНОЙ ПРАКТИКЕ

Аннотация: в данной статье рассматривается финансовый менеджмент в международном контексте. Кроме того, в случае Италии рассмотрен финансовый менеджмент и дана краткая информация о финансовой системе федеративных и унитарных государств.

Ключевые слова: финансовый менеджмент, стоимость, кредит, фонд, бюджет, государства, капитал.

Финансовый менеджмент в зарубежных странах – это их состояние они существенно отличаются друг от друга в зависимости от своего строения. В Италии, наряду с нецелевыми грантами, существуют также целевые гранты, которые составляют основную сумму доходов регионов и местных бюджетов. Основными источниками таких грантов являются два бюджетных фонда - Национальный фонд здравоохранения и Национальный транспортный фонд. Следует отметить, что транспорт и здравоохранение не находятся в непосредственном ведении региональных властей, так как пассажирский транспорт находится в собственности муниципальных корпораций, а

учреждения здравоохранения находятся на балансе местных врачебных округов, однако существует разница между стоимостью оказываемых услуг, а доходы они получают от сборов, разница финансируется из областного бюджета.

Что касается заимствования средств местными бюджетами, то регионам разрешается заимствовать средства только для финансирования необходимых расходов, а сумма заемных средств с учетом обслуживания долга не должна превышать 25% собственных доходов бюджета. Источниками кредита для регионов являются коммерческие банки, а также Депозитно-ссудный фонд, средства которого выделяются на возвратно-платной основе. Важной особенностью итальянской бюджетной системы является то, что центральный бюджет несет ответственность за долги местных бюджетов, которые погашаются посредством периодических клиринговых операций между бюджетами разных уровней.

До середины 1990-х годов источники, суммы и условия заимствования муниципальными властями в Италии не контролировались жестко, что приводило к большим суммам долга по основной сумме и процентным платежам. В результате в 1997 г. было принято решение о конвертации краткосрочной задолженности муниципалитетов в 10-летние казначейские облигации, а также строго контролировать заимствования муниципальных бюджетов: в частности, запрещалось заимствование для финансирования ежедневных расходов, а требования введена сбалансированность местных бюджетов и установлен жесткий контроль за ростом их расходов.

Анализ бюджетных систем стран с федеративным и унитарным государственным устройством дает основание сделать следующие выводы. В целом особенность бюджетной системы федеративных государств состоит в том, что субъекты федерации обладают большей самостоятельностью органов власти, то есть уступают только центральному правительству в установлении налоговых ставок и введении новых налогов, в распределении покупательной способности и в управлении собственным бюджетом.

В странах с федеративным устройством расходные обязательства субъектов федерации более сложны, чем обязательства их бюджетов на соответствующем уровне унитарных государств. Для унитарных государств характерно единообразие налогов, платежей и бюджетной работы для на всей территории страны, а в субъектах федерации указанные параметры могут отличаться друг от друга в субъектах федерации в зависимости от регионального законодательства.

СПИСОК ЛИТЕРАТУРЫ:

1. Халов Н. «Финансы бизнеса». Учебник для вузов. А.: Туркменская государственная издательская служба.
2. Мамедов Д.Т. «Значение анализа финансового положения предприятий». Газета "Деловая реклама", 14 марта 2009 г.

Torayeva U.

Student of the Faculty of Finance
Turkmen State Institute of Economics and Management
(Ashgabat, Turkmenistan)

Pirliyeva S.M.

Teacher, Department of Finance,
Turkmen State Institute of Economics and Management
(Ashgabat, Turkmenistan)

FINANCIAL MANAGEMENT IN INTERNATIONAL PRACTICE

***Abstract:** this article discusses financial management in an international context. In addition, financial management is considered in the case of Italy, and the financial system of federal and unitary states is given brief information.*

***Keywords:** financial management, cost, credit, fund, budget, states, capital.*

УДК 33

Хаджынепесова Г.Х.

студент факультета финансы

Туркменский государственный институт экономики и управления
(г. Ашхабад, Туркменистан)

Пирлиевна С.М.

преподаватель кафедры финансов

Туркменский государственный институт экономики и управления
(г. Ашхабад, Туркменистан)

НЕОБХОДИМОСТЬ ФИНАНСОВОГО АНАЛИЗА БИЗНЕСА И ЕГО КРАТКОЕ ОПИСАНИЕ

***Аннотация:** в данной статье рассматривается необходимость финансового анализа предприятий. Он также предоставляет информацию, которая четко показывает положение финансов на предприятии и финансы предприятия.*

***Ключевые слова:** финансы, кредит, корпоративные финансы, экономика, банковское дело, акционерный капитал, ценные бумаги.*

Студенты, специализирующиеся в области финансов и кредита, должны тщательно изучить корпоративные финансы. Студентов готовят не только для Министерства экономики и финансов, налоговой, резервной систем, но и для работы экономистами-финансистами непосредственно в финансовых отделах предприятия. Банкиры, например, должны знать финансовое положение бизнеса, когда они дают кредит. Налоговые органы периодически проверяют финансы компании. Вот почему они должны изучать корпоративные финансы.

Работодатели должны знать финансовое положение предприятий, с которыми заключен резервный договор. Бизнес-финансы тесно связаны с

большинством изучаемых специализированных предметов. Он также тесно связан с финансами и банковским управлением, государственным бюджетом, налогообложением и налогообложением, финансовым и банковским аудитом, курсами по финансовым и банковским рискам.

Корпоративные финансы являются основой всех финансовых систем, поскольку они производят продукты и формируют национальный доход. Возникновение корпоративных финансов происходит главным образом в контексте товарно-денежных отношений, где всегда существует непрерывное производство, в котором каждый товар принимает форму денег.

Учитываются интересы учредителей (учредителей, акционеров) предприятия, выплачивается заработная плата работникам, непосредственно задействованным в производстве, а также возвращаются кредитные средства, полученные в банках и др.

При формировании финансовых отношений должен быть создан стимул к увеличению этих средств, а также должны быть созданы условия для планомерного, целевого и экономного использования финансовых ресурсов.

Основными задачами курса финансов предприятия являются формирование начального капитала предприятий, их оборотных средств, прибыли, использование (амортизация), формирование комплексов накопления и потребления капитала, формирование и распределение денежных доходов и прибыли, состав расходов и инвестиций, источник основных и оборотных средств, финансовое состояние предприятия, способы повышения рентабельности, обеспечение финансирования непрерывного производства путем выдачи кредитов и ценных бумаг, если собственных средств недостаточно, и другие финансовые отношения, характеристика промышленности должны учить студентов.

Товарное производство предопределяет обращение денег и формирование денежных отношений, тем самым раскрывая обращение средств в денежной форме на каждом отдельном предприятии. Именно на этой основе

создается объективная оперативная база финансов как экономической категории, возникающей в результате создания и использования денежно-финансовых фондов, необходимых для обеспечения расширенного непрерывного производства.

СПИСОК ЛИТЕРАТУРЫ:

1. Халов Н. «Финансы бизнеса». Учебник для вузов. А.: Туркменская государственная издательская служба.
2. Мамедов Д.Т. «Значение анализа финансового положения предприятий». Газета "Деловая реклама", 14 марта 2009 г.

Khajynepesova G.Kh.

Turkmen State Institute of Economics and Management
(Ashgabat, Turkmenistan)

Pirliyeva S.M.

Turkmen State Institute of Economics and Management
(Ashgabat, Turkmenistan)

THE NEED FOR FINANCIAL ANALYSIS OF BUSINESS AND ITS BRIEF DESCRIPTION

Abstract: this article discusses the need for financial analysis of businesses. It also provides information that clearly shows the position of finance in the enterprise and the finances of the enterprise.

Keywords: finance, credit, corporate finance, economics, banking, equity, securities.

УДК 33

Хамдамов Б.

студент факультета финансы

Туркменский государственный институт экономики и управления
(г. Ашхабад, Туркменистан)

Муханов А.Т.

преподаватель кафедры финансов

Туркменский государственный институт экономики и управления
(г. Ашхабад, Туркменистан)

ПОКАЗАТЕЛИ, ХАРАКТЕРИЗУЮЩИЕ ФИНАНСОВОЕ СОСТОЯНИЕ ПРЕДПРИЯТИЯ В УСЛОВИЯХ РЫНОЧНОЙ ЭКОНОМИКИ

Аннотация: в данной статье говорится о показателях, характеризующих финансовое положение предприятия в условиях рыночной экономики. В нем также представлена информация об общих способах улучшения финансового положения компании.

Ключевые слова: финансы, капитал, банк, кредит, депозит, кризис, облигации.

Финансы предприятия в условиях рыночной экономики важность его стабильности чрезвычайно высока. Предприятие если оно финансово нестабильно, то это оборотный капитал не в состоянии накопить резервы, погасить банковские кредиты, вовремя выплатить заработную плату рабочим и служащим не может, учитывая долги, возникающие у другого предприятия не знает финансового положения акционерных обществ выплата дивидендов время от времени в случае ухудшения Финансовая нестабильность также влияет на деятельность коммерческих банков, их депозиты и они могут не вернуть депозиты вовремя. В результате ухудшения финансового состояния предприятия, в свою очередь, ухудшается финансовое состояние банков, так как эти предприятия не в

состоянии погасить кредиты, полученные ими от банков. Банки, в свою очередь, не могут выплачивать вклады юридическим и физическим лицам, которые вносят депозиты или открывают депозиты.

В случае финансового ухудшения государственных предприятий государство может обратиться за помощью, т.е. предоставить финансовые ресурсы. Банки могут оказывать базовую помощь предприятиям, работающим в других формах собственности. Страховые системы занимают одно из основных мест в финансовой системе. Страховые организации должны располагать достаточными средствами для предотвращения несчастных случаев, таких как стихийные бедствия и другие убытки. Их финансовые ресурсы должны быть достаточными для своевременного и полного покрытия убытков, причиненных ущербом. Это делает необходимым, чтобы их финансы всегда были в хорошей платежеспособности.

Во время финансового кризиса (кризиса) деятельность страховой компании также может быть неблагоприятно затронута. Например, количество страховых выплат, договоров может уменьшиться. Кроме того, активами и депозитами страховых организаций являются ценные бумаги, облигации ориентирован на покупку. В таком случае падение стоимости ценных бумаг также может негативно сказаться на активах страховых компаний.

Общие для улучшения финансового положения предприятия пути следующие:

1. Учитывая спрос рынка, предприятие должно наладить производство и реализацию качественной продукции, своевременно производить учет реализованной продукции.

2. Компания не должна тратить свои ресурсы без необходимости. Банковские кредиты должны рассчитываться время от времени. потому что если этого не сделать, то сумма процентов к уплате восходит.

3. Налоги, подлежащие уплате в налоговые органы, являются полными и правильными. должны быть рассчитаны и сданы вовремя, потому что если это

не будет сделано размер подлежащих уплате штрафов увеличивается.

4. Каждое предприятие производит продукт с высокой стоимостью и должен организовать его продажу.

5. Финансы покупателя при продаже товара и своевременно выставлять им счета, когда они в плохом состоянии они не знают, так много предприятий сегодня они работают на предоплаченной биллинговой системе.

СПИСОК ЛИТЕРАТУРЫ:

1. Закон Туркменистана «О предприятиях». 15.06.2000 № 28-11.
2. Эйбердиев Г.Э., Халов Н.Х. Финансовая система Туркменистана. - Ашхабад, 2001.

Hamdamov B.

Turkmen State Institute of Economics and Management
(Ashgabat, Turkmenistan)

Muhanov A.T.

Turkmen State Institute of Economics and Management
(Ashgabat, Turkmenistan)

INDICATORS CHARACTERIZING THE FINANCIAL CONDITION OF THE ENTERPRISE IN THE MARKET ECONOMY

Abstract: this article talks about indicators that characterize the financial position of the enterprise in the market economy. It also provides information on general ways to improve the company's financial position.

Keywords: finance, capital, bank, credit, deposit, crisis, bonds.

УДК 33

Эрханов Ш.

студент факультета маркетинг

Туркменский государственный институт экономики и управления

(г. Ашхабад, Туркменистан)

ЗНАЧЕНИЕ И СОДЕРЖАНИЕ РЕГУЛИРОВАНИЯ РЫНКА

***Аннотация:** в этой статье представлен краткий обзор маркетинговых исследований. Также кратко описаны необходимость, важность, методы, значимость и содержание маркетинговых исследований.*

***Ключевые слова:** исследование рынка, изучение клиентов, конкуренция, исследование конкурентов, рыночная конкуренция.*

Исследование рынка — это процесс сбора как можно большего количества информации, прежде чем предпринимать какие-либо важные шаги. Тот факт, что рынок постоянно развивается, свидетельствует о том, что это явление носит непрерывный характер, то есть меняются потребности покупателей, появляются новые веяния в моде, а конкуренты постоянно привлекают покупателей. Исследование рынка должно помочь ответить на следующие вопросы:

1. Что нужно заказчику?
2. Кто ваши клиенты и что вы можете о них узнать?
3. В чем смысл конкуренции?
4. Есть ли на рынке свободные ниши (мелкие детали внутри сегмента)?
5. Поможет ли вам пробный маркетинг продать ваш продукт?

Маркетинговые исследования — одно из самых сложных и дорогостоящих направлений деятельности, и им в основном занимаются крупные компании. Отделы продаж постоянно исследуют глобальные рынки,

чтобы определить осведомленность потребителей, отзывы клиентов, результаты рекламы и запасы товаров, пользующихся повышенным спросом. В результате сложного статистического анализа можно прогнозировать спрос и объем продаж, что в свою очередь позволяет опережать конкурентов. Такие расследования, в большинстве случаев, проводятся независимыми агентствами на основе опросов. Затем вдумчиво задаются вопросы.

Более простые расследования также проводятся специализированными учреждениями. Поскольку их затраты настолько высоки, небольшие компании заинтересованы в данных, которые они могут получить за счет своих ограниченных ресурсов.

Существует два уровня маркетинговых исследований: местный и национальный. Если планируется развивать бизнес на местном уровне, то расследование не займет много времени. Чем масштабнее план, тем больше времени требуется. Регулярное посещение библиотек, выставок, регулярное чтение специализированных журналов, использование Интернета для ознакомления с продуктом, клиентами, конкурентами и текущим состоянием рынка в целом — требования времени.

Исследование рынка, проводимое на базе выбранной группы (комитета), позволяет подготовить научный прогноз будущих потребностей и тенденций. Крупные фирмы имеют потенциал для выполнения такого рода работы, и часто единственный способ проверить маркетинговый анализ — это провести ограниченное испытание, основанное на результатах маркетинга, но это также может быть опасно для небольших фирм.

С другой стороны, малые фирмы всегда находятся рядом со своими клиентами и рынком и способны быстро реагировать на меняющиеся потребности потребителей. В отличие от небольших фирм, у крупных компаний меньше возможностей для быстрого принятия решений. Источники информации, используемые при учете ограниченности ресурсов:

Библиотека.

Хотя Интернет является одним из наиболее эффективных источников информации, местная библиотека может обеспечить своим читателям высокий уровень обслуживания, если она полностью укомплектована. В большинстве случаев это зависит от характера необходимых данных. Сначала рекомендуется использовать листы данных.

Считается целесообразным получать доступ к другим источникам информации с помощью информационных бюллетеней.

СПИСОК ЛИТЕРАТУРЫ:

1. Атаев Ч.А., Ходжаназарова С.К., Кадыров К.Х., Сарыгулов Д.Г. "Исследования рынка". Книга 1. Ашхабад, ТДНГ, 2001.
2. Рахманов Б., Бердиклыжов Т., Какалиева Г., Шукуров А., Ходжамгулиева Б. «Исследование рынка». Книга 2. Ашхабад, ТДНГ, 2001.

Erhanov Sh.

Student of the Faculty of Marketing

Turkmen State Institute of Economics and Management

(Ashgabat, Turkmenistan)

SIGNIFICANCE AND CONTENT OF MARKET REGULATION

***Abstract:** this article provides a brief overview of market research. It also briefly describes the need, importance, methods, significance and content of market research.*

***Keywords:** market research, customer research, competition, competitor research, market competition,*

УДК 33

Эрханов Ш.

студент факультета маркетинг

Туркменский государственный институт экономики и управления

(г. Ашхабад, Туркменистан)

МАРКЕТИНГОВЫЕ ИНФОРМАЦИОННЫЕ СИСТЕМЫ И ОПИСАНИЕ ИХ СОДЕРЖАНИЯ

Аннотация: в этой статье содержится информация о маркетинговой информационной системе. В нем также обсуждается важность действий по сбору, обработке, анализу, оценке и распространению точных и своевременных данных для обоснования маркетинговых решений.

Ключевые слова: маркетинговая информационная система, маркетинговые решения, предоставление информации, сбор, обработка данных в режиме реального времени,

Маркетинговая информационная система (ММУ) представляет собой комплекс мероприятий по сбору, обработке, анализу, оценке и распространению актуальной, точной и своевременной информации для обеспечения информационных маркетинговых решений, а также необходимых для этого человеческих и материальных ресурсов. Как показано на рисунке 1, ММУ находится на ранней и поздней стадиях своей работы. являются менеджерами по маркетингу. Во-первых, менеджеры оценивают потребность в информации. Затем с помощью ММУ берут необходимую информацию из системы внутреннего учета предприятия, данные отдела сбора маркетинговой информации, результаты маркетингового анализа и анализируют ее. В конечном счете, ММУ предоставляет менеджерам необходимую им информацию в нужное время, чтобы помочь им разработать более эффективные маркетинговые решения.

Оценка потребности в информации.

ММУ Чтобы быть эффективными, специалисты по маркетингу должны найти баланс между объемом информации, которую они хотят, и информацией, которая им действительно нужна и которой они располагают. Во-первых, опрашиваются специалисты по маркетингу в бизнесе, чтобы выяснить, какую информацию они хотят получать. По мнению некоторых экспертов, разницы в типе информации нет, лишь бы ее было много. Но обилие информации так же плохо, как и ее скудость. Другие специалисты не осведомлены о наличии различной информации. Следовательно, ММУ должен отслеживать маркетинговую среду и предоставлять менеджерам информацию, которая может помочь им в разработке ключевых маркетинговых решений. Иногда бизнес не может предоставить специалистам по маркетингу необходимую им информацию, потому что данные отсутствуют или недоступны для ММУ. Кроме того, сбор, обработка, хранение и представление данных требует больших затрат.

Бизнес должен своевременно принимать решение о том, перевешивают ли выгоды от сбора различных данных затраты на их получение; Действительно, как выгоды, так и затраты не всегда могут быть оценены. Ценность информации возникает в процессе ее использования. Часто появление новой информации может повлиять или не повлиять на решение менеджера, но затраты на ее получение перевешивают выгоды от улучшения решения. Специалисты по маркетингу не должны полагать, что необходима какая-либо дополнительная информация. Скорее, они должны сопоставить ценность дополнительной информации с полученными выгодами от ее использования.

Сбор и обработка данных.

Необходимую маркетингологической информации можно получить из внутренней отчетности, сбора маркетинговых данных и проведения маркетингового анализа. Затем система аналитики обрабатывает данные и представляет их специалистам по маркетингу в более удобной форме.

Система внутренней отчетности.

Многие предприятия создают большие базы данных внутренних данных, то есть информации (хранящейся в электронном виде на компьютерах) из различных внутренних источников внутри предприятия. Это удобно, потому что менеджеры по маркетингу имеют доступ к необходимой им информации в любое время. Работа с внутренней базой данных позволяет им определять маркетинговые возможности и проблемы, разрабатывать программы и оценивать качество маркетинговых усилий. Данные для таких баз данных поступают из различных источников. Бухгалтерия готовит финансовые отчеты и ведет полный учет продаж, цен и денежных потоков.

СПИСОК ЛИТЕРАТУРЫ:

1. Гульбахар Какалиева «Исследование рынка» - ТДНГ, Ашхабад 2011.
2. www.turkmenbusiness.org - Бизнес-центр «Туркменистан».

Erhanov Sh.

Student of the Faculty of Marketing

Turkmen State Institute of Economics and Management

(Ashgabat, Turkmenistan)

MARKETING INFORMATION SYSTEMS AND THEIR CONTENT DESCRIPTION

***Abstract:** this article provides information about the Marketing Information System. It also discusses the importance of action to collect, process, analyze, evaluate, and disseminate accurate and timely data to inform marketing decisions.*

***Keywords:** marketing information system, marketing solutions, information provision, real-time data collection, processing,*

УДК 33

Эрханов Ш.

студент факультета маркетинг

Туркменский государственный институт экономики и управления

(г. Ашхабад, Туркменистан)

МАРКЕТИНГОВЫЕ ХАРАКТЕРИСТИКИ ПРОДОВОЛЬСТВЕННЫХ И НЕПРОДОВОЛЬСТВЕННЫХ ТОВАРОВ

Аннотация: в этой статье представлен краткий обзор механизмов розничной торговли продовольственными и непродовольственными товарами. Также рассказывается о правилах реализации продовольственных и непродовольственных товаров, правилах их хранения, порядке доставки товаров в магазин и реализации их покупателям и др.

Ключевые слова: Продовольственные и непродовольственные товары, хлеб и хлебобулочные изделия, молочные продукты, кондитерские изделия, текстильные изделия, срок хранения.

Хлеб и хлебобулочные изделия. Хлеб и хлебобулочные изделия должны быть свежеспеченными. Хлеб из пшеничной муки должен быть продан в течение 24 часов, а если не продан, то возвращается в пекарню. Последний раз хлеб и хлебобулочные изделия приносят в магазин в течение дня за 3 часа до закрытия магазина.

Запрещается реализация хлеба и хлебобулочных изделий, не соответствующих требованиям стандарта качества. Собственный хлеб и выпечка При продаже в режиме самообслуживания должно быть специальное оборудование для отбора хлеба.

Молоко и молочные продукты в таре производственных предприятий или они также продается в прозрачной потребительской таре.

При реализации молока и сливок в потребительской таре сначала взвешивают пустую тару (бидон) потребителя, затем сливают в нее молоко или сливки. При продаже сыра следует учитывать срок его годности.

Чтобы организовать продажу пива, оно должно быть охлаждено и продано в течение 36 часов.

Оборудование и посуду, используемые при реализации молока и молочных продуктов, следует мыть теплой водой и протирать насухо.

Кондитерские изделия реализуются в упаковках по 0,5-1,0 кг. Некоторые кондитерские изделия реализуются в промышленной таре (коробках). Запрещается реализация сломанных кондитерских изделий, срок годности которых истек.

Запрещается продавать торты и кондитерские изделия в магазинах без холодильного оборудования.

Во всех магазинах, торгующих мясом и мясопродуктами, должны быть выставлены одинаковые куски говядины. Все куски мяса должны содержать одинаковое количество нежирного мяса и костей. Когда мясо продается в магазине, нарезанное мясо нужно показать покупателю, а затем выставить на витрине.

Не допускается хранение и реализация мяса и мясных продуктов в магазинах без холодильного оборудования.

Запрещается реализация мясных консервов без этикетки на таре (банке), если металлическая коробка вздулась.

Текстильные товары должны измеряться метражом при продаже покупателям. Методы измерения ткани зависят от типа ткани.

Когда одежда продана, продавец должен очень вежливо спросить покупателя, для чего он покупает ткань, а затем начать показывать виды ткани.

Клеймо производителя (ярлык) должно сохраняться до реализации последнего метра отсортированной ткани.

Продавец должен проверить у покупателя правильность измеренных качества, размера и цены ткани.

В магазинах тканей должна быть организована продажа дополнительных товаров, таких как нитки и пуговицы. Продавцы магазинов одежды должны уметь определять размеры покупателей. Продавцы должны уметь показывать одежду покупателям.

При выкладке таких товаров, как костюмы, пальто, платья, следует отметить их внешний вид, модель и качество.

СПИСОК ЛИТЕРАТУРЫ:

1. Атаев Ч. А., Ходжаназарова С. К., Кадыров К. Х. Маркетинг, Книга I. - А. Туркменская государственная издательская служба, 2013.
2. Бердиклыжов Т., Какалиева Г.Дж., Шукуров А., Ходжамгулиева Б.А., Рахманов Б.Х. Маркетинг, Книга II. - А.: Туркменская государственная издательская служба, 2013.

Erhanov Sh.

Turkmen State Institute of Economics and Management
(Ashgabat, Turkmenistan)

MARKETING CHARACTERISTICS OF FOOD AND NON-FOOD PRODUCTS

Abstract : this article provides a brief overview of food and non-food retailing arrangements. It also talks about the rules for the sale of food and non-food goods, the rules for their storage, the procedure for bringing the goods to the store and selling them to buyers, and others.

Keywords: food and non-food products, bread and bakery products, dairy products, confectionery products, textile products, storage period.

ПЕДАГОГИКА И ОБРАЗОВАНИЕ (PEDAGOGY & EDUCATION)

УДК 33

Ashyrova G.

English teacher of the foreign language department
Turkmen State University named after Magtymguly
(Ashgabat, Turkmenistan)

METHODS OF TEACHING AN ENGLISH LANGUAGE

***Abstract:** this article provides brief information about the methods of teaching an English language and the easy ways keep the language.*

***Keywords:** language, theory, method, teaching, career, benefit, estimate, induct, focus.*

Throughout the history of teaching languages a number of different approaches and methodologies have been tried and tested with some being more popular and effective than others. If you are just beginning your TOEFL career, it would be beneficial to be familiar with a few of these. In this content I will show you few of the methods which has an effective way to learn an English language. Some of them may seem not clean and hard to understand the theories, but in the end you will have some tricks to learn and estimate the language.

The Direct Method.

The direct method of teaching English is also known as the Natural Method. It is used to teach a number of different languages not just English, and the main idea of the Direct Method is that it only uses the target language that the students are trying to learn.

Its main focus is oral skill and it is taught through repetitive drilling. Grammar is taught using an inductive way and students need to try and guess the rules through the teacher's oral presentation.

Communicative Language Teaching.

The idea behind this approach is to help learners communicate more effectively and correctly in realistic situations that they may find themselves in. This type of

teaching includes focusing on important functions like suggesting, thanking, inviting, complaining, and asking for directions to name but a few.

Community Language Learning.

This is probably one of the English teaching methods where the student feels the safest as there's a great emphasis on the relationship and bond between the student and teacher. Unlike a lot of the other methods and approaches of teaching English as a Second language, a lot of the L1 (mother tongue) is used for translation purposes.

The Grammar Translation Method.

Just like its name suggests, this method of teaching English heavy and relies a lot on translation. This is the traditional or 'classical' way of learning a language and it's still commonly used when learning some languages. Some countries prefer this style of teaching and the main idea behind this method is that the students learn all grammar rules, so they're able to gtranslate a number of sentences. This is particularly common for those students who wish to study literature at a deeper level.

The based Language learning.

The main aim of this approach to learning is task completion. Usually, relevant an interesting tasks are set by the teacher and students are expected to draw on their pre-existing knowledge of English to complete the task with as few errors as possible.

The Lexical Approach

The Lexical syllabus or approach is based on computer studies that have previously identified the most commonly used words. This approach in teaching focuses on vocabulary acquisition and teaching lexical chunks in order of their frequency and use. Teachers of the Lexical Approach place a great emphasis on authentic materials and realistic scenarios for more valuable learning.

REFERENCES:

1. Журнал Туркменистана «Знание» - 2023, №1
2. <https://tdu.edu.tm>

УДК 37

Babaliyeva Ay.

Instructor of

Magtymguly Turkmen State University

(Ashgabat, Turkmenistan)

Ashirova G.

Instructor of

Magtymguly Turkmen State University

(Ashgabat, Turkmenistan)

MAGTYMGULY - THE POET-EDUCATOR

***Abstract:** the creative world of Magtymguly Pyragy is rich and varied. Themes such as patriotism, education, love, respect for parents, unity, decency, health, and good behavior have taken significant place in the works' of the great poet Magtymguly Pyragy. Magtymguly Pyragy believes that one of the best qualities of a person is to praise the elders.*

In general, the poet's poems in all areas are an inspiration and spiritual treasure for all people.

***Keywords:** education, intellectual development, generation.*

As a great mentor and a school of education for his people, Magtymguly has occupied a special place in Turkmen history. The poet knew well the material and spiritual state of his people. The great poet called his compatriots for happy life and equipment with well education. The great poet could masterfully use methods of poetry to create wonderful verses. His wise views and keen phrases approach the hearts of readers immediately and reveal the spirit of life skillfully. He expands the meaning of the conception “a pure moral should always be a companion of the Turkmen”.

Paying a special attention to the moral development of the individual the poet calls for moral and spiritual development of people so that they express proper respect

for each other. The poet highlighted well and clearly the principles of perfect moral and soul of any individual of any trade or profession in his high didactic and educative works.

Magtymguly underlines with strong hope that people should begin everything with themselves in their personal relations, and their main support should be their people and unity. The view, which is set forward by Magtymguly for all-round education of every individual, comprises the necessity of education of generations who have a proper vision. He underlines that improvement of life and state can be realized by wise and proper actions of people. These valued admonishments of Magtymguly serve a great school of education for Turkmens. This principle is a commitment for every teacher. His poems talk about topics like patriotism, pureness, courage and humaneness. These are the main problems of the poet is present and future. Another problem is humans being educated and giving intellectual and working education to the youth. For that reason, his poems include words about a teacher, book, studying and schooling.

In his dialogue with Zunuby Magtymguly says: Teacher, tell us about it- These words reflect his respect to his teacher and his will to study. Magtymguly's works have views about intellectual development, worldview, thinking abilities, habits and talents. Therefore, he advises about giving intellectual education from the early years.

You went to school at seven,

By reading learnt about lifestyle. [1, pg 76]

He also says that intellectual education must be given along with working, education.

Man will show who he is in his deeds,

You will know him when he fights and speaks. [1, pg 92]

Magtymguly had criticized lazy people the advices learning specialties from childhood.

He wouldn't like to work,

If he hasn't suffered in his youth. [1, pg 137]

Surely, in the development of Magtymguly's views to pedagogics in a great role is given to his father Azady. It can be seen in his works "Shirgazi", "Willing to be equal to them", "You will want to stay", "Head is needed", "Known".

In copy-books a book I saw,

"KysasyI-enbiya" named adherents. [2, pg 39]

The great and boundless love of the poet for his people and land makes him great. As a historical personality, Magtymguly is a great thinker, who has left sacred sayings, a great school, and a clear guiding principle which will ever live in the spirit and hearts of his succeeding generations. Magtymguly firmly believed that one day his dream of an independent Turkmen state for which he had devoted his whole life, would be built. Expressing the hearts of his people, the poet built a sovereign independent state and today his dream has come true in the light of our Turkmen state and it has turned into a land of happiness. The Turkmen people, who have gained a great fame in history, lay a foundation of their every enterprise with honesty and build life principles on its basis and follow advice of their ancestors. They adhered to principles of honesty as a guideline in their life. Thus, the living with honour was a sacred path in the hearts of our ancestors and took a permanent place in their life. It had entered their spirit. They put honesty at the source of happy life and tried to gain fame and glory with honest labour. Our ancestors also concerned continuation of this path for all of our generations.

Honesty, patience, godliness, remained in the minds of people as national ethnical tradition. This character has become a central idea in the works of outstanding scholars, classic poets. One can find such admonishments in the works of Mahmud Zamakhshary, Nurmhammet Andalyp, Yunus Emre and other Turkmen poets.

Through his valuable verses Magtymguly Pyragy is the great thinker and poet who had disseminated dreams of our people of unity, consolidation, freedom and peace of our fatherland Through the works of Magtymguly Pyragy we have inherited admonishments and traditions to follow the Turkmen path firmly and sacred. His teaching principles have made a permanent place in our minds and have spread all over

the world. The issue of honest life, which makes due impact on the dignity and honour of people, stands out in all of his works. Such case is more visible in the work of the great Turkmen poet Magtymguly.

At present, it is important for every parent to attach a great significance for education of generations, keep them from the evil, avidness, and differentiate bad from good, wrong from right. It is even more important for them to educate them with their deeds and actions not by their words. It is an essential lesson in education.

In general, honesty was looked upon as the main issue in the history of education. It always attracted the attention of our great personalities and they also paid due attention to it in their works and activities. Education of generations should be based upon honesty and pure moral. Our common goal is to save honesty of Turkmens and ensure its continuation as our national value. In this endeavor the verses of Magtymguly Pyragy which call for honesty and pure moral, have a great significance.

REFERENCES:

1. Magtymguly. Сборник стихотворений. I том. – Ашхабад, Наука, 2012.
2. Magtymguly. Сборник стихотворений. II том. – Ашхабад, Наука, 2012.

УДК 376.3

Ауған М.Н.

7М01901 – Арнайы педагогика

Қазақ ұлттық қыздар педагогикалық университеті
(Қазақстан, Алматы)

Ғылыми жетекшісі:

Қабдырова А.А.

Аға оқытушы, PhD

Қазақ ұлттық қыздар педагогикалық университеті
(Қазақстан, Алматы)

НАШАР ЕСТИТІН БАСТАУЫШ СЫНЫП ОҚУШЫЛАРЫНЫҢ КОММУНИКАТИВТІ ДАҒДЫЛАРЫН ЗЕРТТЕУДІҢ МАҢЫЗДЫЛЫҒЫ

Аңдатпа: мақалада есту қабілеті нашар бастауыш сынып оқушыларының коммуникативті дағдыларын зерттеудің өзектілігі көрсетілген. Есту қабілеті нашар балаларда олардың сөйлеуі мен қарым-қатынасының қалыптасуы мен дамуы арнайы дайындықсыз өздігінен қалыптаспайды. Бұл мақалада есту қабілеті нашар балаларда қарым-қатынас дағдыларын дамытуды зерттеу мәселесіне әсер етудің маңыздылығы мен әдістері талқыланады.

Кілт сөздер: коммуникация, есту қабілеті зақымдалған балалар, нашар еститін балалар.

Қарым-қатынас дағдысын түсіну және оның құрлымын сонымен қатар оның өмірдің барлық сферасымен аймағындағы рөлін жалпы теориялық аспектіде түсіну нашар еститін бастауыш сынып оқушыларының коммуникативті дағдыларының негізін түсінуімен сәйкес келуі қажет. Бұл мәселені келесі түрде қарастыруға болады.

Бірінші ауытқушылық, яғни есту қабілетінің зақымдалуы ол аталмыш балаларда екіншілік кемістікке яғни сөйлеу тілінің дамуының белгілі бұзылыстарына, ауытқушылықтарына алып келеді. Бұл ауытқу өз кезегінде балалардың коммуникативті есту «портретінде» көрініс алады. Бұндай «портрет» балаларды ерте оқыту мен тәрбиелеудің жағдайына тікелей байланысты: яғни есту қабілетінің зақымдалуын ерте анықтау, естуді протездеу,

түзетушілік-дамыту көмек көрсету, отбасы жағынан өзара ықпалдастық, баланың жеке интеллектуалды деңгейі, баланың туа біткен тілдік дарындылығының болуы.

Сонымен екіншілік ауытқушылықтың кешені және оларды компенсациялау мен түзету бір қатар әлеуметтік факторлардың өзара ықпалдасуымен тікелей байланысты: отбасының әсері, жалпы оқыту жүйесінің дұрыс таңдалуы, баланы оқыту мен тәрбиелеуде педагогикалық технологияларды қолдану, қоршаған әлемді танудағы баланың жеке белсенділігі.

Г.А.Карпованың қарастыруы бойынша жалпы есту қабілетінде бұзылысы бар балалардың тұлғасын дамытудың депривациялық жағдайларын зерттей отырып оларды келесі түрге бөлген: сөйлеу тілдік депривация, коммуникативті депривация, ақпараттық-мәдени депривация, эмоционалды депривация, әлеуметтік депривация.

Аталмыш депривациялардың әр қайсысының біздің зерттеу пәнімізге тікелей қатысы бар және олар бір-бірімен тығыз байланысты болып келеді. Әлеуметтік депривация дегеніміз - ол отбасылық тәрбиелеу жағдайы (қалыпты еститін ата-аналармен) және қалыпты еститін оқушылардан ажыратып мектеп интернаттарында оқыту жағдайы ретінде қарастырады. Бұндай жабық арнайы түзетушілік мектептердің оқу тәрбиелік үрдісінде балалардың басым бөлігінде коммуникативті депривация жиі кездеседі. Ол балалардың әлеуметтік қарым - қатынасының шектеулі болуымен сипатталады. Бұндай контактілер көбінесе олардың төмен сапасына алып келеді, яғни сөйлеу тілдік депривация балалардың әлеуметтік тәжірибесінің шектеулігімен сипатталып, сөйлеу тілді меңгеру деңгейін төмендетіп отырады. Атақты неміс сурдопедагогы С.Гейнике зерттеулерінде (1727-1790 жж) таза ауызша сөйлеу тілі әдісін қолданып соған сәйкес өзінің психолінгвистикалық түсініктеріне сәйкес ауызша сөйлеу тілін есту қабілеті зақымдалған балаларды оқытудың басты мақсаты ретінде таныған.

Сонымен қатар Л.С.Выготский өз еңбектерінде оқытудың депривациялық жағдайларына есту функциясы зақымдалған балаларды оқыту мен тәрбиелеу

жағдайында туындайтындығын атап өтіп ол: «Біздің арнайы мектеп баланы оқшауланған әлемнен шығарудың орнына бұл балаларда оқшаулыққа алып келетін және оның сипоратизімін күшейтетін жағдайларды туындатады. Осы жектіспеушіліктің салдарынан балаларды жалпы тәрбиелеу шектелетіндігін» атап өткен. Мысалы, естімейтін балалардың сөйлеу тілі қарастырсақ болады. Естімеушілік өз артынан сөйлемеушілікті ертетіндіктен ол адамды қоғамнан үзіп алып, тұлғаның қоғаммен әлеуметтік байланысын бұзады. Сондықтан Л.С.Выготский зерттеулерінде заманауи мектептегі білім беру жүйесіне тікелей қатысты келесі түсінікті атап өткен: сурдопедагогиканың орталық негізі ол естімейтін баланы әлеуметтік тәрбиелеу деп қарастырған болатын. Кейін Л.С.Выготский мәдени тарихи теорияның авторы және ғылыми мектептің негізін салушы ретінде Л.И.Божович, А.В.Запорожец, А.Н.Леонтьев, А.Р.Лурия, Д.Б.Эльконин тағы сияқты ғалымдардың дефектінің биологиялық жақтарының әлеуметтік салдарын талдау мәселесіне ерекше назар аударуды ұсынған. Оның пікірі бойынша әлеуметтілік толық қандылық ол тәрбиелеудің соңғы мақсаты соңғы нүктесі деп қарастырған. Бұндай мақсатқа қол жеткізу баланың коммуникативті кеңістігін кеңейту арқылы мүмкін екендігін атап өтеді. Ал коммуникативті кеңістігі ол балалардың оқитын және тұратын мектептегі кеңістігі болып табылады. Сурдопедагогикада арнайы педагогиканың маңызды бір бөлігі ретінде коммуникация мәселесі ғылымның пайда болу кезеңінен бастап өзекті мәселе ретінде танылып келеді. Бұл естудің бұзылыс нәтижесінде туындаған екіншілік кемістіктің пайда болуымен тығыз байланысты болып келеді. Есту қабілеті зақымдалған балаларды сөйлеу тіліне оқытуға арналған алғашқы жұмыстардың бірі ол И.Васильевтың еңбегі «естімейтін балаларды сөйлеу тіліне, жазбаша сөйлеу тіліне, оқуға үйрету оқыту әдістемесі» болып келеді (1900), онда ғалым «адамзат тілінің» заңдылықтарын құруға талпынған болатын. Кейін 1950 жылы С.А.Зыков өз тарапынан есту қабілеті зақымдалған балаларды тілге оқытудың әмбебап жүйесі жасалынып онда ғалым сөйлеу тілдік қарым-қатынасты қалыптастыру қағидасы бойынша тілге оқытуды анықтаған.

С.А.Зыков бұл зерттеулерінде тілге оқыту жүйесінің қағидаларының ішінде жетекші қағида ретінде тілдің іс-әрекетпен байланысты қағидасын ерекше атап өткен. Сондықтан С.А.Зыков бұл жүйені коммуникативті жүйе деп қарастырған. Коммуникативті жүйеге тән маңызды қағидалардың бірі ол қарым-қатынас қажеттілігін қолдану, қарым-қатынасты ұйымдастыру, сөйлеу тілдік ортаны ұйымдастыру болып келеді. Көптеген сурдопедагог ғалымдар бұл еңбекке нақты талдау берген, бірақ біз үшін Г.А.Карпованың коммуникативті әрекеттік жүйесінің психологиялық және лингвистикалық негіздеу де ерекше қызығушылық туғызды. Қарым-қатынас барысында қажеттілікті қолдану қағидасын С.А.Зыков Л.С.Выготскийдың әдістамалық еңбектері негізінде құрастырып, ол сөйлеу тілдің іс-әрекеті қажеттілік жатыр дегенді атап көрсеткен.

А.Г.Зикеев өз зерттеулерінде тілдік жүйенің түрлі жақтарымен жұмыс жүйесінің авторы нашар еститін балалардың сөйлеу тілін дамытуға байланысты мәселелерді қарастыру барысында Н.И.Жинкина, А.Н.Соколова, А.А.Леонтьева, Б.Г.Ананьева тағы басқа сияқты жетекші психологтардың жұмыстарына сүйене отырып, сонымен қатар И.П.Павлованың екінші сигналдық жүйесі, Л.С.Выготскийдың бала дамуының потенциалды мүмкіндіктері туралы ілімдеріне және өзгеде ғалымдардың бірқатар жұмыстарына, еңбектеріне, зерттеулеріне сүйенген. Ол коммуникация теориясын есепке алып Г.М.Андреева, А.А.Бодалев, М.С.Каган, А.А.Леонтьев, Б.Ф.Ломов); және М.И.Кнебель, А.Р.Лурияның ойдың және пайымдаудың туындау компонентіндегі маңызды екіншілік қағидасына сүйенген болатын. Пайымдаудың сөйлеу тілдік сызба нұсқасы оны сырттай жүзеге асыруға қатысты ондағы үшіншілік және төртіншілік компонентер бойынша И.А.Зимняя, Т.В.Рябов сияқты ғалымдардың жұмыстарын негізге алып, зерттеулер жүргізген [1].

Ішкі сөйлеу тілінің туындауының негізі ол сөйлеу тілдік сезім және есту сезімімен тығыз байланысты болып келеді. Бұл жағдайлар нашар еститін балалардың сөйлеу тілін қалыптастыруда есепке алынуды қажет етеді.

А.Г.Зикеев өз еңбектерінде жазбаша сөйлеу тілінің ролін анықтауда есту дефектісі бар балаларды тілге оқыту жүйесіне ерекше мән бөлген. Зерттеу жұмыстары барысында ол А.М.Гольдберг, В.И.Флери (1881), И.А.Васильева, П.Д.Енько және Н.М.Лаговский сияқты ғалымдардың зерттеулерін есепке алған. Нашар еститін балалардың сөйлеу тілдік әрекетінің психологиялық аспектілерін қарастыру нәтижесінде А.Г.Зикеев келесі теорияларын, қорытындыларын көрсетеді:

1. Нашар еститін оқушылардың сөйлеу тілі қабілетін дағдыларын қалыптастыру белсенді сөйлеу тілдік тәжірибе негізінде, сөйлеу тілдік құрлымдарды интериоризациялау үрдісінде, сырқы сөйлеу тілін ішкі сөйлеу тілін туындату барысында мүмкін болатындығын атап көрсетеді. Осы орайда пайымдау коммуникативті бағытқа ие болады.

2. Жазбаша сөйлеу тілі ол нашар еститін балаларды сөйлеу тіліне оқыту жүйесінде «ерекше кіру жөнінде» қолданылады.

3. Нашар еститін балалардың өзіне бағытталған ауызша тілін түсінуі балалардың заттық ісәрекетіне сүйене отырып жүргізіледі кейін ғана ондағы сөздің мағынасына мән бере отырып ол ондағы ұйымдастырушы грамматикалық құрлымдық формаларға ие болады.

Тілге оқытудың екі жүйесін сәйкестендіруде яғни нашар еститін және естімейтін балаларды тілге оқыту жүйесінде ұқсас сипаттарды да қарастыруға болады. Екі жүйеде де басты назар ол балалардың ауызша сөйлеу тілін дамытуда, жазбаша сөйлеу тілін дамытуға, қоршаған адамдармен қатынас ретінде сөйлеу тілін дамытуға, естіп қабылдауын дамытуға, естіп көріп қабылдауын дамытуға, өзіндік сөйлеу тілінде ауызша сапалы айтуын және оның анық болуына қол жеткізуге бағытталады. Психологтар қарым-қатынас барысында туындайтын коммуникативті барьерлерді, кедергілерді атап өткен: олар түсінбеушілік кедергілері (фонетикалық, семантикалық, стилистикалық, логикалық т.б.) әлеуметтік мәдени айырмашылықтар және қарым-қатынастағы кедергілер. Психолінгвистер коммуникантардағы жалпы сөйлеу тілінің болмауы

барысындағы коммуникацияның мүмкін еместігінде атап көрсетеді. Бұл зерттеулер біз үшін ерекше қызығушылықты тудыратыны сөзсіз, себебі есту қабілеті зақымдалған балалардағы коммуникативті іс-әрекеттегі қиындықтар бұл факторлармен тығыз байланысты болып келеді. Дәл осы орайда (Р.М.Боскис, Е.П.Кузьмичева, Л.В.Нейман) сияқты ғалымдардың тілге оқыту әдістемесі және оның мазмұнын жасау кезеңдері бойынша жұмыстары, зерттеулері маңызды болып келеді [2].

Балалардың естіп қабылдауын дамытумен ауызша сөйлеу тілін қалыптастыру мәселелеріне арналған жұмыстардың жетекші авторларын И.Г.Багрова, В.И.Бельтюкова, Е.П.Кузьмичева, Л.П.Назарова, Л.В.Нейман, Е.З.Яхнина тағы басқа ғалымдарды қарастыруға болады. Олардың жұмыстарында есту қабілеті зақымдалған балаларды ауызша сөйлеу тіліне оқыту және ауызша сөйлеу тілін қабылдауға оқыту қажеттілігі ерекше аталынып өтіліп, аталмыш жайттар қалыпты адамдармен коммуникативті актілерге толық қанды қатысуы үшін маңызды екендігін қарастырған[3].

ӘДЕБИЕТТЕР:

1. Кицул Н.С. Формирование навыков коммуникации у детей со сложными и множественными дефектами / Н.С. Кицул, Л.В. Абрамова // Логопед.- 2005. №5.- С. 11-18.
2. Титова С.В., Брычкова Я.В., Гармс, Т.А., Миронова Е.В. и др. Коммуникативная культура. От коммуникативной компетентности к социальной ответственности / С.В. Титова, Я.В. Брычкова, Т.А. Гармс, Е.В. Миронова и другие. - Питер Пресс, 2009. - 118 с.
3. Боскис Р. М. Глухие и слабослышащие дети / Р.М. Боскис. - М., 1963.

УДК 37

Бадрызлова Л.В.

студент

Тюменский государственный университет

(г. Тюмень, Россия)

Глухарева Е.А.

студент

Тюменский государственный университет

(г. Тюмень, Россия)

Гладкова Л.Н.

канд. пед. наук, заведующий кафедры психологии и педагогики детства

Тюменский государственный университет

(г. Тюмень, Россия)

ОЦЕНКА ЦИФРОВОЙ ТРАНСФОРМАЦИИ ПРОЦЕССА ОБУЧЕНИЯ ШКОЛЬНИКОВ

***Аннотация:** актуальность исследования касается понимания, адаптации и проектирования систем образования в соответствии с современными тенденциями. Представлен обзор литературы. Результаты: оценка не может быть произведена только на основе успеваемости учащихся; необходимо учитывать ряд факторов.*

***Ключевые слова:** цифровая трансформация, цифровые технологии, учебная деятельность, школа.*

Цифровые технологии внесли изменения в характер и сферу функционирования образования. Универсальные и передовые технологические инновации, такие как интеллектуальные устройства, Интернет вещей (IoT),

искусственный интеллект (AI), дополненная реальность (AR) и виртуальная реальность (VR), блокчейн и мобильные приложения, открыли новые возможности для продвижения преподавания и усвоения знаний. Следовательно, в последние годы системы образования во всем мире увеличили свои инвестиции в интеграцию информационно-коммуникационных технологий (ИКТ) и расставили приоритеты в своих образовательных программах в рамках адаптации стратегий, связанных с интеграцией ИКТ (Европейская комиссия, 2019).

Последнее вызвало проблемы, касающиеся качества преподавания и обучения с использованием ИКТ, в том числе, в России. Особенно это касается понимания, адаптации и проектирования образовательных систем в соответствии с современными технологическими тенденциями. Исследования показали, что, несмотря на инвестиции, вложенные в внедрение технологий в школах, результаты не были абсолютно удовлетворительными, и намеченные результаты еще не достигнуты [4].

Эти проблемы обострились во время пандемии COVID-19, которая вынудила перевести преподавание на всех уровнях образования в онлайн. Онлайн-обучение ускорило использование цифровых технологий, что вызвало вопросы, касающиеся процесса, характера, масштабов и эффективности цифровизации в школах. В частности, многие школы продемонстрировали недостаток опыта и низкий цифровой потенциал, что привело к увеличению пробелов, неравенству и потерям в обучении [4, с. 31]. Такие результаты демонстрируют необходимость в том, чтобы специалисты педагогического профиля анализировали и адаптировали накопленный опыт, с целью укрепления цифрового потенциала школьного образования и повышения уровня цифровизации всей образовательной системы.

На наш взгляд, цифровизация открывает возможности для фундаментального улучшения работы школ и затрагивает многие аспекты методики обучения школьников. Однако это сложный процесс, который требует

крупномасштабных трансформационных изменений, выходящих за рамки технических аспектов технологии и инфраструктуры. А именно, цифровизация относится к “серии изменений в плане цели, содержания, практики работы учителей и приобретаемых учениками компетенций, которые должны соответствовать новым социокультурным вызовам” [3, с. 3], которые приводят к культурным, организационным и операционным изменениям посредством интеграции цифровых технологий. Успешная цифровая трансформация требует, чтобы школы повысили уровень своего цифрового потенциала, создав необходимую “культуру, политику, инфраструктуру, а также цифровую компетентность учащихся и персонала для поддержки эффективной интеграции технологий в преподавание и учебные практики” [10, с. 26].

Учитывая, что интеграция цифровых технологий является сложным и непрерывным процессом, который воздействует на участников школьной экосистемы, необходимо показать, как различные элементы воздействия взаимосвязаны, и определить факторы, которые могут способствовать эффективным изменениям в школьной среде в связи с цифровой трансформацией. Чтобы решить проблемы, изложенные выше, мы сформулировали следующие исследовательские вопросы:

а) Каково влияние цифровой трансформации на образование?

б) Какие факторы могут повлиять на цифровой потенциал и трансформацию школы?

В настоящем исследовании мы провели несистематический обзор литературы по публикациям, касающимся влияния цифровых технологий на образование и факторов, влияющих на цифровой потенциал и трансформацию школы. Полученные результаты показали, что использование цифровых технологий в образовании затрагивает множество участников школьной экосистемы.

Во-первых, мы заметили, что по мере развития технологий растет и интерес исследовательского сообщества к их применению в школьных условиях.

Начиная с 2005 года, когда компьютеры, симуляторы и интерактивные доски, а также электронные книги были наиболее часто применяемыми инструментами в школьных мероприятиях [1], переходя к использованию обучающих платформ [7], затем к использованию мобильных устройств и цифровых игр [9], к более современным передовым технологиям, таким как приложения AR и VR [5], или робототехники и искусственного интеллекта [6]. Как показывает эта эволюция, цифровые технологии — это постоянно меняющаяся концепция с различными возможностями и характеристиками.

Кроме того, с точки зрения обучения школьников, растет интерес к различным режимам и моделям доставки контента, таким как онлайн, смешанный и гибридный режимы. Это свидетельствует о том, что ценность технологий для поддержки преподавания и усвоения знаний, а также других методов, связанных со школой, все больше признается исследовательским и школьным сообществом.

Результаты анализа литературы показывают, что интеграция ИКТ на результаты обучения учащихся оказывает от значительного влияния до умеренного. Тем не менее, в ряде недавних исследований сообщалось о “снижении качества образования в период самоизоляции, что спровоцировало реакцию отторжения цифровых образовательных форм и рост технологического пессимизма у значительной части респондентов” [2, с. 158]. Основываясь на этих результатах, авторы предположили, что влияние технологий на образование зависит от нескольких переменных, а не от технологии как таковой. Эти факторы взаимосвязаны и играют жизненно важную роль в процессе трансформации. В частности, они включают: а) цифровые компетенции; б) личные характеристики учителей и их профессиональное развитие; в) руководство школой; г) подключение к интернету, инфраструктуру и государственную поддержку; д) методы администрирования и управления данными; е) социально-экономическое положение учащихся и поддержка семьи и д) социально-экономический контекст школы и чрезвычайные ситуации.

Стоит отметить, что мы наблюдали факторы, которые влияют на интеграцию ИКТ в образование, но также могут быть затронуты ею. Например, частое использование ИКТ и ноутбуков учащимися в учебных целях положительно влияет на развитие цифровых компетенций, и в то же время цифровые компетенции влияют на использование ИКТ. В результате влияние цифровых технологий следует больше изучать как фактор, способствующий внедрению желательных и новых практик, а не просто как катализатор, улучшающий результаты образовательного процесса в школе, то есть успеваемость учащихся.

В то время как влияние ИКТ на успеваемость учащихся было тщательно исследовано методистами, другим аспектам школьной жизни, на которые также влияют ИКТ, такие как равенство, инклюзивность и социальная интеграция, уделялось в российской науке меньше внимания.

Дальнейший анализ литературы показал увеличение инвестиций в мероприятия в области ИКТ для поддержки обучения иностранным языкам и точным наукам, особенно математике и естественным наукам. Это были наиболее распространенные предметы, изучавшиеся в рассмотренных статьях, часто на основе результатов ЕГЭ [8]. Как таковые, в исследованиях по-прежнему отсутствуют исследования, которые фокусировались бы на воздействии ИКТ на целый ряд предметов школьной учебной программы уровня основного общего образования.

Качественное исследование предоставило дополнительную информацию о влиянии цифровых технологий на образование, задокументировав положительные эффекты и предоставив более подробную информацию о последствиях, рекомендациях и направлениях будущих исследований. В частности, выводы, касающиеся роли ИКТ в поддержке обучения, подчеркивают важность учебной практики учителей и контекста обучения при использовании технологий и, следовательно, их влияния на обучение [4; 6; 10].

В целом, мы приходим к выводу, что цифровая трансформация открывает огромный потенциал для фундаментального улучшения работы школ. Однако инвестиции в инфраструктуру ИКТ и повышение квалификации для улучшения школьного образования еще не принесли плодотворных результатов.

Цифровая трансформация — это сложный процесс, который требует крупномасштабных трансформационных изменений в обществе, предполагающих наращивание цифрового потенциала и готовности к изменениям на всех уровнях, в том числе, образовательном. Чтобы добиться таких изменений, все участники школьной экосистемы должны разделять общее видение относительно интеграции ИКТ в образование и работать над достижением этой цели.

Наш обзор литературы, в котором обобщены данные отечественных исследований, предоставил полезную информацию о влиянии цифровой трансформации на различные стороны процесса обучения школьников и показал, что влияние цифровых технологий затрагивает множество различных аспектов школьной жизни, которые часто упускаются из виду, когда основное внимание уделяется достижению учащихся как конечному результату образования.

Кроме того, концепция цифровой трансформации — это концепция изменчивая, поскольку технологии не только различаются между собой, требуя различного использования в образовательной практике, но и меняются с течением времени. Мы надеемся, что наше исследование послужит основой для практики и научных исследований в выбранной области, а также приведет к изменению парадигмы в сторону более целостного подхода в исследованиях воздействия и оценки цифровой трансформации процесса обучения школьников.

СПИСОК ЛИТЕРАТУРЫ:

1. Давлетшина, В. В. Современные технологии интерактивных досок / В. В. Давлетшина, К. З. Прус // Наука, техника и образование. — 2018. — №1 (42). — С. 24-27.
2. Назаров, В. Л. Шоковая цифровизация образования: восприятие участников образовательного процесса / В. Л. Назаров, Д. В. Жердев, Н. В. Авербух // Образование и наука. — 2021. — №1. — С. 156-201.
3. Новая технологическая революция: вызовы и возможности для России / Экспертно-аналитический доклад. — М.: ЦСР, 2017. — [Электронный ресурс] — Режим доступа: <https://csr.ru/wp-content/uploads/2017/10/novaya-tehnologicheskaya-revolutsiya-2017-10-13.pdf> (дата обращения: 08.04.2023).
4. Попов, Д. С. Цифровизация российской средней школы: отдача и факторы риска / Д. С. Попов, А. В. Стрельникова, Е. А. Григорьева // Мир России. Социология. Этнология. — 2022. — №2. — С. 26-50.
5. Путило, О. О. Использование технологий дополненной и виртуальной реальности в процессе литературного образования / О. О. Путило, Л. Н. Савина // Известия ВГПУ. — 2020. — №9 (152). — С. 27-35.
6. Садыкова, А. Р. Искусственный интеллект как компонент инновационного содержания общего образования: анализ мирового опыта и отечественные перспективы / А. Р. Садыкова, И. В. Левченко // Вестник РУДН. Серия: Информатизация образования. — 2020. — №3. — С. 201-209.
7. Сальникова, Е.А. Школьная цифровая платформа как инструмент организации персонализированного обучения // Научно-методическое обеспечение оценки качества образования. — 2021. — №3 (14). — С. 70-73.
8. Софронова, К. Д. Применение цифровых образовательных ресурсов сети Интернет для подготовки к ЕГЭ / К. Д. Софронова, М. С. Николаева // Юный ученый. — 2017. — № 3.2 (12.2). — С. 100-102.
9. Титова, С. В. Дидактические проблемы интеграции мобильных приложений в учебный процесс // Вестник ТГУ. — 2016. — №7-8 — С. 159-160.
10. Уваров, А. Ю. Модель цифровой школы и цифровая трансформация образования // Исследователь/Researcher. — 2019. — №1-2 — С. 25-26.

Badryzlova L.V.

student

Tyumen State University

(Tyumen, Russia)

Glukhareva E.A.

student

Tyumen State University

(Tyumen, Russia)

Gladkova L.N.

Ph.D. of Pedagogic Sciences,

head of the department of psychology and pedagogy of childhood

Tyumen State University

(Tyumen, Russia)

DIGITAL INFORMATION ASSESSMENT OF SCHOOLCHILDREN'S LEARNING PROCESS

***Abstract:** the relevance of the research concerns the understanding, adaptation and design of education systems in accordance with modern trends. A review of the literature is presented. Results: The assessment cannot be made solely on the basis of student performance; a number of factors must be taken into account.*

***Keywords:** digital transformation, digital technologies, educational activities, school.*

УДК 37

Долгова Е.И.

воспитатель ГБДОУ детский сад №71
Кировского района г. Санкт-Петербурга
(г. Санкт-Петербург, Россия)

ВОСПИТАНИЕ ЭКОЛОГИЧЕСКОЙ КУЛЬТУРЫ ДОШКОЛЬНИКОВ В СОВРЕМЕННОМ ДОУ

***Аннотация:** экологическое воспитание – это единство экологического сознания и поведения, гармоничного с природой. На формирование экологического сознания оказывают влияние экологические знания и убеждения. Экология — не просто модное слово, которое используется где надо и не надо. Планета, на которой мы живем, не так уж велика, а запасной пока не имеется. «Венец природы» - человек, так относился к своему единственному месту жительства, что Земля уже не может самостоятельно восстановить свое планетарное здоровье: экологический кризис становится все более угрожающим. Только экологически осмысленное поведение каждого жителя планеты может помочь в ее спасении от постепенного разрушения. Но для этого необходимо формировать новый, ответственный тип мышления, прививать новым поколениям экологическую культуру.*

***Ключевые слова:** экология, венец природы.*

В конце XX века появился термин — экология личности, ставший одним из аспектов нравственности. Невозможно воспитать нравственного человека, не привив ему культуры бережного отношения к миру, в котором он живет.

Сегодня взаимодействие человека и природы превратилось в одну из актуальных тревожных проблем, поэтому важнейшей задачей общества является формирование экологической культуры подрастающего поколения.

Природа – неиссякаемый источник духовного обогащения детей. Дети постоянно в той или иной форме соприкасаются с природой. Их привлекают

зеленые луга и леса, яркие цветы, бабочки, порхающие над ними, жуки, птицы, звери, а также падающие хлопья снега, ручейки и лужицы.

Бесконечный и разнообразный мир природы пробуждает в детях живой интерес к окружающему, любознательность, побуждает их к игре, художественно – речевой деятельности. Впечатления, полученные в детстве, запоминаются на всю жизнь, и часто влияют на отношение человека ко всему живому.

Наблюдая за маленьким жучком, ползущим по веточке дерева или травинке, за каплями дождя, стучащими по окну, можно научить ребенка замечать явления живой и неживой природы, устанавливать простейшие связи между ними. У детей формируются конкретные представления о жизни растений и животных, о необходимости создания благоприятных условий для их роста и развития, воспитывается интерес к природе и способность любоваться ею в разное время года, в любую погоду.

Восприятие природы помогает развивать нравственные качества ребенка – жизнерадостность, эмоциональность, чуткое, внимательное отношение к животным и растениям.

Малыш, полюбивший природу, не будет бездумно рвать цветы, разорять птичьи гнезда и муравейники, обижать животных.

В соответствии с этим основными задачами экологического образования являются:

воспитание любви к природе через прямое общение с ней, восприятие ее красоты и многообразия;

формирование знаний о природе;

развитие сопереживания к бедам природы, потребности бороться за ее сохранение.

Процесс развития экологической культуры не прост и длителен. Именно поэтому экологическое воспитание начинается с раннего детства.

Работа ведется по двум направлениям:

- формирование начал экологической культуры у детей;
- развитие начал экологической культуры у взрослых.

В своей работе мы используем следующие формы поведения ребенка, которые могут служить критерием уровня его «экологического воспитания»:

- самостоятельные наблюдения, рассматривание картин, иллюстраций;
- постановка опытов и экспериментов;
- стремление рассказать о впечатлениях, обсудить их, передать в игре, изобразительности, в труде по уходу за животными и растениями.

– наблюдения детей за объектами природы, с которыми они находятся в постоянном контакте, позволяют формировать конкретные представления детей о них.

– наблюдения за сезонными явлениями в природе приучают дошколят самим замечать их.

– совместная деятельность детей и педагога помогает формированию трудовых навыков.

– чтение художественной литературы, иллюстрации, репродукции картин известных художников вызывают устойчивый интерес к природе.

Еженедельное проведение занятий в детском саду по экологии, использование игровых обучающих ситуаций, бесед, развивающих игр – развивают положительное эмоциональное отношение к природе.

В статье 58 «Конституции Российской Федерации» от 12.12.1993 г. написано: «Каждый обязан сохранять природу и окружающую среду, бережно относиться к природным богатствам».

Всячески привлекайте и поощряйте участие ребенка в уходе за животными или растениями. Начните с самого простого – используйте готовые наборы для выращивания цветов и зелени, установите кормушки или скворечники для птиц. Опытным маленьким садоводам уже можно попробовать посадить настоящий мини-огород на подоконнике. В процессе обязательно рассказывайте в доступной для ребенка форме о проблемах окружающей среды

и о том, что нужно делать, чтобы их не было. В теплое время года экологическое воспитание может стать для дошкольников увлекательным приключением. Прогулки в лес, поле, парк, луг помогут ближе познакомиться с типичными представителями местной флоры и фауны. Это расширит знания ребенка об окружающих его животных и растениях. Помогите малышу научиться видеть красоту окружающей природы.

Воспитание заботливого отношения к окружающей природной среде у детей раннего возраста закладывается в семье и продолжает формироваться в дошкольные годы в детском саду. Перед педагогами встает задача формирования у дошкольников основ культуры рационального природопользования.

Работая вместе с семьей по формированию экологического воспитания дошкольников, мы предоставляем ребенку начальный социальный опыт и создаем оптимальные условия для вхождения маленького человека в большой мир. Подробно рассказала родителям о необходимости формирования экологической культуры дошкольников, а также предложила рекомендации для повышения собственной экологической культуры родителей. Нужно организовывать совместные игры с детьми, которые духовно и эмоционально обогащают и тех, и других, удовлетворяют потребность в общении с близкими людьми, укрепляют веру в свои силы.

Таким образом, можно сказать о том, что при формировании экологическом воспитании дошкольников используется большое разнообразие средств и методов, при условии их целенаправленного выбора. Но следует отметить и тот факт, что ряд методов будут наиболее эффективны, если их использование осуществляется в неразрывной связи с развивающей экологической средой.

СПИСОК ЛИТЕРАТУРЫ:

1. Бобылева Л., Дупленко О. О программе экологического воспитания старших дошкольников // Дошкольное воспитание. 1998. N 7. С. 36-42.
2. Воронкевич О.А. «Добро пожаловать в экологию» - современная технология экологического образования дошкольников // Дошкольная педагогика. – 2006, - С.23.
3. Веретенникова С.А. Ознакомление дошкольников с природой, - М.: Просвещение, 1980. - С. 42.
4. «Мы» - Программа экологического образования детей / Н. Н. Кондратьева и др. - СПб: Детство-пресс, 2003. - 240 с.

Dolgova E.I.

educator Kindergarten No. 71 of Kirovsky district of St. Petersburg
(St. Petersburg, Russia)

EDUCATION OF ECOLOGICAL CULTURE OF PRESCHOOLERS IN MODERN PRESCHOOL

***Abstract:** ecological education is the unity of ecological consciousness and behavior in harmony with nature. Ecological knowledge and beliefs influence the formation of ecological consciousness. Ecology is not just a buzzword that is used where it is necessary and not necessary. The planet we live on is not that big, and there is no spare one yet. The "crown of nature" is a person who treated his only place of residence in such a way that the Earth can no longer independently restore its planetary health: the ecological crisis is becoming more and more threatening. Only the environmentally conscious behavior of every inhabitant of the planet can help in saving it from gradual destruction. But for this it is necessary to form a new, responsible type of thinking, to instill an ecological culture in new generations.*

***Keywords:** ecology, crown of nature.*

УДК 37

Иванова Е.А.

учитель начальных классов

Муниципальное бюджетное общеобразовательное учреждение
«Гимназия № 2» городского округа город Салават Республики Башкортостан
(г. Салават, Россия)

ДЕЯТЕЛЬНОСТНЫЙ МЕТОД ОБУЧЕНИЯ ПРИ ОРГАНИЗАЦИИ УРОКА В НАЧАЛЬНОЙ ШКОЛЕ

***Аннотация:** в работе рассматривается применение технологии деятельностного метода обучения Л.Г. Петерсон, активных методов и приёмов обучения для повышения познавательной активности младших школьников, развития их творческих способностей, активного вовлечения учащихся в образовательную деятельность, стимулирования самостоятельности детей в начальной школе.*

***Ключевые слова:** деятельностный метод обучения, деятельность, познавательная активность, самостоятельность.*

Стремительные изменения в обществе и экономике требуют от человека умения быстро адаптироваться к новым условиям, находить оптимальные решения сложных вопросов, проявляя гибкость и творчество, не теряться в ситуации неопределенности, уметь налаживать эффективные коммуникации с различными людьми.

Поэтому задача системы образования на современном этапе не в передаче объема знаний, умений и навыков, а в том, чтобы научить детей учиться. Для их решения требуются новые педагогические технологии, эффективные формы организации образовательного процесса, активные методы обучения. В гимназии реализуется Международный исследовательский проект (под руководством НОУ ДПО «Института системно - деятельностной педагогики») по реализации технологии деятельностного метода обучения Л. Г. Петерсон.

Применение технологии деятельностного метода обучения на уроках обеспечивает системное включение детей в познавательную деятельность.

Что же такое деятельность? Деятельность – это занятие, труд, которые вызывают в человеке коренные изменения, преобразующие себя самого.

Деятельность – это процесс. Его можно представить как цепочку, каждое звено которой состоит из уверенного действия;

- встречи с затруднением (затруднение мешает движению вперед - возникает вопрос «Что делать?»).

В результате применения технологии деятельностного метода Л. Г. Петерсон отношение учащихся к миру не укладывается в привычную схему «знаю - не знаю», «умею - не умею», а заменяется параметрами «ищу и нахожу», «думаю и узнаю», «пробую и делаю». Обучение в технологии деятельностного метода – это совместная деятельность, которая основана на взаимопонимании и сотрудничестве. Система «учитель - ученик» достигает эффективных показателей только тогда, когда наступает согласованность целенаправленных действий учителя и учащихся. Учитель должен построить работу детей так, чтобы они сами приняли участие в решении ключевой проблемы урока и сами могли объяснить, как действовать в новых условиях.

Задачи учителя:

- своевременно ставить затруднения, преодоление которых побуждает к познанию нового;

- показывать общие пути преодоления затруднений (использовать другой подход, другое правило, что-то изменить, взять иной материал др.).

Ученик в таком образовательном процессе – деятель, а учителю отводится роль организатора и координатора этого процесса. Учитель на своем примере должен показать ученикам, что

- невозможно знать все, но можно и должно узнавать;

- вместе с учениками определять, где и как найти правильный ответ, нужную информацию.

При таком подходе у каждого ребенка будет право на ошибку и возможность ее осознать, исправить или даже избежать ее.

Для включения ребенка в активную познавательную деятельность необходимо:

- связывать изучаемый материал с повседневной жизнью и с интересами учащихся;

- планировать урок с использованием разнообразных форм и методов учебной работы, самостоятельной работы, диалогических и проектно - исследовательских методов;

- оценивать достижения учащихся не только отметкой, но и содержательной характеристикой.

У деятельностного метода обучения есть свои преимущества:

- может применяться при изучении любого учебного предмета;

- обеспечивает включение детей в деятельность на всех этапах урока: постановки учебной задачи; «открытия» нового знания; самоконтроля и самооценки, выполнения самостоятельной работы и др.;

- деятельностный метод создает благоприятные условия для дифференцированного обучения;

- обеспечивает прохождение всех необходимых этапов усвоения понятий, что позволяет повысить прочность знаний.

Знания становятся понятными, осознанными, если они получены в процессе собственной деятельности. Самостоятельная деятельность побуждает ученика к самоорганизации и самоконтролю, ему приходится вступать в деловую коммуникацию с соседом по парте, учителем. Это ориентирует на налаживание деловых партнерских отношений. В результате систематической собственной познавательной деятельности человек оказывается готовым использовать свои знания и умения в любой ситуации и действовать грамотно.

Алгоритм формирования предметных и метапредметных умений в рамках деятельностного подхода.

- Включение задания на пробное действие, мотивирующего изучение новой темы.
- «Открытие» нового знания, где предлагается система вопросов и заданий, подводящих к самостоятельному открытию нового, обеспечивает выполнение предметных действий с реальными объектами.
- Первичное закрепление, тренировочные упражнения с обязательным комментированием, проговариванием вслух изученных понятий, обеспечивает прохождение этапа внешней речи – проговаривание вслух и выполнение действия по алгоритму.
- Обучающая самостоятельная работа обеспечивает прохождение этапа внутренней речи – проговаривание «про себя».
- При выполнении заданий на повторение действие переходит во внутренний план и автоматизируется (умственное действие).

Характерные особенности урока в технологии деятельностного метода обучения:

1. Учитель формулирует не только содержательную, но и деятельностную цель урока.
2. Учитель организует работу по актуализации имеющихся знаний учащихся как подготовительный этап, позволяющий быстро и качественно включить учащихся в освоение нового знания.
3. Учитель продумывает систему мотивации учащихся к учебной деятельности; создает условия (задание на пробное действие, «затруднение») для фиксации учащимися границы между знанием и незнанием.
4. Цель урока ставится учащимися самостоятельно как собственная учебная задача.
5. На этапе первичного закрепления учитель выбирает форму коммуникативного взаимодействия учащихся для проговаривания каждым нового знания, алгоритма действий во внешней речи.
6. Самостоятельная работа с проверкой по эталону.

7. Формы и методы обучения обеспечивают реализацию цели учителя «не давать готовые знания».

8. Учитель планирует формы и методы организации этапа рефлексии учащимися собственной деятельности на уроке.

9. Проводится итоговая диагностика результатов учащихся.

10. Домашнее задание носит дифференцированный характер в зависимости от результатов диагностики.

Познавательная активность – показатель качества деятельности ученика, которое проявляется в его отношении к содержанию и процессу учения, в стремлении к эффективному овладению способами деятельности за оптимальное время.

У большинства учеников начальной школы отмечается недостаточный уровень познавательной активности, незрелость мотивации к учебной деятельности, сниженный уровень работоспособности и самостоятельности. Поэтому поиск и использование активных форм, методов и приёмов обучения является одним из необходимых средств повышения эффективности образовательного процесса в работе учителя.

При подборе содержания занятий для младших школьников необходимо учитывать, с одной стороны, принцип доступности, а с другой стороны, не допускать излишнего упрощения материала. Содержание становится эффективным средством активизации учебной деятельности в том случае, если оно соответствует психическим, интеллектуальным возможностям детей и их потребностям.

Увеличивать степень самостоятельности учащихся начальных классов, а особенно детей с задержкой психического развития и вводить в обучение задания, в основе которых лежат элементы творческой или поисковой деятельности нужно постепенно, когда уже сформирован базовый уровень их собственной познавательной активности.

Роль мотивации в успешном обучении младших школьников неоспорима.

Проведенные исследования мотивации учащихся выявили, что значение мотивации для успешной учебы выше, чем значение интеллекта учащегося. Высокая позитивная мотивация может играть роль компенсирующего фактора в случае недостаточно высоких способностей учащегося, но в обратном направлении этот принцип не работает – никакие способности не могут компенсировать отсутствие учебного мотива или низкую его выраженность и обеспечить успехи в учебе.

Для активизации деятельности учащихся начальной школы можно использовать следующие активные методы и приёмы обучения:

1. Сигнальные карточки при выполнении заданий (с одной стороны на ней изображен плюс, с другой – минус; круги разного цвета по звукам, карточки с буквами). Дети выполняют задание, либо оценивают его правильность. Карточки могут использоваться при изучении различных тем с целью проверки знаний учащихся, выявления пробелов в пройденном материале. Удобство и эффективность их заключается в том, что сразу видна работа каждого ребёнка.

2. Вставки на доску (буквы, слова) при выполнении задания, разгадывании кроссворда и т. д. Детям нравится соревновательный момент в ходе выполнения данного вида задания, т. к., чтобы прикрепить свою карточку на доску, им нужно правильно ответить на вопрос или выполнить задание лучше других.

3. Узелки на память (составление, запись и вывешивание на доску основных моментов изучения темы, выводов, которые нужно запомнить). Данный приём можно использовать в конце изучения темы – для закрепления, подведения итогов; в ходе изучения материала – для оказания помощи при выполнении заданий.

4. Прослушивание материала на определённом этапе занятия с закрытыми глазами используется для развития слухового восприятия, внимания и памяти; переключения эмоционального состояния детей в ходе занятия; для настроя

детей на занятие после активной деятельности (после урока физкультуры), после выполнения задания повышенной трудности и т. д.

5. Активные методы рефлексии:

- рефлексия эмоционального состояния и настроения;

- рефлексия содержания учебного материала (её можно использовать, чтобы проанализировать, как учащиеся осознали содержание пройденного материала);

- рефлексия деятельности (ученик должен не только осознать содержание материала, но и осмыслить способы и приёмы своей работы, уметь выбрать наиболее рациональные). Данные виды рефлексии можно проводить как коллективно, так и индивидуально.

При выборе того или иного вида рефлексии следует учитывать цель занятия, содержание и трудности учебного материала, тип занятия, способы и методы обучения, возрастные и психологические особенности учащихся.

Таким образом, применение технологии деятельностного метода обучения Л.Г. Петерсон, активных методов и приёмов обучения повышает познавательную активность учащихся, развивает их творческие способности, активно вовлекает учащихся в образовательную деятельность, стимулирует самостоятельность младших школьников.

СПИСОК ЛИТЕРАТУРЫ:

1. Система и структура учебной деятельности в контексте современной методологии: монография / Л. Г. Петерсон, Ю. В. Агапов, М. А. Кубышева, В. А. Петерсон; НОУ ДПО «Институт системно - деятельностной педагогики». - Москва: Ин-т СДП, 2018. - 91 с.
2. Петерсон, Л.Г. Деятельностный метод обучения: образовательная система «Школа 2000...». - Москва: Academia: АПКиППРО, 2007. - 447 с.

Ivanova E.A.

Primary school teacher

Municipal budgetary educational institution

"Gymnasium No. 2" of city district of

Salavat of Republic of Bashkortostan

(Salavat, Russia)

**ACTIVITY-BASED LEARNING METHOD
WHEN ORGANIZING LESSON IN ELEMENTARY SCHOOL**

***Abstract:** the paper considers the use of L.G. Peterson's activity-based teaching method technology, active teaching methods and techniques to increase the cognitive activity of younger schoolchildren, develop their creative abilities, actively involve students in educational activities, and stimulate the independence of children in primary school.*

***Keywords:** activity-based learning method, activity, cognitive activity, independence.*

УДК 37

Курбатова С.Н.

студентка 2го курса магистерской программы: «Управление и инновации в образовании» института психологии и педагогики ТюмГУ

Тюменский государственный университет

(г. Тюмень, Россия)

УПРАВЛЕНИЕ ПРОЦЕССОМ ФОРМИРОВАНИЯ ИНФОРМАЦИОННО-КОММУНИКАЦИОННЫХ КОМПЕТЕНЦИЙ ОБУЧАЮЩИХСЯ

***Аннотация:** в работе исследуется процесс управления формированием компетенций обучающихся в области использования информационно-коммуникационных технологий. В работе предпринята попытка осуществить оценку уровня готовности образовательной организации к управлению формированием ИКТ-компетенций учащихся. На основе анализа проблем препятствующих развитию данных компетенций, была составлена модель процесса управления формированием ИКТ-компетенций обучающихся.*

***Ключевые слова:** информационно-коммуникационные технологии, ИКТ-компетенции, образовательное учреждение, информатизация, цифровая грамотность.*

Современный мир на данном этапе развития тесно связан с процессами глобализации и информатизации общества, интенсивным внедрением технологий, средств и механизмов коммуникации, основанных на использовании средств ИКТ. В настоящее время система образования всё чаще осуществляет запрос на подготовку детей к жизни в обществе и профессиональной деятельности в высокоразвитой информационной среде, где главными продуктами производства являются знание и информация. Однако на практике мы всё чаще сталкиваемся с тем, что учащиеся плохо ориентируются в постоянно развивающемся мире информационных технологий. При довольно высоком уровне осознанности проблемы цифровой неграмотности учащихся, образовательные учреждения не предпринимают существенных попыток по

улучшению существующих проблем и обладают недостаточным уровнем мотивации для реализации конкретных мероприятий, позволяющих эффективно формировать ИКТ-компетенции учащихся.

Преобладание традиционных форм организации учебно-воспитательной работы, неготовность родителей и зрелого преподавательского состава к инновационным переменам, высокая нагрузка педагогов и недостаточный уровень материального обеспечения образовательной организации могут негативно сказаться на дальнейшем развитии информационно-коммуникационных компетенций обучающихся. Необходима такая система управления, которая позволит нивелировать указанные выше противоречия и наладить эффективную работу сопровождения учащихся и педагогов.

В данной работе мы осуществили попытку создать **модель** эффективного процесса управления формированием ИКТ-компетенций обучающихся на базе школьного учреждения. Реализация данной модели, на наш взгляд, была бы эффективна для решения следующих проблем, препятствующих готовности образовательного учреждения к управлению формированием ИКТ-компетенций учащихся: 1) низкий уровень цифровой грамотности обучающихся и педагогов; 2) низкий уровень материально-технического, учебно-методического и программно-стратегического обеспечения ОО; 3) недостаточное применение средств ИКТ в составе учебных действий, воспитательной работы и системе дополнительного образования. Модель управления представлена нами в виде рисунка.



Рис. 1. Модель процесса управления формированием ИКТ-компетенций обучающихся

Поясним модули, относящиеся к комплексу мероприятий информатизации. Модули представлены в таблице.

Таблица 1. Модули комплексной информатизации

Название модуля	Содержание
Образовательный модуль	<ol style="list-style-type: none">1. Проведение уроков, занятий, элективных курсов с использованием ИКТ.2. Участие педагогов и учащихся в конкурсах с использованием ИКТ.3. Организация проектной деятельности учащихся и педагогов с использованием ИКТ.4. Организация дистанционного обучения.5. Организация тестирования учащихся.6. Дистанционное обучение педагогов.
Информационный модуль	<ol style="list-style-type: none">1. Информационная поддержка школьного сайта.2. Ведение электронных журналов и дневников.3. Организация интерактивного взаимодействия с родителями и учащимися.4. Проведение классных часов, родительских собраний, общешкольных мероприятий с использованием медиаресурсов.4. Взаимодействие со СМИ.5. Размещение школьной коллекции ЦОР на сайте школы.
Организационно-управленческий	<ol style="list-style-type: none">1. Формирование электронной базы данных кадров и данных обучающихся.2. Введение электронного документооборота.3. Формирование электронной отчётности.

Модуль дополнительного образования	1.Творческие отчеты-презентации учащихся . 2. Создание и использование учителями и учащимися электронных презентаций для проведения общешкольных мероприятий. 3. Компьютерное сопровождение школьных мероприятий. 4.Выпуск школьной газеты. 5. Монтаж видеороликов по сюжетам школьной жизни. 6. Цифровая обработка звука, запись фонограмм. 7. Цифровая летопись школы
--	---

Реализация модели, обобщение и распространение опыта построения комплексной информационной среды в образовательном учреждении могут стать основой для интенсивного внедрения информационных технологий во все сферы учебно-воспитательного процесса. Комплексная реализация структурных компонентов модели, должна привести к высокому уровню эффективности качества процесса управления формированием компетенций обучающихся в области использования информационно-коммуникационных технологий.

СПИСОК ЛИТЕРАТУРЫ:

1. Галустьян О.В., Радченко Л.А., Плешаков М.А. Понятие компетенции и компетентности в современной педагогике // Гуманитарные науки. 2019. № 2. С. 10-14.
2. Глухова Т.В., Бажанова С.В. ИКТ-компетентность в современном образовании // Интеграция образования. 2013. № 2. С. 130-134.
3. Катаев М.Ю., Корилов А.М., Мкртчян В.С. Концепция виртуальной образовательной системы // Вестник ТГПУ. 2015. № 12 (165). С. 144-147.

4. Мусина А.А. Организация мониторинга развития ключевых компетенций младших школьников в ИКТ-насыщенной образовательной среде // Вестник ТГПУ. 2015. № 11 (164). С. 18-22.
5. Худякова А.В. Технология формирования ИКТ-компетенций // Пермский педагогический журнал. 2011. № 2. С. 80-85.

Kurbatova S.N.

Tyumen State University

(Tyumen, Russia)

**MANAGEMENT OF PROCESS OF FORMATION
OF INFORMATION AND COMMUNICATION
COMPETENCIES OF STUDENTS**

***Abstract:** the paper examines the process of managing the formation of students' competencies in the use of information and communication technologies. The paper attempts to assess the level of readiness of an educational organization to manage the formation of ICT competencies of students. Based on the analysis of the problems hindering the development of these competencies, a model of the process of managing the formation of ICT competencies of students was compiled.*

***Keywords:** information and communication technologies, ICT competencies, educational institution, informatization, digital literacy.*

УДК 37.013

Мотова К.Е.

студент,

Елабужский институт (филиал)

Казанский (Приволжский) федеральный университет

(г. Елабуга, Россия)

Еремеева О.А.

кандидат психологических наук,

доцент кафедры теории и методики

дошкольного и начального образования

Казанский (Приволжский) федеральный университет

(г. Елабуга, Россия)

ОСНОВЫ ОБРАЗОВАТЕЛЬНОГО ПРОЦЕССА У ОДАРЁННЫХ ДЕТЕЙ: ТЕОРИЯ И ПРАКТИКА

Аннотация: в статье затрагивается тема одаренности детей как научного феномена, раскрывается понятие одаренности, выявляются особенности одаренных детей.

Ключевые слова: одаренность, феномен одаренности.

Вопросы одаренности всегда интересовали многих педагогов и психологов.

Часто современные исследователи при изучении вопросов одаренности придерживаются того определения, которое дает образовательная система США.

Здесь авторы подчеркивают, что одаренность ребенка можно выявить при подключении к диагностической работе профессионалов. При этом оцениваются выдающиеся способности школьника в конкретной области:

-творчество;

- обучение;
- исполнительское искусство;
- интеллектуальные умения;
- изобразительная деятельность и др. [2 с. 90].

То есть, говоря об одаренности учащегося, подразумевают некое опережение в развитии способностей ребенка в конкретной области (учеба, хореография, вокал и др.).

Нельзя судить об одаренности ребенка, понаблюдав только за его общим процессом выполнения определенной деятельности. Проявление одаренности ребёнка А.К. Решетов связывает с тем, что именно в детском возрасте происходит активное развитие всех сторон личности.

Здесь важное место начинает отводиться тому, насколько данные проявления у школьника сохранятся в будущем, например, при переходе в среднее звено обучения школы и другое.

Если данные склонности и увлечения угасли или перешли в разряд нормативных показателей, мы не можем говорить об одаренности школьника.

Одаренный ребенок, который очень хорошо раскрывается в определенной области в отношении других направлений своего развития, ничем не отличается от своих сверстников.

Например, некоторые дети очень хорошо рисуют, поют, вяжут, вышивают, танцуют, учатся и другое [4 с. 250].

Но в то же время, если приглядеться к одаренным школьникам более внимательно, они проявляют некоторые индивидуально-психологические особенности в своем развитии, что можно наблюдать в отношении любознательности, активности в познании, инициативности личности и др.

Информация такими детьми очень быстро передается по нейронам, что связано с разветвленностью структур их головного мозга. Такие дети информацию улавливают очень быстро и сохраняют в своей памяти надолго.

Одаренный ребенок выделяется среди других детей умением быстро говорить, он строит сложные предложения, часто задает глубокие по смысловой нагрузке вопросы [1 с. 29].

Рассмотрим виды одаренности детей по Р.Д. Жирнову:

-одаренность в коммуникативной деятельности;

-одаренность в художественно-эстетической деятельности (музыкальная, сценическая, хореографическая одаренность и др.);

-одаренность в практической деятельности;

-духовная одаренность;

-познавательная одаренность (точные науки, гуманитарные науки, языки и др.). [3 с. 9].

Таким образом, феномен одаренности детей остается для науки интересным и не до конца раскрытым вопросом. Одаренность — это сочетание способностей, от которых зависит успех в конкретной области деятельности человека.

То есть, говоря об одаренности учащегося подразумевают некое опережение в развитии способностей ребенка в конкретной области (учеба, хореография, вокал и другое).

СПИСОК ЛИТЕРАТУРЫ:

1. Демченко, И.В. Организация работы с одаренными младшими школьниками / И.В. Демченко // Вопросы образования. - 2018. - № 8. – С. 30.
2. Зубова, И.С. Проблемно-поисковые методы обучения одаренных детей / И.С. Зубова. – М.: Изд-во Радуга, 2019. – 124 с.
3. Иванова, А.А. Процесс воспитания и обучения детей с выдающимися способностями в науке и творчестве / А.А. Иванова. – М.: Изд-во Лирика, 2019. – 258 с.

4. Логова, А.Ю. Диагностика одаренных младших школьников / А.Ю. Логова. – СПб.: Изд-во Сфера, 2019. – 259 с.

Motova K.E.

student,

Yelabuga Institute (branch)

Kazan Federal University

(Yelabuga, Russia)

Eremeeva O.A.

Candidate of Psychological Sciences,

Associate Professor of the Department of Theory
and Methodology of Preschool and Primary Education

Kazan Federal University

(Yelabuga, Russia)

**FUNDAMENTALS OF EDUCATIONAL PROCESS
IN GIFTED CHILDREN: THEORY & PRACTICE**

Abstract: the article touches upon the topic of children's giftedness as a scientific phenomenon, reveals the concept of giftedness, identifies the features of gifted children.

Keywords: giftedness, phenomenon of giftedness.

УДК 37.013

Мотова К.Е.

студент,

Елабужский институт (филиал)

Казанский (Приволжский) федеральный университет

(г. Елабуга, Россия)

Еремеева О.А.

кандидат психологических наук,

доцент кафедры теории и методики

дошкольного и начального образования

Казанский (Приволжский) федеральный университет

(г. Елабуга, Россия)

РАБОТА ПО ВЫЯВЛЕНИЮ И РАЗВИТИЮ ОДАРЕННОСТИ У МЛАДШИХ ШКОЛЬНИКОВ

Аннотация: в статье представлен опыт образовательной организации по выявлению одаренности у детей и ее развитию

Ключевые слова: одаренность, развитие одаренности.

Феномен одаренности детей остается для науки интересным и не до конца раскрытым вопросом.

Одаренностью следует считать уникальное сочетание способностей, от которых зависит успех в конкретной области деятельности человека. То есть говоря об одаренности учащегося подразумевают некое опережение в развитии способностей ребенка в конкретной области (учеба, хореография, вокал и др.).

Важно систематически мотивировать одаренных детей к процессу познания и личностного развития.

В наше время построение процесса обучения и воспитания одаренных детей должно строиться с учетом индивидуальных особенностей младшего школьника и современных технологий образования в целом.

На констатирующем этапе эксперимента нами были использованы следующие методики:

- методика «Помоги зайке», целью которой является выявление уровня изобретательности, где третий уровень – использование условных объектов в готовом виде, второй уровень – использование условных объектов с учетом незначительных видоизменений, третий уровень – использование условных объектов в качестве основы для создания принципиально новых, более сложных объектов.

-методика «Нарисуй картинку», целью которой является определение уровня неординарности мышления в соответствии с критериями оценивания оригинальности дополненного элемента, его разработанности в соответствии с объемом значимых деталей и общего количества баллов, которое является решающим в обработке результатов.

В опытно-экспериментальном исследовании принимали участие младшие школьники МБОУ «Средняя общеобразовательная школа № 6» Елабужского муниципального района Республики Татарстан в составе 30 человек.

Этапы работы с одаренными младшими школьниками включали в себя следующие направления:

- раскрытие и развитие способностей школьников на уроках;
- раскрытие и развитие способностей детей во время внеурочной работы (проекты, конкурсы, выступления);
- обеспечение условий для гармоничного развития одаренных детей.

Организация процесса обучения и воспитания одаренных детей предполагала применение в работе следующих методов и приемов: метод дифференцированного обучения, проектный метод обучения, метод взаимного

обучения школьников, метод деятельностного подхода в познании, метод организации дискуссий и бесед, метод игровых технологий, проведение пресс-конференции и др.

Цикл занятий проводился нами с экспериментальной группой детей, один раз в неделю. Общее количество занятий – 8.

Итоги повторного этапа эксперимента показали, что после реализации работы по организации обучения и воспитания одаренных детей, количество школьников с высоким и средним уровнем развития навыков переноса знаний в новую ситуацию увеличилось на 3 человека (20%), методика «Помоги зайке».

Низкий уровень развития творческого мышления показал на контрольном этапе эксперимента 1 школьник, что также свидетельствует об эффективности реализации образовательно-воспитательной деятельности с одаренными детьми.

Повторный анализ результатов исследования по методике «Нарисуй картинку» и «Помоги зайке» в контрольной группе учащихся выявил незначительную положительную динамику.

Соответственно, гипотеза о том, что влияние процесса обучения и воспитания на развитие одаренных детей будет результативным, если выявить диагностический инструментарий определения уровня развития творческого мышления и навыков переноса знаний в новую ситуацию одаренных детей, осуществить процесс организации обучения и воспитания одаренных детей и провести констатирующий, формирующий и контрольный этап эксперимента с учащимися начальных классов, успешно подтверждена.

СПИСОК ЛИТЕРАТУРЫ:

1. Антонова, В. К. Начальное звено школьного обучения / В.К. Антонова. – Казань: Изд-во Астра, 2020. – 112 с.
2. Боткина, А.И. Особенности одаренных детей / А.И. Бугаева. – Курск: Изд-во Свет, 2021.-122 с.

3. Володин, П.А. Развитие и воспитание младшего школьника / П.А. Володин. – СПб.: Изд-во Сфера, 2018. – 155 с.
4. Гаврилов, А. К. Диагностика одаренности детей начальной школы / А.К. Гаврилов. – М.: Изд-во Лань, 2019. – 222 с.

Motova K.E.

student,

Yelabuga Institute (branch)

Kazan Federal University

(Yelabuga, Russia)

Eremeeva O.A.

Candidate of Psychological Sciences,

Associate Professor of the Department of Theory and Methodology

of Preschool and Primary Education

Kazan Federal University

(Yelabuga, Russia)

IDENTIFICATION & DEVELOPMENT WORK GIFTEDNESS IN YOUNGER STUDENTS

***Abstract:** the article presents the experience of an educational organization in identifying giftedness in children and its development*

***Keywords:** giftedness, development of giftedness.*

УДК 37.025

Хабибуллина В.Ю.

студент,

Елабужский институт (филиал)

Казанский (Приволжский) федеральный университет

(г. Елабуга, Россия)

Еремеева О.А.

кандидат психологических наук,

доцент кафедры теории и методики дошкольного и начального образования

Елабужский институт (филиал)

Казанский (Приволжский) федеральный университет

(г. Елабуга, Россия)

**ИЗУЧЕНИЕ СОДЕРЖАНИЯ
СПОРТИВНО-ОЗДОРОВИТЕЛЬНОЙ ДЕЯТЕЛЬНОСТИ
КАК ОДНОГО ИЗ НАПРАВЛЕНИЙ РАЗВИТИЯ
ЛИЧНОСТИ МЛАДШЕГО ШКОЛЬНИКА**

Аннотация: в статье затрагивается тема развития личностных качеств младшего школьника на уроках физкультуры в урочное и внеурочное время, раскрывается ценность спортивно-оздоровительной деятельности для ребенка.

Ключевые слова: спортивно-оздоровительная деятельность, развития младшего школьника.

Формирование ценностного отношения к здоровью – это процесс взаимно направленный, для его успеха нужно объединение в систему процессов воспитания и образования в образовательном учреждении и семье. В ходе формирования ценностного отношения к здоровью младший школьник

накапливает знания и представления о здоровье как о ценности, позитивной валеологической активностью, осознает отношение к здоровью, а также развивает творческую деятельность, его познавательную способность, волевые качества, эмоциональную сферу.

Одновременно структура анализируемой категории включает три компонента: когнитивный, эмоционально-оценочный и поведенческо-деятельностный.

Планомерное сохранение и формирование ценностного отношения к здоровью у младшего школьников нужно осуществлять в нескольких направлениях [3].

Первое направление лечебно-профилактическое, то есть это профилактика заболеваний, календарь профилактических прививок, витаминизация и др.

Второе направление □ обеспечение психологической безопасности школьника, то есть удобная организация режимных процессов, максимальный двигательный режим, равномерное распределение интеллектуальной и физической нагрузки, применение приемов релаксации в режиме дня.

Третье направление □ оздоровительная направленность воспитательно-образовательного процесса, то есть учет гигиенических требований к оптимальной нагрузке на малышей, создание условий для оздоровительных режимов, валеологизация образовательного пространства для дошкольников, чуткое отношение к нервной системе дошкольника: учет его личностных способностей и интересов; свобода выбора, предоставление условий для самореализации; ориентир на зону ближайшего развития дошкольника.

Четвертое направление □ развитие валеологической культуры дошкольника, основы валеологического сознания, то есть расширение знаний о здоровье, умение беречь, поддерживать и сохранять его, развитие осмысленного взаимоотношения к здоровью и жизни.

Таким образом, под спортивно-оздоровительной деятельностью понимается укрепление и сохранение здоровья человека, улучшение его спортивной формы, отработку техники, необходимой для успешного участия в соревнованиях. Она включает в себя два направления: формирование ценностного отношения к здоровью; двигательную активность.

В настоящее время общепринятыми критериями оценки суточной двигательной активности являются: ее продолжительность, объем и интенсивность. Индивидуальные различия в этих показателях настолько велики, что специалисты рекомендуют условно делить детей на группы большой, средней и малой подвижности. Это дает определенные ориентиры для руководства двигательной деятельностью детей.

Двигательная активность младшего школьника должна соответствовать его опыту: быть целенаправленной, соответствовать его двигательному опыту, интересам, желаниям, функциональным возможностям организма, что и составляет основу индивидуального подхода к каждому ребенку. В процессе оптимизации двигательной активности детей в образовательной организации следует создавать условия, которые содействуют решению комплекса оздоровительных, воспитательных и образовательных задач.

Таким образом, оптимальная двигательная активность должна считаться важнейшим показателем двигательного развития младшего школьника. В ходе анализа литературы были выделены следующие особенности развития двигательной активности детей младшего школьного возраста: три составные части (в процессе физического воспитания; физическая активность, осуществляемая во время обучения, общественно полезной и трудовой деятельности; спонтанная физическая активность в свободное время). Эти составляющие тесно связаны между собой. К характеристикам двигательной активности можно отнести такие параметры, как «уровень двигательной активности» и «двигательный тип».

В системе спортивно-оздоровительной деятельности образовательного учреждения существуют разные формы организации активного отдыха младших школьников. Физкультурные праздники являются эффективной формой активного отдыха детей и спортивно-оздоровительной деятельности.

Физкультурные праздники – это массовые зрелищные мероприятия показательного и развлекательного характера, способствующие пропаганде физической культуры, совершенствованию движений, воспитывающие такие черты характера, как коллективизм, дисциплинированность, уважительное отношение к соперникам, пишет Е.К. Воронова [2].

Методически правильно организованная работа по подготовке и проведению физкультурных праздников призвана удовлетворить естественную потребность детей в движении и способствовать своевременному овладению ими двигательными навыками и умениями, формировать положительную самооценку к себе и деятельности товарищей. Такая работа с детьми младшего школьного возраста ценна и тем, что создает условия для эмоционально – психологического благополучия, так как оказывает большое влияние на развитие ума, воспитание характера, воли, нравственности, создает определенный духовный настрой, пробуждает интерес к самовыражению, способствует не только лучшему усвоению знаний и закреплению навыков, но и благотворно влияет на детскую психику.

СПИСОК ЛИТЕРАТУРЫ:

1. Воронова, Е.К. Игры - эстафеты для детей: практическое пособие / Е.К.Воронова. - М.: Аркти, 2009. - 88с.
2. Гогун, Р.Т. Психологические основы в физическом воспитании и спорте. / Р.Т. Гогун – М.: Академия. – 2016.
3. Горячев, С.И. Здоровье детей – категория педагогическая / С.И. Горячев // Воспитание школьников. – 2019. - №1.

4. Менчинская, Е.А. Дневник здоровья как средство преодоления перегрузки младших школьников / Е.А. Менчинская // Начальная школа плюс ДО и ПОСЛЕ. – 2018. - №2.
5. Шишкина, В.А. Здоровый ребенок: Физическое воспитание - основа здоровьесберегающего образовательного процесса в дошкольном учреждении / В.А. Шишкина. - М.: Сфера, 2015. - 80с

Khabibullina V.Y.

Yelabuga Institute (branch)
Kazan Federal University
(Yelabuga, Russia)

Eremeeva O.A.

Yelabuga Institute (branch)
Kazan Federal University
(Yelabuga, Russia)

**STUDY OF CONTENT OF SPORTS & RECREATION ACTIVITIES
AS ONE OF DIRECTIONS OF DEVELOPMENT
OF PERSONALITY OF YOUNGER STUDENT**

***Abstract:** the article touches on the topic of the development of personal qualities of a junior schoolboy in physical education lessons during the regular and after-school hours, reveals the value of sports and recreational activities for a child.*

***Keywords:** recreation activities, development of younger student.*

УДК 37.025

Хабибуллина В.Ю.

студент,

Елабужский институт (филиал)
Казанский федеральный университет
(г. Елабуга, Россия)

Еремеева О.А.

кандидат психологических наук, доцент кафедры теории
и методики дошкольного и начального образования,
Елабужский институт (филиал)
Казанский федеральный университет
(г. Елабуга, Россия)

**ОРГАНИЗАЦИЯ РАБОТЫ ПО СОЗДАНИЮ ПЕДАГОГИЧЕСКИХ
УСЛОВИЙ РАЗВИТИЯ ЛИЧНОСТИ МЛАДШЕГО ШКОЛЬНИКА
ПОСРЕДСТВОМ СПОРТИВНО-ОЗДОРОВИТЕЛЬНОЙ
ДЕЯТЕЛЬНОСТИ (ФИЗКУЛЬТУРНЫХ ПРАЗДНИКОВ)**

Аннотация: в статье затрагивается тема правильной организации спортивно-оздоровительных мероприятий и результаты работы после внедрения в учебный процесс спортивно-оздоровительные мероприятия, способствующие формированию личностных качеств ребенка.

Ключевые слова: спортивные игры, ценностное отношение к здоровью.

В младшем школьном возрасте, физкультурные праздники и досуги строились на играх соревновательного характера, эстафетах, где дети разбивались на команды, выбирали капитанов. Такие игры требуют ловкости, сноровки, координированности движений. Они побуждали детей к творческому

использованию своего двигательного опыта, к поискам самостоятельного решения поставленной задачи.

Игры и упражнения лучше чередовать таким образом, чтобы в одних участниками являлись команды в полном составе, а в других – представители от команд.

Целесообразно чередовать физические упражнения с предметами и игры соревновательного характера. Эстафеты с хороводами и обще групповыми подвижными играми. При подборе заданий нужно учитывать индивидуальные особенности каждого ребенка, его возможности, двигательную подготовленность. Для нас было важным, чтобы все дети участвовали в играх и упражнениях.

Физкультурные праздники и досуги строятся по следующей структуре:

1. Приветствие команд.
2. Соревнование команд (игры с элементами соревнования или игры упражнения соревновательного характера).
3. Соревнование капитанов.
4. Показательные выступления команд (общеразвивающие упражнения с мелкими предметами).
5. Подведение итогов.

Для создания радостного настроения у детей, при проведении физкультурного досуга, спортивную площадку или помещение оформлять лучше по теме мероприятия. Праздничность можно создать помещенными вокруг площадки фонарики или флажки. Заканчивать физкультурный досуг сюрпризным моментом: угощение или награждение значками. Чтобы поддержать интерес детей к физкультурному досугу, проводить беседу с ними о прошедшем празднике, предлагать нарисовать то, что им больше всего понравилось, провести на последующих прогулках игры и аттракционы, вызвавшие наибольший интерес.

Таким образом, физкультурные праздники являются не только

эффективной формой активного отдыха, но и средством приобщения младших школьников к физической культуре. Они оказывают положительное влияние на решение широкого круга оздоровительных и воспитательных задач. При рациональном сочетании с другими видами занятий по физической культуре праздники в значительной мере помогают создать оптимальный двигательный режим.

1. Оценка сформированности ценностного отношения к здоровью для детей младшего школьного возраста по методики О.В. Бурцевой показала, что низким уровнем сформированности представлений ценностного отношения к здоровью в экспериментальной группе стали обладать 5 детей (20%), что на 28% ниже, чем на констатирующем этапе, то есть данные дети не имеют представления о понятии «здоровый образ жизни»; не отрицают вредных привычек; не считают, что человек должен вести здоровый образ жизни. Тогда как результат контрольной группы изменился только на 8%.

Средним уровнем сформированности ценностного отношения к здоровью в экспериментальной группе обладают 12 детей (48%). Что на 8% выше, чем на констатирующем этапе, т.е. дети с данным уровнем развития, имеют смутное представление о понятии «здоровый образ жизни»; имеют небольшое представление о вредных привычках; не всегда стремится «настроить себя» на здоровый образ жизни. В контрольной группе ситуация улучшилась только на 4%.

Высоким уровнем сформированности ценностного отношения к здоровью в экспериментальной группе стали обладать 8 детей (32%), что на 20% выше, чем на констатирующем этапе, т.е. дети данной группы имеют четкое представление о понятии «здоровый образ жизни»; отрицательно относятся к вредным привычкам; настроен на здоровый образ жизни. В контрольной группе ситуация изменилась только на 4%.

Результаты занесены в таблицу 2.5 отражены на рисунке 2.3.

2. Анализ проведенного анкетирования позволил сделать вывод о том, что

у детей экспериментальной группы значительно выше уровень сформированности ценностного отношения к здоровью, чем в контрольной группе.

Таблица 2.5

Уровни сформированности ценностного отношения к здоровью детей младшего школьного возраста на констатирующем и контрольном этапе исследования (О.В. Бурцева)

Уровень	Экспериментальная группа		Контрольная группа	
	Констатирующий этап	Контрольный этап	Констатирующий этап	Контрольный этап
Высокий уровень	3 (12%)	8 (32%)	3 (12%)	4 (16%)
Средний уровень	10 (40%)	12 (48%)	11 (44%)	12 (48%)
Низкий уровень	12 (48%)	5 (20%)	11 (44%)	9 (36%)



Рис. 2.3 Уровни сформированности ценностного отношения к здоровью детей младшего школьного возраста на констатирующем и контрольном этапе исследования (О.В. Бурцева)

После экспериментальной работы нами была проведена повторная диагностика двигательной активности детей младшего школьного возраста по методике М.А. Руновой. Результаты диагностики отражены в таблице 2.6 и на рисунке 2.4.

Таблица 2.6

Уровни двигательной активности детей дошкольного возраста по методике М.А. Руновой

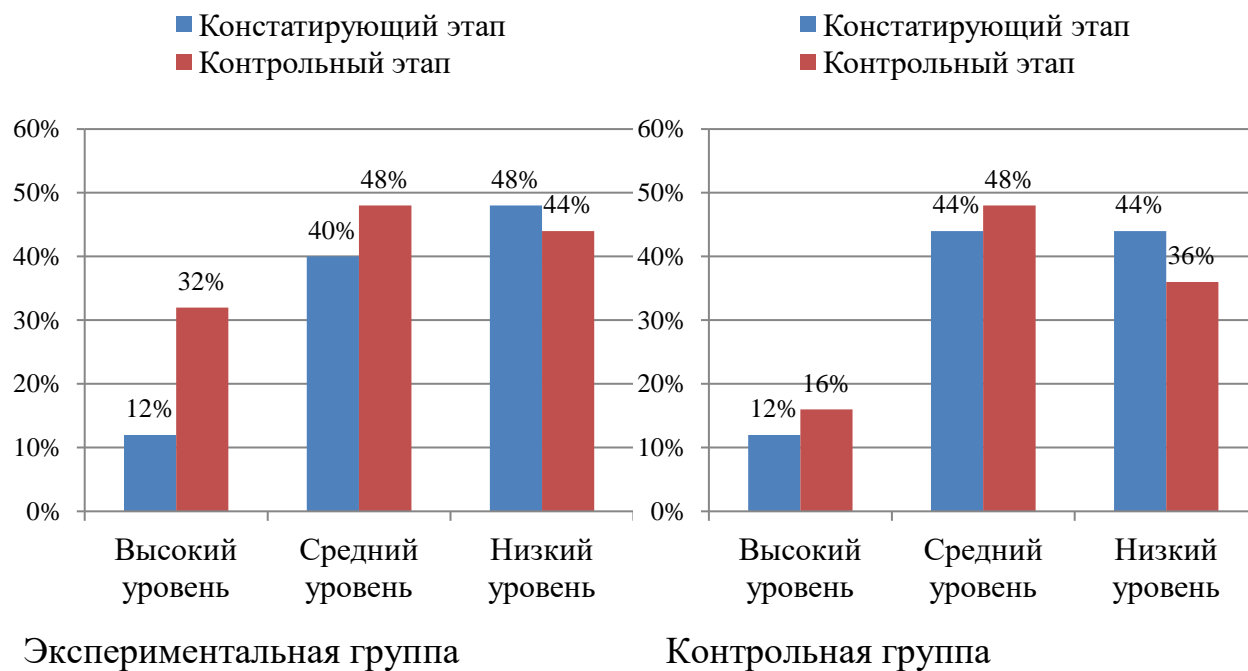
Уровень	Экспериментальная группа		Контрольная группа	
	Констатирующий этап (%)	Контрольный этап (%)	Констатирующий этап (%)	Контрольный этап (%)
Высокий уровень	3 (12%)	10 (40%)	3 (12%)	3 (12%)
Средний уровень	10 (40%)	12 (48%)	11 (44%)	11 (44%)
Низкий уровень	12 (48%)	3 (12%)	11 (44%)	11 (44%)



Рис.2.4 Уровни двигательной активности детей дошкольного возраста по методике М.А. Руновой

В результате диагностики выяснили, что в экспериментальной группе высоким уровнем двигательной активности стали обладать 40% детей, что на 28% выше, чем на констатирующем этапе. Для этих детей характерны высокая подвижность, высокий уровень развития основных видов движений, достаточно богатый двигательный опыт, позволяющий обогащать свою самостоятельную деятельность. Некоторые дети этой группы отличаются повышенной психомоторной возбудимостью, гиперактивностью.

Средним уровнем двигательной активности в экспериментальной группе стали обладать 48% детей, что на 8 % выше констатирующего этапа, т.е. дети с данным уровнем двигательной активности имеют средние и высокие показатели физической подготовленности и высокий уровень развития двигательных качеств. Для них характерно разнообразие самостоятельной двигательной деятельности детей младшего школьного возраста.

И низкий уровень двигательной активности в экспериментальной группе уменьшился на 36%. У детей наблюдается отставание показателей развития основных видов движений и физических качеств от возрастных нормативов, общая пассивность, застенчивость, обидчивость.

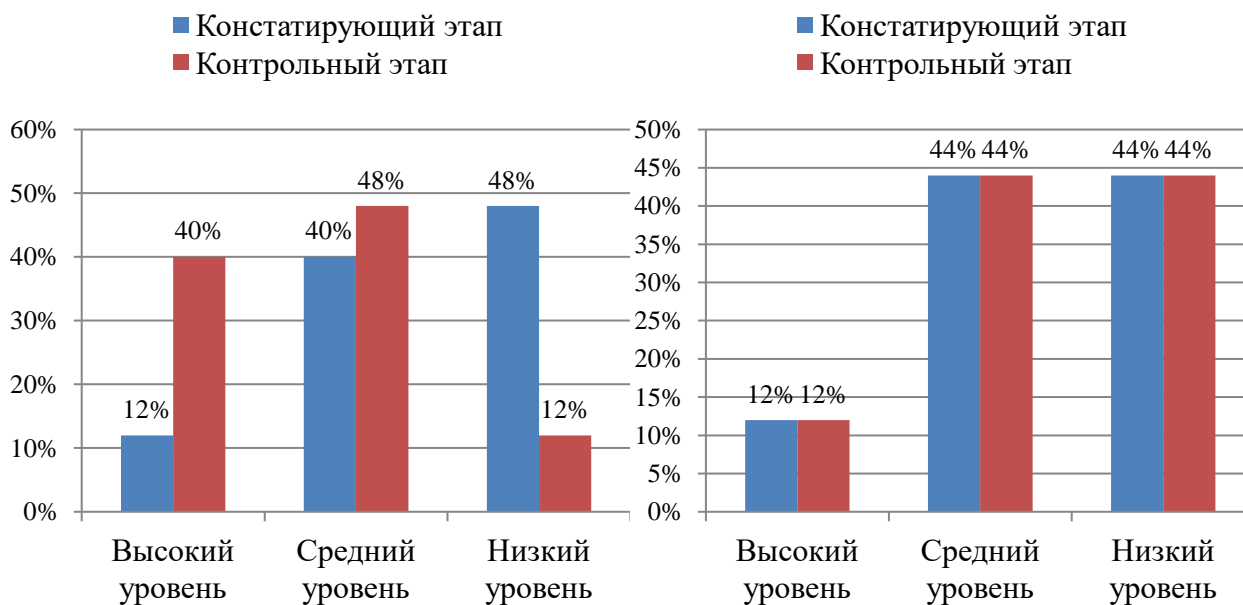
Результаты контрольной группы остались без изменений.

Таким образом, по результатам диагностики подтвердилась выдвинутая гипотеза о том, развития личности младшего школьника будет более эффективным, если реализовать педагогические условия: разработать и реализовать план спортивно-оздоровительной деятельности (физкультурных праздников); работу проводить систематически, доказана.

СПИСОК ЛИТЕРАТУРЫ:

1. Бородкина, Г.В. Здоровье как достижимое качество личности / Г.В. Бородкина // Начальная школа плюс ДО и ПОСЛЕ. – 2019. - №10.
2. Воронова, Е.К. Игры - эстафеты для детей: практическое пособие /

Е.К.Воронова. - М.: Аркти, 2009. - 88с.

3. Горячев, С.И. Здоровье детей – категория педагогическая / С.И. Горячев // Воспитание школьников. – 2019. - №1.

4. Маханаева, М.Д. С физкультурой дружить – здоровым быть! Методическое пособие. / М.Д. Маханаева М.: ТЦ Сфера. – 2019.

5. Подвижные игры для детей [Электронный ресурс]. - Режим доступа <http://www.bambinella.ru/podvignie-igri.php>

Khabibullina V.Y.

Yelabuga Institute (branch)
Kazan Federal University
(Yelabuga, Russia)

Eremeeva O.A.

Yelabuga Institute (branch)
Kazan Federal University
(Yelabuga, Russia)

**ORGANIZATION OF WORK ON CREATION
OF PEDAGOGICAL CONDITIONS FOR DEVELOPMENT
OF PERSONALITY OF YOUNGER STUDENT VIA SPORTS
& RECREATION ACTIVITIES (PHYSICAL CULTURE HOLIDAYS)**

Abstract: the article touches upon the topic of proper organization of sports and recreation activities and the results of work after the introduction of sports and recreation activities into the educational process that contribute to the formation of personal qualities of the child.

Keywords: sports games, value attitude to health.

УДК 374

Хабибуллина В.Ю.

студент,

Елабужский институт (филиал)

Казанский (Приволжский) федеральный университет

(г. Елабуга, Россия)

Еремеева О.А.

кандидат психологических наук, доцент кафедры

теории и методики дошкольного и начального образования,

Елабужский институт (филиал)

Казанский (Приволжский) федеральный университет

(г. Елабуга, Россия)

ОСОБЕННОСТИ ОРГАНИЗАЦИИ ВНЕУРОЧНОЙ ДЕЯТЕЛЬНОСТИ В УСЛОВИЯХ НАЧАЛЬНОЙ ШКОЛЫ

Аннотация: в статье затрагивается тема особенностей организации внеурочной деятельности в условиях начальной школы на уроках окружающего мира, ее виды и классификации.

Ключевые слова: внеурочная деятельность, начальная школа, окружающий мир.

Согласно содержанию ФГОС НОО внеурочная работа – это образовательная деятельность, которая реализуется в форме, существенно отличающейся от урочной, конечная цель осуществления внеурочной работы в начальной школе направлена на достижение запланированных итогов освоения программы основного общего образования. Во внеурочную деятельность входит самая разнообразная деятельность учеников, через которые можно решить разные социальные задачи воспитания.

Рассмотрим те виды внеурочной работы, которые можно реализовать на современном этапе образования в начальной школе:

- работа по краеведению;
- досуговая деятельность;
- общественная форма работы;
- оздоровительная работа;
- проектная и познавательная деятельность;
- художественное творчество;
- игровая и трудовая форма работы;
- общение и др. [2, с. 30].

Содержание базисного учебного плана в качестве приоритетных направлений рассматривает также следующие виды внеурочной деятельности: военно-патриотическая работа, научное развитие, эстетическое становление и др. В целом внеурочная работа с младшими школьниками должна соответствовать ряду требований. О.В. Леонидова, С.В. Петрук разделяют итоги внеурочной работы на три группы:

- социальные знания детей об общественной реальности;
- связь итогов внеурочной работы и самих форм организации данной деятельности;
- требования к программам внеурочной работы, которые на практике разрабатываются педагогами начальной школы [1, с. 19].

Как правило во внеурочную деятельность вовлекаются отдельные группы, где количество детей может варьироваться в зависимости от направлений предстоящей работы от 15 учащихся и больше. Само образовательное учреждение вправе самостоятельно определять приказом продолжительность внеурочной работы, количество часов в неделю выбирает сам учащийся и его родители.

Если школа не имеет соответствующих условий, то внеурочная деятельность может быть организована и на базе других образовательных

организаций (молодежные центры, дома культуры и др.). Также в школу могут быть приглашены специалисты учреждений дополнительного образования для повышения эффективности организации внеурочной работы с младшими школьниками (хореографы, режиссеры, сценаристы, певцы и др.).

Модель организации внеурочной работы предполагает реализацию на практике самых разных функций: принцип учета потребностей, обучающихся и их родителей, принцип преемственности, разнообразия направлений внеурочной деятельности, учета социокультурных особенностей школы, принцип взаимодействия с учреждениями дополнительного образования, культуры и спорта и др. [5, с. 15].

Таким образом, внеурочная работа подразумевает составление для каждого школьника индивидуального образовательного маршрута, это реализует классный руководитель и в письменном виде выдает родителям или ученику. В общеобразовательной школе существует четыре модели организации внеурочной деятельности: случайный набор кружка, секции, клуба, внутренне организованная самой школой структура воспитательной системы, организация внеурочной деятельности на основе тесного взаимодействия школы с учреждениями дополнительного образования детей, организация внеурочной деятельности в современной школе через глубокую интеграцию основного и дополнительного образования детей.

Внеурочная работа по предмету окружающий мир может быть реализована в самых разных формах, групповая, массовая, индивидуальная форма. Все они строятся с учетом изучаемого на уроках материала. Сама тематика внеурочной работы по предмету «Окружающий мир» может быть очень разнообразной.

Массовые внеурочные мероприятия по предмету «Окружающий мир» могут быть реализованы в форме мероприятий: «Неделя луга», «Неделя огорода», «Праздник русского клена», «Праздник птиц», «Праздник урожая», «День домашних животных» и др. Проведение перечисленных внеурочных

мероприятий требует грамотной подготовки со стороны педагога. Учащимся здесь следует организовать большую работу: провести наблюдения в природе, реализовать опыты, сборы материала для выставок, принять активное участие в работах на территории школы. На празднике подводятся итоги работы учащихся.

Внеурочная форма работы по предмету «Окружающий мир» в виде факультативного курса является эффективной формой обучения. Здесь углубленно изучается сам предмет. М.А. Василенко предлагает свою классификацию факультативных курсов:

- внепрограммные факультативы по предмету;
- курсы по углублению школьного материала;
- курсы по реализации полученных знаний на практике;
- межпредметные курсы;
- творческие объединения в домах пионеров и др. [4, с. 78].

При реализации внеурочной работы по предмету «Окружающий мир» в формате факультативных занятий для учащихся следует разработать специальные обучающие пособия, для педагогов методические указания, также в обязательном порядке должны быть утверждены сами программы работы с учениками.

Таким образом на основе анализа научной литературы мы вывели следующие условия успешной реализации внеурочной деятельности:

- методы, формы и способы организации внеурочной работы должны быть максимально разнообразными;
- должна прослеживаться преемственность во внеурочной работе (начальное образование - среднее звено обучения);
- учет индивидуальных, личностных, познавательных способностей младших школьников;
- включение детей в научную, проектную, самостоятельную исследовательскую деятельность и др.
- во внеурочной работе должна присутствовать атмосфера уважения,

сопереживания.

В частности, работа кружков и факультативов по предмету «Окружающий мир» позволяет углубленно изучать вопросы практического применения знаний, приобретенных на уроке. Итак, внеурочная деятельность по предмету окружающий мир открывает широкие возможности для реализации познавательных и личностных возможностей младшего школьника [3, с. 98].

СПИСОК ЛИТЕРАТУРЫ:

1. Барсукова, А. В. Процесс обучения и воспитания детей младшего школьного возраста / А. В. Барсукова // Начальное образование. – 2019. - №5. – С. 19-22.
2. Зими́на, Е.А. Диагностика познавательных умений и навыков детей / Е.А. Зими́на. – М.: Авангард, 2020. – 321 с.
3. Изотова, А. М. Работа в начальной школе/ А. М. Изотова. – М.: Синергия, 2021. - 258 с.
4. Лехина, А.И. Внеурочная работа в начальной школе/ А.И. Лехина. – Омск: Моралес, 2019. - 288 с.
5. Сафарова, А.Х. Процесс обучения детей в начальном звене школы: современные технологии / А.Х. Сафарова. –СПб.: Вера, 2021. – 333 с.

Khabibullina V.Y.

Yelabuga Institute (branch)
Kazan Federal University
(Yelabuga, Russia)

Eremeeva O.A.

Yelabuga Institute (branch)
Kazan Federal University
(Yelabuga, Russia)

FEATURES OF ORGANIZATION OF EXTRACURRICULAR ACTIVITIES IN PRIMARY SCHOOL CONDITIONS

Abstract: the article touches upon the topic of the peculiarities of the organization of extracurricular activities in the conditions of primary school in the lessons of the surrounding world, its types and classifications.

Keywords: extracurricular activities, primary school, surrounding world.

УДК 374

Хабибуллина В.Ю.

студент,

Елабужский институт (филиал)
Казанский федеральный университет
(г. Елабуга, Россия)

Еремеева О.А.

кандидат психологических наук, доцент кафедры теории
и методики дошкольного и начального образования,
Елабужский институт (филиал)
Казанский федеральный университет
(г. Елабуга, Россия)

**РЕАЛИЗАЦИЯ ВНЕУРОЧНОЙ РАБОТЫ
ПО ПРЕДМЕТУ «ОКРУЖАЮЩИЙ МИР»
В ЦЕЛЯХ АКТИВИЗАЦИИ САМОСТОЯТЕЛЬНОЙ
ПОЗНАВАТЕЛЬНОЙ ДЕЯТЕЛЬНОСТИ УЧАЩИХСЯ**

Аннотация: в статье затрагивается тема реализации внеурочной деятельности в условиях начальной школы на уроках окружающего мира, примерный план работы.

Ключевые слова: внеурочная деятельность, начальная школа, окружающий мир, самостоятельная деятельность.

Реализация внеурочной работы по предмету «Окружающий мир» в целях активизации самостоятельной познавательной деятельности учащихся основана нами на тех положениях, которые были рассмотрены в параграфе 1.3 курсовой работы. Формирующий этап экспериментального исследования охватил период с февраля по апрель 2022 года.

Во-первых, отметим, что познавательные умения, интересы и навыки младших школьников мы стремились активно развивать в процессе их подготовки к проверочным, самостоятельным, контрольным и тестовым работам во внеурочной деятельности по предмету окружающий мир. Активизации самостоятельной познавательной деятельности учащихся способствовало изучение таких тем как «Опасные места». Здесь младшие школьники при помощи самостоятельного изучения буклетов по безопасности жизнедеятельности определяли правила верного поведения дома, в окрестностях, в квартире, готовили свои сообщения, отвечали на вопросы товарищей.

Несомненно, весомый вклад в процесс внеурочной работы, направленной на активизацию самостоятельной познавательной деятельности младших школьников по предмету окружающий мир, внесла проектно-исследовательская деятельность учеников экспериментальной группы. Здесь дети самостоятельно формулировали познавательную цель, а также структурировали свои знания. Так, учащиеся подготовили групповые и индивидуальные проекты по следующим темам:

- «Дорожные знаки»;
- «Кто нас защищает»;
- «Газ, вода и огонь»;
- «Здоровый образ жизни и спорт» и др.

При защите проектов школьники производили самооценку в отношении качества усвоенного материала. На активизацию самостоятельной познавательной деятельности учащихся при подготовке проектов положительное воздействие оказала работа с энциклопедиями, журналами и научной периодикой, учебной литературой и др.

Также в целях формирования научного интереса младших школьников нами была организована экскурсия в парк города Набережные Челны (парк «Гренада»). В процессе которой ученики третьего класса имели возможность

вживую понаблюдать разные явления природы в зимнее время года:

- жизнедеятельность зимующих птиц (кормление птиц);
- растения (кустарники и деревья) в зимнее время года;
- изучение примет зимы;
- исследование свойств снега (липкий, рассыпчатый, белый);
- наслаждение красотой зимней природы (снегопад, иней) и др.

Большое внимание уделялось закреплению полученных во время экскурсии впечатлений младших школьников (рисование зимних деревьев, изготовление кормушек для птиц, проведение небольших опытов со снегом и др.). В процессе указанной деятельности мы стремились научить детей задавать вопросы, доказывать свои идеи, аргументировать ответы, организовывать исследования, искать информацию, проводить анализ и оценку событий в социуме, разных фактов и явлений окружающей жизни.

По желанию дети могли дополнить сочинения интересными фактами о городе Набережные Челны, фотографиями, рисунками и др. Существенную роль в организации внеурочной работы по предмету «Окружающий мир» все же сыграла опытно-экспериментальная работа учащихся, связанная с изучением и освоением таких тем как «Что такое почва», «Частицы, тела и вещества», «Свойства воды», «Воздух и ее состав».

Отдельного внимания заслуживает во внеурочной работе по активизации самостоятельной познавательной деятельности младших школьников просмотр документальных фильмов научного содержания:

- «Современный мир техники и науки»;
- «Первый человек в космосе»;
- «Нобелевские лауреаты и их достижения»;
- «Великие научные открытия» и др.

Здесь младшие школьники экспериментальной группы не только слушали, но и видели процесс проведения опытов в научных лабораториях, комментарии ученых, специфику их труда и др. Также в апреле месяце нами

были организованы практические внеурочные занятия по предмету «Окружающий мир» на воздухе, открытой местности.

Данные практические занятия на пришкольном участке позволили детям вживую увидеть жизнь растений, насекомых, наблюдать за явлениями природы, возвращением птиц в родные края, жизнедеятельностью животных и др. Существенное место в активизации самостоятельной познавательной деятельности детей играло привлечение младших школьников к участию в следующих мероприятиях: предметные недели в школе (литература, окружающий мир, математика и др.); конференции, семинары, мастер-классы, конкурсы и смотры, посвященные темам исследования природы, общества, человека и др.

Рассмотрим содержание внеурочной работы по предмету «Окружающий мир» в целях активизации самостоятельной познавательной деятельности учащихся в таблице 1.

Таблица 1. Содержание внеурочной работы по предмету «Окружающий мир» в целях активизации самостоятельной познавательной деятельности учащихся

№ п/п	Направление внеурочной работы	Краткая характеристика
1.	Подготовка проверочным, самостоятельным, контрольным и тестовым работам	Подготовка к проверочным, самостоятельным, контрольным и тестовым работам требует от ученика пытливости ума, познавательного интереса, самостоятельности, умения планировать свою работу по самообразованию
2.	Опытно-экспериментальная работа учащихся	Небольшие опыты и эксперименты позволяют глубже изучить и освоить такие темы как «Что такое почва», «Частицы, тела и вещества», «Свойства воды», «Воздух и ее состав»
3.	Проектно-исследовательская деятельность учеников	Проектные технологии обучения позволяют детям самостоятельно формулировать познавательную цель, а также структурировать свои знания. При защите проектов школьники производят самооценку в отношении качества усвоенного материала.

		Здесь же осуществляется работа с энциклопедиями, журналами и научной периодикой, учебной литературой и др.
4.	Написание сочинений по теме «Красота родного края», «Моя родословная»	Здесь раскрывается фантазия школьника, простор дается и его воображению, мышлению, что также положительно сказывается на формировании научного мировоззрения ребенка. По желанию дети дополняют свои работы интересными фактами о городе (родном селе), фотографиями, рисунками и др.
5.	Организация и проведение экскурсий	В процессе экскурсии ученики имеют возможность вживую наблюдать разные явления природы, жизнедеятельность птиц, растений, изучение примет природы, исследование свойств осадков и др.
6.	Просмотр документальных фильмов научного содержания	Младшие школьники с большим интересом смотрят такие фильмы как «Современный мир техники и науки», «Первый человек в космосе», «Нобелевские лауреаты и их достижения», «Великие научные открытия» и др.
7.	Практические занятия на воздухе, открытой местности	Практические занятия на пришкольном участке позволяют детям вживую увидеть жизнь растений, насекомых, наблюдать за явлениями природы, возвращением птиц в родные края, жизнедеятельностью животных и др.
8.	Участие в предметных неделях в школе (конференции, семинары, мастер-классы, конкурсы и смотры)	Данные мероприятия посвящены темам исследования природы, общества, человека. Ученик здесь выступает с работой, которая уже подготовлена им заранее и заслушана во внеурочной работе

Таким образом на формирующем этапе эксперимента нами были разработаны и реализованы направления внеурочной работы по предмету «Окружающий мир» в целях активизации самостоятельной познавательной деятельности учащихся.

Всего в план вошли восемь занятий: подготовка к проверочным, самостоятельным, контрольным и тестовым работам, опытно-

экспериментальная работа учащихся, проектно-исследовательская деятельность учеников, написание сочинений по теме «Красота родного края», «Моя родословная», организация и проведение экскурсий, просмотр документальных фильмов научного содержания, практические занятия на воздухе, открытой местности, участие в предметных неделях в школе (конференции, семинары, мастер-классы, конкурсы и смотры).

СПИСОК ЛИТЕРАТУРЫ:

1. Барсукова, А. В. Процесс обучения и воспитания детей младшего школьного возраста / А. В. Барсукова // Начальное образование. – 2019. - №5. – С. 19-22.
2. Зими́на Е.А. Диагностика познавательных умений и навыков детей / Е.А. Зими́на. – М.: Авангард, 2020. – 321 с.
3. Сафарова, А.Х. Процесс обучения детей в начальном звене школы: современные технологии / А.Х. Сафарова. –СПб.: Вера, 2021. – 333 с.
4. Тихонов, К. Е. Особенности организации внеурочной деятельности в начальной школе / К. Е. Тихонов // Обучение через игру. – 2021. - №2. – С. 84-86.
5. Яковлева, А.А. Теоретические основы организации внеурочной работы по предмету в начальной школе /А.А. Яковлева. – Казань: Женева, 2021. – 125 с.

Khabibullina V.Y.

student,

Yelabuga Institute (branch)

Kazan Federal University

(Yelabuga, Russia)

Eremeeva O.A.

Candidate of Psychological Sciences,

Associate Professor of the Department of Theory
and Methodology of Preschool and Primary Education,

Yelabuga Institute (branch)

Kazan Federal University

(Yelabuga, Russia)

**IMPLEMENTATION OF EXTRACURRICULAR WORK
ON SUBJECT "WORLD AROUND US" IN ORDER TO ACTIVATE
INDEPENDENT COGNITIVE ACTIVITY OF STUDENTS**

***Abstract:** the article touches on the topic of the implementation of extracurricular activities in primary school conditions in the lessons of the surrounding world, an approximate work plan.*

***Keywords:** extracurricular activities, primary school, outside world, independent activity.*

УДК 376.3

Чикина Э.Р.

студентка

Институт психологии и образования
Казанский федеральный университет
(г. Казань, Россия)

Артищева Л.В.

к.психол.н., доцент кафедры психологии
и педагогики специального образования
Институт психологии и образования
Казанский федеральный университет
(г. Казань, Россия)

ОСОБЕННОСТИ ВОСПРИЯТИЯ ПРЕДМЕТОВ У ДОШКОЛЬНИКОВ С НАРУШЕНИЯМИ СЛУХА

***Аннотация:** статья посвящена проблеме восприятия предметов дошкольников с нарушением слуха и специфика её проявления. Рассматриваются теоретические аспекты восприятия предметов дошкольников с нарушением слуха. Представлена общая характеристика особенностей нарушения восприятия предметов дошкольников с нарушением слуха.*

***Ключевые слова:** дети с нарушением слуха, восприятие предметов, сенсорное развитие, патология слуха, характеристика сенсорной системы детей с нарушением слуха.*

Нарушения слуха в раннем и дошкольном возрасте оказывают огромное влияние на дальнейшую жизнь ребенка. В сложной структуре развития ребенка со сниженным слухом наряду с первичным недостатком слухового анализатора отмечается своеобразие в формировании его речи и других психических процессов. Анализ литературных источников позволяет сделать вывод о том, что

сенсорное развитие представляет собой формирование представлений о важнейших свойствах предметов, их форме, цвете, величине, положении в пространстве в результате этого у ребенка складывается полноценный образ предмета при познании окружающей действительности [3].

Наличие нарушений у дошкольников с нарушением слуха, вызывают трудности в восприятии и установлении причинно-следственных связей между предметами и явлениями окружающего мира, что негативно сказывается на становлении их общей познавательной деятельности [1]

Зрительное восприятие предметов детей с недостатками слуха развивается по тем же законам, что и восприятие слышащих, но специфика нарушения приводит к несвоевременному формированию межфункциональных взаимодействий (между восприятием и речью), а это, в свою очередь, отрицательно влияет на развитие одного из самых сложных свойств восприятия — осмысленности. Аналогичные нарушения можно обнаружить при анализе других видов восприятия. Те трудности, которые имеются у детей с нарушением слуха при восприятии предметов в необычных положениях, в контурных изображениях, в полной мере обнаруживаются и при восприятии картин. Дети с нарушениями слуха с трудом узнают изображенные предметы, если они частично заслонены другими, изменены по величине, форме и окраске по законам линейной и воздушной перспективы, если они имеют необходимую форму, когда изображается отдельный момент движения. Отмеченные затруднения обнаруживаются у детей с нарушениями слуха в большей мере, устойчивее и продолжительнее, чем у слышащих [2].

Не менее важное значение конструктивная деятельность имеет и для развития восприятия. У детей с нарушениями слуха наблюдается определённое своеобразие зрительного восприятия по сравнению со слышащими: они затрудняются в мыслительном расчленении воспринимаемых предметов, в установлении правильных отношений сложного целого и его частей, в различении формы, контура, в восприятии изображений на картинках.

Практическое изготовление различных окружающих нас предметов, изображений, формирование навыков конструирования предполагает членение объектов на части, подробный и многосторонний анализ и синтез. Всё это делает зрительное восприятие более тонким и дифференцированным [4].

Таким образом, дети с нарушениями слуха, не слыша окружающих звуков, хуже ориентируются в пространстве, не фиксируют внимание на отличительных свойствах предметов, позже начинают с ними действовать. Отсутствие полноценного общения со взрослыми, трудности руководства предметными действиями ребёнка задерживают развитие восприятия и деятельности.

СПИСОК ЛИТЕРАТУРЫ:

1. Абрамова Н. А. Актуальные проблемы сенсорного воспитания детей раннего возраста с нарушением слуха в службе ранней помощи [Текст] / Н. А. Абрамова, Э. Е. Федотова, А. Ю. Булдакова // Мир науки, культуры, образования. – 2021. – № 2 (87). – С. 189-191.
2. Буханистова С. Е. Исследование сформированности сенсорных эталонов у детей старшего дошкольного возраста с нарушениями слуха [Текст] / С. Е. Буханистова // СОТИС - социальные технологии, исследования. – 2016. – № 6 (80). – С. 53-60.
3. Ковригина Л. В. Закономерности формирования сенсорных эталонов у детей с нарушениями слуха [Текст] / Л. В. Ковригина // Развивающее образование в информационном пространстве выставки: материалы научно-практической конференции, Новосибирск, 23–24 марта 2019 года. – Новосибирск: Новосибирский государственный педагогический университет, 2019. – С. 96-98.
4. Медведева О. А. Физиологические особенности сенсорных систем детей периода второго детства с различной степенью нарушения слуха : специальность

03.03.01 «Физиология» : диссертация на соискание ученой степени кандидата биологических наук [Текст] / Медведева Олеся Андреевна. – Краснодар, 2017. – 147 с.

Chikina E.R.

student

Institute of Psychology and Education

Kazan Federal University

(Kazan, Russia)

Artishcheva L.V.

PhD in Psychology, Associate Professor of the

Department of Psychology and Pedagogy of Special Education

Institute of Kazan Federal University

(Kazan, Russia)

PECULIARITIES OF OBJECT PERCEPTION IN PRESCHOOL CHILDREN WITH HEARING IMPAIRMENTS

***Abstract:** the article presents the characteristics of the perception of objects of preschool children with hearing impairment and the specifics of its manifestation. The article reflects the theoretical aspects of the perception of objects by preschool children with hearing impairment. A general characteristic of the features of impaired perception of objects in preschool children with hearing impairment is presented.*

***Keywords:** children with hearing impairment, perception of objects, sensory development, hearing pathology, characteristics of the sensory system of children with hearing impairment.*

ЮРИДИЧЕСКИЕ НАУКИ (JURIDICAL SCIENCES)

УДК 347

Долженко Р.Р.

бакалавр

Кубанский государственный аграрный университет
имени И.Т. Трубилина
(г. Краснодар, Россия)

Дуленина О.В.

бакалавр

Кубанский государственный аграрный университет
имени И.Т. Трубилина
(г. Краснодар, Россия)

Шумилов А.И.

бакалавр

Кубанский государственный аграрный университет
имени И.Т. Трубилина
(г. Краснодар, Россия)

**НЕКОТОРЫЕ ОСОБЕННОСТИ ЗАКОННОГО
ПРЕДСТАВИТЕЛЬСТВА В ГРАЖДАНСКОМ ПРОЦЕССЕ**

Аннотация: в данном научном исследовании сделан акцент на рассмотрение института законного представительства в гражданском процессе, изучены некоторые положения о законном представителе. Автор рассмотрел проблему о регулярном нарушении сроков исполнения судебных поручений, ввиду изучения практики, органы опеки и попечительства. Вне всяких сомнений, данная тема актуальна в настоящее время. В науке достаточное количество ученых уделяют внимание данной теме, поскольку на практике возникают разного рода проблемы.

Ключевые слова: представительство, гражданский процесс, законный представитель, органы опеки и попечительства.

Представительство – это совершение процессуальных действий одним лицом (представителем) в пользу другого лица (представителя) в интересах последнего в целях установления, изменения, прекращения для них прав и обязанностей. В этом отличие процессуального представительства от представительства в гражданско-правовом смысле.

Стоит выделить, кого законодатель относит к законным представителям в гражданском процессе:

- родители;
- усыновители в отношении усыновленных несовершеннолетних детей;
- опекуны в отношении лиц признанных недееспособными, и малолетних;
- попечители в отношении ограничено дееспособных лиц и несовершеннолетних в возрасте от 14 до 18 лет.
- иные лица, которым это право предоставлено федеральным законом.

Хочется выделить, что в настоящее время существует большое количество видов законного представительства, но в этом научном исследовании сделан акцент на рассмотрение законного представительства родителей. Что, на наш взгляд, является наиболее актуальным.

Отметим ст. 64 СК РФ и ч. 1 ст. 52 ГПК РФ. Они свидетельствуют о том, что родители являются законными представителями своих детей. Они, исходя из интересов своего ребенка, выступают в защиту его прав, представляют его интересы в судах с физическими и юридическими лицами без подтверждения своих полномочий в виде доверенности или договора.

Также, отец с матерью представляют интересы своего ребенка в любой организации.

Основанием для возникновения права представлять ребенка является факт родства, подтвержденный в судебном заседании свидетельством о

рождении и паспортом. Родители представляют интересы детей в судах до 18 лет. Однако из этого правила есть исключение. Родители не вправе представлять интересы своих детей, если органом опеки и попечительства установлено наличие противоречий между интересами родителей и детей. В случае возникновения разногласий между родителями и детьми орган опеки и попечительства обязан назначить представителя для защиты прав и интересов несовершеннолетних.

Также иногда возникают недопонимания и противоречия между родителями и несовершеннолетними, что может привести к нарушению родителями прав ребенка. Но правоприменитель предусмотрел, что в таких случаях несовершеннолетний имеет право лично обращаться в орган опеки и попечительства за защитой своих нарушенных прав. Также с 14 лет подросток имеет право обратиться в суд с соответствующим вопросом в виде заявления.

Хотя дети не обладают полной дееспособностью до достижения ими 18-летнего возраста и за них несут ответственность родители, опекуны, попечители, закон предусматривает, что они могут вступать в определенные гражданские отношения самостоятельно [1].

Права, свободы и законные интересы несовершеннолетних в возрасте от 14 до 18 лет защищают их законные представители. Но суд в таком случае привлекает к участию в гражданском процессе самих несовершеннолетних. Несовершеннолетние в возрасте от 14 до 18 лет имеют право лично защищать свои права, свободы и законные интересы в суде в случаях, предусмотренных законом.

Как правило, интересы ребенка должны представлять также оба родителя, если ребенок рожден от зарегистрированного брака или, при их отсутствии, отцовство должно быть установлено добровольно или по решению суда. Значит в других случаях интересы ребенка будет представлять мать, что кажется довольно логичным.

Одной из проблем представительства родителей является защита их собственных интересов, а не интересов ребенка [2]. На наш взгляд, нормальные родители наоборот в любом случае ставят интересы выше своих. Но опять же, на практике бывает и вышеуказанное, ввиду аморального образа жизни одного или обоих родителей. Приведен пример фактора, который играет роль при защите личным интересом родителями.

Противоречия между интересами родителей и детей могут возникать по разным причинам и касаться как сферы личных, так и родовых отношений. Надо полагать, что законодатель имеет в виду принципиальные противоречия, порождающие нарушение прав несовершеннолетнего. Родители могут руководствоваться только собственными корыстными соображениями или неправильно понимать потребности своего ребенка. В таких случаях возникает ситуация, при которой родителю нельзя доверить представление интересов своих детей.

В соответствии со сложившейся практикой органы опеки и попечительства регулярно нарушают сроки исполнения судебных решений, не представляют в срок протоколы экспертиз и заключений по существу спора. Бывают случаи, когда заявление оформляется органом опеки и попечительства формально, а иногда даже сведения, содержащиеся в заявлении, не соответствуют фактическим обстоятельствам дела.

К сожалению, на сегодняшний день органы опеки и попечительства в защите интересов несовершеннолетних представляют собой скорее формальный бюрократический инструмент. Решение этой проблемы мы видим только в комплексной реформе системы работы органов опеки и попечительства с несовершеннолетними и их родителями. Необходимо, в первую очередь, расширить полномочия органов опеки и попечительства в части работы с несовершеннолетними и их родителями [3]. Полномочия должны установить право органов опеки и попечительства на регулярный надзор за любой семьей, в которой проживают несовершеннолетние дети. Это не только позволит более

полно и объективно оценить ситуации, при необходимости сделать соответствующий вывод, но и позволит более массово выявлять ситуации, в которых дети живут в условиях, явно угрожающих их жизни.

Также, на наш взгляд, необходимо законодательно усилить роль и значение органов опеки и попечительства в решении вопросов защиты прав и законных интересов несовершеннолетних, в том числе предоставить им право оценивать качество исполнения своих обязанностей судебными приставами. Следует отметить, что в долгосрочной перспективе без соответствующей воспитательной работы эта проблема будет только усиливаться. Органам опеки и попечительства необходимо проводить более качественную работу по информированию граждан, в том числе несовершеннолетних, об особенностях защиты прав и законных интересов несовершеннолетних. Качественная воспитательная работа, в том числе работа в сети Интернет и в форме социальной рекламы, позволит снизить уровень правовой безграмотности населения и дать несовершеннолетним более полное представление о способах защиты в суде и других государственных органах.

Таким образом, ввиду вышеизложенного, мы пришли к следующим выводам. институт законного представительства существует для вполне логичной и правильной цели как с правовой, так и с нравственной точки зрения. Современное общество способно обеспечить каждому возможность защиты своих прав и законных интересов, независимо от возраста, физического или психологического состояния. Механизм теоретически существует, он проработан и понятен. Однако теория должна быть подкреплена практикой. В случае с рассматриваемой нами темой ситуация не столь многообещающая, как выглядит на бумаге. К счастью, значение детей в России все больше возрастает, о чем свидетельствуют принятые в июле 2020 года соответствующие поправки в Конституцию РФ. Государству и обществу предстоит еще многое сделать для совершенствования законодательства и адаптировать его к реальности. Несомненно, при должном внимании и желании вполне достижимая задача.

СПИСОК ЛИТЕРАТУРЫ:

1. Гражданский процесс / Под ред. М.Ю. Лебедева. - М.: Юрайт, 2017. - 388 с.
2. Величкова, О.И. Проблемы законного представительства несовершеннолетних // Цивилист. 2017. N 3. С.17-31.
3. Авагимян Г.А., Хамитова Г.Ш. Некоторые вопросы судебного представительства в гражданском судопроизводстве // Государство и право. Материалы заочной всероссийской научной конференции. Тамбов: Изд-во Тамб. гос. техн. ун-та, 2008. С. 96-99.

Dolzhenko R.R.

Kuban State Agrarian University named after I.T. Trubilin
(Krasnodar, Russian Federation)

Dulepina O.V.

Kuban State Agrarian University named after I.T. Trubilin
(Krasnodar, Russian Federation)

Shumilov A.I.

Kuban State Agrarian University named after I.T. Trubilin
(Krasnodar, Russian Federation)

SOME FEATURES OF LEGAL REPRESENTATION IN CIVIL PROCEEDINGS

***Abstract:** in this scientific study, emphasis is placed on the consideration of the institution of legal representation in civil proceedings, some provisions on the legal representative are studied. The author considered the problem of the regular violation of the deadlines for the execution of court orders, due to the study of practice, guardianship and guardianship authorities. Without any doubt, this topic is relevant at the present time. In science, a sufficient number of scientists pay attention to this topic, since in practice various kinds of problems arise.*

***Keywords:** representation, civil procedure, legal representative, guardianship and guardianship authorities.*

УДК 34.05

Долженко Р.Р.

бакалавр

Кубанский государственный аграрный университет

имени И.Т. Трубилина

(г. Краснодар, Россия)

Дуленина О.В.

бакалавр

Кубанский государственный аграрный университет

имени И.Т. Трубилина

(г. Краснодар, Россия)

Шумилов А.И.

бакалавр

Кубанский государственный аграрный университет

имени И.Т. Трубилина

(г. Краснодар, Россия)

**ОЦЕНКА ДОКАЗАТЕЛЬСТВ В ГРАЖДАНСКОМ
И АДМИНИСТРАТИВНОМ СУДОПРОИЗВОДСТВЕ:
СРАВНИТЕЛЬНО-ПРАВОВОЙ АНАЛИЗ**

Аннотация: автором анализируются отличительные и общие черты двух видов судопроизводства: гражданского и административного.

Ключевые слова: гражданское судопроизводство, административное судопроизводство, оценка доказательств.

Важной составляющей гражданского и административного судопроизводства является процесс доказывания, в том числе оценка доказательств. Если сравнивать количество дел по двум судопроизводствам за 2021 год, то преобладают, конечно же, гражданское (23,38 млн. судебных исков) [1].

Отличительной особенностью оценки доказательств в гражданском судопроизводстве является то, что логические операции совершаются субъектами гражданских процессуальных отношений. Оценка доказательств производится как судами общей юрисдикции, так и арбитражными судами. Достоверность доказательства может быть подтверждена не только государственными органами и иными публичными организациями, но и независимыми экспертами и специалистами.

Правовые нормы, регламентирующие положения об оценке доказательств в российском административном судопроизводстве, указывают на исключительность их рассмотрения только судами общей юрисдикции.

Схожесть оценки доказательств в гражданском и административном судопроизводстве выражается в следующих аспектах: во-первых, изучению подлежат сведения о фактах, на основании которых суд может установить наличие или отсутствие обстоятельств; во-вторых, цель оценки не произвольна, а определена законом; в-третьих, итог оценки всегда объективно устанавливается в совершенном процессуальном действии.

Веселова Н.Ю. обращает внимание на властный характер оценки доказательств: оценка доказательств в гражданском судопроизводстве имеет рекомендательный и властный характер, в зависимости от субъекта оценивания доказательств [2, с. 28]. По моему мнению, для полного и справедливого разрешения гражданского и административного дела, необходимо включить больше субъектов оценивания доказательств как в гражданском судопроизводстве и восполнить его административном судопроизводстве.

СПИСОК ЛИТЕРАТУРЫ:

1. В 2021 г. в суды поступило почти на 2 млн гражданских дел больше, чем годом ранее [Электронный ресурс] // URL.: <https://www.advgazeta.ru/obzory-i-analitika/v-2021-g-v-sudy-postupilo-pochti-na-2-mln-grazhdanskikh-del-bolshechem-godom-ranee/> (дата обращения: 08.11.2022).
2. Веселова Н.Ю., Медведева М.А., Воронкова Н.В. Оценка доказательств в гражданском и арбитражном процессе // Вопросы современной юриспруденции. 2015. №10. С. 24-29.

Dolzhenko R. R.

Kuban State Agrarian University named after I.T. Trubilin
(Krasnodar, Russian Federation)

Dulepina O.V.

Kuban State Agrarian University named after I.T. Trubilin
(Krasnodar, Russian Federation)

Shumilov A.I.

Kuban State Agrarian University named after I.T. Trubilin
(Krasnodar, Russian Federation)

EVALUATION OF EVIDENCE IN CIVIL & ADMINISTRATIVE PROCEEDINGS: COMPARATIVE LEGAL ANALYSIS

Abstract: the author analyzes the distinctive and common features of two types of legal proceedings: civil and administrative.

Keywords: civil proceedings, administrative proceedings, assessment of evidence.

УДК 347

Долженко Р.Р.

бакалавр

Кубанский государственный аграрный университет

имени И.Т. Трубилина

(г. Краснодар, Россия)

Дуленина О.В.

бакалавр

Кубанский государственный аграрный университет

имени И.Т. Трубилина

(г. Краснодар, Россия)

Шумилов А.И.

бакалавр

Кубанский государственный аграрный университет

имени И.Т. Трубилина

(г. Краснодар, Россия)

ПРЕДСТАВИТЕЛЬСТВО В ГРАЖДАНСКОМ ПРОЦЕССЕ

Аннотация процессуальное представительство было известно как по римскому праву, так и по дореволюционному национальному законодательству. В настоящее время правила представительства содержатся в основных кодексах (гражданском, гражданско-процессуальном, арбитражном, семейном, уголовно-процессуальном, административном) и других нормативных актах [1]. Некоторые общие черты, наряду с широким спектром правовых норм представительства, послужили основой предположения существования всеобъемлющего комплексного межотраслевого института представительства. Итак, Ю. Дороженко приходит к выводу, что представительный орган охватывает все правовые нормы, регулирующие отношения, в которых одно лицо (представитель) оказывает юридическую помощь другому лицу (представляемый) в приобретении и реализации

субъективных прав и обязанностей представительного органа в его отношениях с третьими лицами [2]. Изучив и проанализировав формирующуюся концепцию комплексного, интегрированного института представительства, следует обратить внимание на проблему отсутствия общетеоретической концепции представительства, а также недоработку законодательных органов в данной области права.

Ключевые слова: представительство, гражданский процесс, законный представитель, органы опеки и попечительства.

В соответствии с пунктом 1 статьи 182 Гражданского кодекса Российской Федерации представительство — это совершение лицом, представителем, в пределах своих полномочий, сделок и иных юридически значимых действий от имени и в интересах другого представляемого им лица. Сделка, совершенная представителем на основании его полномочий, непосредственно создает, изменяет или прекращает гражданские права и обязанности представляемого лица. Сделка может быть осуществлена представителем в любой форме, которая востребована законом для подобных ей сделок.

Граждане, а также юридические лица имеют возможность совершать сделки или иные юридические действия через представителя. Это, конечно, необходимо, в особенности тем лицам, которые в силу своего возраста или психического состояния теперь относятся к категории недееспособных лиц, то есть, непригодных для самостоятельного выступления, поскольку за такими лицами юридически значимая воля вовсе не может быть признана. Эти люди смогут стать независимыми участниками какого-либо гражданского оборота только в том случае, если кто-то действует от их имени. Этим и обосновывается весьма значимая роль представительства в жизни общества.

Также, помимо вышеперечисленного, представительство в суде — довольно важная функция. Представительство в суде представляет собой деятельность одного лица в интересах другого лица (соответственно, представитель и представляемый), которая осуществляется на основе полномочий, указанных и предоставленных ему от имени лица, представляемого

в суде, с целью принятия наиболее выгодных решений и оказания помощи представляемому лицу в осуществлении своих прав, предотвращения их ущерба в процессе и оказания помощи суду в отправлении правосудия по гражданским делам[3].

К услугам представителя прибегают в следующих случаях:

1. Для реализации свои субъективных прав и исполнения обязанностей;
2. Ради экономии времени и средств;
3. Ради использования специального опыта и знаний представителя;
4. В конкретных жизненных ситуациях (болезнь, командировка, занятость)
5. В случае полного или частичного отсутствия дееспособности.

Существуют две основополагающие разновидности представительства:

- 1) Добровольное;
- 2) Законное (или обязательное).

Добровольное представительство осуществляется в соответствии с волей представляемого лица. Главная особенность этой разновидности заключается в том, что личность и полномочия представителей определяются самими представителями. Стандартным способом установления полномочий является выдача доверенности. Представляемые лица имеют право влиять на деятельность своего представителя и могут прекратить ее в любое время, отзывав доверенность.[4]

Второй тип представительства имеет место в случаях, когда лицо полностью или частично лишено дееспособности, и представительство направлено на устранение этого разрыва. Такое представительство в первую очередь защищает интересы несовершеннолетних и лиц с психическими заболеваниями. Назначенные представляемые лица не имеют права назначать или определять полномочия представителей, так же как они не имеют права отзывав полномочия представителей во всех остальных их действиях.

Для нашего гражданского законодательства коммерческое представительство является новым видом представительства, о нём говорится в статье 184 Гражданского кодекса Российской Федерации. Торговый представитель всегда является предпринимателем, постоянно и самостоятельно осуществляет сделки от имени предпринимателей этой сделки. В результате анализа научной литературы по рассматриваемой нами теме, а также норм права и документов судебной практики выявлены мы можем выявить некоторые недостатки действующего и регулирующего отношения в сфере представительства в нашей стране законодательства.[5]

Поскольку параллельно со сделками представитель вправе осуществлять дальнейшие юридические действия, непосредственно влекущие правовые последствия для представляемого им лица, пункт 1 статьи 182 Гражданского кодекса Российской Федерации следует сформулировать следующим образом: «Сделки и иные юридические действия, совершенные одним лицом (представителем) от имени и в интересах другого лица (представляемого) в силу полномочия, основанного на доверенности, указании закона либо акта уполномоченного на то государственного органа или органа местного самоуправления, непосредственно создают, изменяют и прекращают права и обязанности представляемого». Указывается, что Гражданский кодекс Российской Федерации не включает в себя срок полномочий представителя. В то же время анализ статьи 182 Гражданского кодекса Российской Федерации позволяет сделать вывод о том, что представителем является гражданин или юридическое лицо, уполномоченное совершать юридически значимые действия в интересах и от имени представляемого им лица. Гражданин, выступающий в качестве представителя, должен обладать полной дееспособностью, то есть быть совершеннолетним, не ограниченным в дееспособности и, конечно же, не признанным недееспособным.

В научной литературе идет очень оживленная дискуссия о том, к какой же группе субъектов гражданских процессуальных отношений наиболее

целесообразно следовало бы отнести судебного представителя: лица, участвующие в деле, лица, помогающие в отправлении правосудия, или же особая группа субъектов. В аргументации исследователей необходимо отметить, что, по мнению ряда авторов, представитель не имеет собственных процессуальных прав и обязанностей, а осуществляет лишь процессуальные права и обязанности того лица, представителем которого он является (то есть, истца, ответчика, третьего лица). Считается, что статья 185 Гражданского кодекса Российской Федерации нуждается во внесении существенных изменений. Для примера уточним: пункт 1 статьи 185 Гражданского кодекса Российской Федерации следует дополнить абзацами вторым и третьим следующего содержания: "Доверенности могут быть генеральными (или общими), специальными и уникальными (то есть разовыми)».

Разовая доверенность на совершение сделки должна содержать информацию о сторонах сделки, их целях и других значимых в данной сделке условиях. Доверенность, не содержащая настоящих условий, является недействительной или ничтожной.

В статье 189 Гражданского кодекса Российской Федерации "Последствия прекращения действия доверенности" определяется обязанность доверителя об уведомлении об отмене доверенности, но лицо, которому была выдана доверенность, не указывает срок, в который он (представитель) обязан его известить. Помимо этого, предлагается внести изменения в часть 1 статьи 189 Гражданского кодекса Российской Федерации и сформулировать ее в следующей формулировке: "Лицо, выдавшее и отозвавшее, отменившее свидетельство, также в последствии обязуется уведомить об этом лицо, которому изначально выдавалась данная доверенность, и, помимо этого, третьих лиц, известных ему и для представительства перед которыми эта доверенность была выдана в течение максимум трех дней".

Стоит отметить, что когда мы рассматриваем вопрос о судебном представительстве во всех отношениях, зачастую возникает вопрос, в котором

авторы не могут прийти к единому выводу - вопрос об отраслевой принадлежности судебного представительства: одни из авторов определяют данную процедуру представительства как отраслевой институт, другие же определяют ее как межотраслевой институт (130).

Определение конкретного толкования в нормативном правовом акте может привести к спорам и недовольству в научном сообществе. По нашему мнению, в настоящее время нет весомой необходимости в законодательном толковании и закреплении процессуального представительства.

Исходя из вышесказанного, можно с уверенностью сделать вывод о том, что институт судебного представительства представляет собой достаточно многогранное правовое понятие, охватывающее многие аспекты, в том числе и те, которые делятся на подвиды. Особое место среди подвидов занимает процессуальное представительство по назначению суда. Оно, хотя и стало новым для современного российского гражданского процесса, всё же имеет большое значение для защиты прав и свобод человека и гражданина в судах Российской Федерации. [6]

В данной статье были рассмотрены лишь отдельные аспекты вопросов интересующей проблематики, отражены мнения авторов о направлениях дальнейших научных исследований в области судебного представительства и четко представлена позиция по регулированию терминов «представительство» и «представитель», которые, безусловно, нуждаются в совершенствовании. Более доскональное исследование каждого из рассмотренных нами в данной статье вопросов является предметом дальнейших дополнительных исследований.

СПИСОК ЛИТЕРАТУРЫ:

1. Гражданский кодекс Российской Федерации (часть первая) от 30.11.1994 N 51-ФЗ (ред. от 09.03.2021)
2. Дороженко М. Ю. Гражданско-правовое регулирование представительства: проблемы теории и законодательства: автореф. дис. ... канд. юрид. наук. – М., 2007. – С. 16.
3. Невзгодина Е. Л. Представительство и доверенность по гражданскому праву России (Проблемы теории. Законодательство РФ. Вопросы правоприменительной практики) / под ред. В. Л. Слесарева. – Омск, 2005. – С. 48–49.
4. Ерохина Е. В. Семейно-правовое представительство по законодательству Российской Федерации: автореф. дис. ... канд. юрид. наук. – Казань, 2007. – С. 7–11.
5. Брагинский М. И., Витрянский В. В. Договорное право. – Кн. 3: Договоры о выполнении работ и оказании услуг. – М.: Статут, 2007. – С. 285.
6. Гринь Е. А. Градинар Э.В. «О судебном(процессуальном) представительстве и представительстве по назначению суда // Аграрное и земельное право. 2020. № 9 (189). С. 129-132.

Dolzhenko R.R.

Kuban State Agrarian University named after I.T. Trubilin
(Krasnodar, Russian Federation)

Dulepina O.V.

Kuban State Agrarian University named after I.T. Trubilin
(Krasnodar, Russian Federation)

Shumilov A.I.

Kuban State Agrarian University named after I.T. Trubilin
(Krasnodar, Russian Federation)

REPRESENTATION IN RUSSIAN LEGALISLATION

***Annotation:** procedural representation was known both to Roman law and to pre-revolutionary domestic legislation. Currently, the rules on representation are contained in the main codes (civil, civil procedure, arbitration procedure, family, criminal procedure, administrative) and other normative legal acts [1]. Certain common features, as well as a broad halo of legal norms on representation, served as the basis for believing the existence of a comprehensive intersectoral institution of representation. So, M. Yu. Dorozhenko concludes that the institution of representation covers all the rules of law governing relations in which one person (representative) provides legal assistance to another person (represented) in the acquisition and implementation of the latter's subjective rights and obligations in its relations with third parties [2]. Having studied and analyzed the emerging concept of a complex, integrated institution of representation, it is necessary to pay attention to the problem of the lack of a general theoretical concept of representation, as well as the shortcomings of legislative bodies in this area of law.*

***Keywords:** representation, judicial representation, legal institution, legal structure, civil procedural legal relationship, subject of legal relationship.*

УДК 342.7(470)

Закачура Л.В.

магистрант

ОЧУВО «Международный инновационный университет»

(г. Красноярск, Россия)

ФУНКЦИИ УПОЛНОМОЧЕННОГО ПО ПРАВАМ РЕБЕНКА ПРИ ПРЕЗИДЕНТЕ РФ

***Аннотация:** в настоящей статье проводится описание функций Уполномоченного по правам ребенка при Президенте РФ, обозначается круг его задач, а также кратко описывается возникновение данной должности в государственном управлении в России. У каждого ребёнка, который рождён или живет в РФ, есть свои права. Они закреплены на законодательном уровне, защищаются государством. В обязанности Уполномоченного по правам ребенка при Президенте РФ входит контроль над соблюдением и защитой прав детей на всей территории России.*

***Ключевые слова:** права ребенка, права детей, Уполномоченный по правам ребенка при Президенте РФ, омбудсмен.*

У любого ребёнка есть те же права, что и у взрослого человека. Например, права на жизнь и право на жилище. Но, в силу возраста правообладателя, не все они могут быть реализованы в полную силу. Поэтому в отдельную законодательную линию выделены те, которые присущи только несовершеннолетним. Основными законодательными актами при определении интересов детей выступают Конституция РФ [2] и Декларация прав ребёнка [1], принятая на международном уровне.

Уполномоченный по правам ребенка – это человек, занимающий должность и соответствующий определённым требованиям, который, на основании российского и международного права, защищает и отстаивает права

детей. Кроме того, ему поставлены дополнительные задачи, которые должны выполняться.

Уполномоченный при Президенте Российской Федерации по правам ребёнка (неофициально детский омбудсмен) – должность федеральной государственной гражданской службы Российской Федерации, введённая Указом президента Российской Федерации от 1 сентября 2009 года № 986 «Об Уполномоченном при президенте Российской Федерации по правам ребёнка» [3].

Уполномоченный назначается на должность и освобождается от должности президентом Российской Федерации. Обеспечение деятельности уполномоченного возложено на аппарат Общественной палаты Российской Федерации.

В субъектах Российской Федерации действуют региональные уполномоченные по правам ребёнка (региональные детские омбудсмены), назначаемые и финансируемые властями регионов. К 2011 году сложилась «вертикаль» детских омбудсменов с федеральным уполномоченным по правам ребёнка во главе. Также сложилась практика переадресации обращений, поступающих федеральному детскому омбудсмену, на рассмотрение уполномоченному по правам ребёнка того региона России, где права были нарушены. С 2015 года разрешено возлагать на уполномоченного по правам человека в субъекте Российской Федерации обязанности регионального детского омбудсмена.

На Уполномоченного при Президенте России по правам ребёнка возлагается функция по обеспечению гарантий государственной защиты прав и законных интересов детей, реализации и соблюдения прав и законных интересов детей государственными органами, органами местного самоуправления и должностными лицами.

У Уполномоченного при Президенте России по правам ребёнка есть определённые функции и задачи, которые он должен выполнять в рамках своих полномочий. В список функций входит:

- своевременный контроль над исполнением и полноценным соблюдением всех нормативных актов, принятых на региональном и федеральном уровне и касающихся несовершеннолетних детей. От всех подчинённых уполномоченных лиц должны быть представлены своевременные отчёты по данным направлениям;

- при обнаружении нарушений, полное содействие в рамках восстановлений прав;

- повсеместный контроль над тем, как уполномоченные местные органы устраняют нарушения в рамках выявленных нарушений, при необходимости, разработка мероприятий и дача рекомендаций;

- анализ практики, обобщение полученных результатов, работа над их улучшением с привлечением специалистов;

- психологическая и иная работа с родителями, чьи дети оказались в сложной ситуации как психологически, так и психически;

- обеспечение сотрудничества и взаимодействия различных сродных инстанций для решения возникших проблем;

- проведение работы с родителями или иными законными представителями детей по программам обучения и просвещения относительно защиты детских прав;

- обеспечение охранных мер для отпрысков против правонарушений, которые могут быть совершены против них [4].

Также у омбудсмана есть перечень задач, которые он должен выполнять:

- контроль над тем, чтобы российские и международные законодательные акты соблюдались по всей территории России;

- дача рекомендаций органам власти на местах с целью предоставления возможных нарушений детских прав;

- обобщение сведений, полученных практическим путём;
- разработка мероприятий, которые могут минимизировать риски совершения противоправных деяний в отношении несовершеннолетних [5].

Таким образом, в каждом регионе, в каждом субъекте федерации есть уполномоченные лица, призванные защищать и отстаивать права несовершеннолетних. К ним могут обратиться сами дети или их законные представители. Уполномоченный при Президенте Российской Федерации по правам ребёнка должен контролировать, чтобы детские права защищались по всей стране.

СПИСОК ЛИТЕРАТУРЫ:

1. Декларация прав ребенка от 20.11.1959 // Резолюция 1386 (XIV) Генеральной Ассамблеи ООН от 20 ноября 1959 г.
2. Конституция Российской Федерации (принята всенародным голосованием 12.12.1993 с изменениями, одобренными в ходе общероссийского голосования 01.07.2020).
3. Указ президента Российской Федерации от 1 сентября 2009 года № 986 «Об Уполномоченном при президенте Российской Федерации по правам ребёнка» (ред. от 15.01.2019).
4. Колосов А.В. О правовых основах деятельности Уполномоченного при Президенте Российской Федерации по правам ребенка // Сибирский юридический вестник. 2012. №1. URL: <https://cyberleninka.ru/article/n/o-pravovyh-osnovah-deyatelnosti-upolnomochennogo-pri-prezidente-rossiyskoy-federatsii-po-pravam-rebenka> (дата обращения: 24.04.2023).
5. Лукьянова Н.Н. Проблемы определения круга полномочий Уполномоченного при Президенте РФ по правам ребенка // Марийский юридический вестник. 2017. №1 (20). URL: <https://cyberleninka.ru/article/n/problemy-opredeleniya-kruga-polnomochiy->

upolnomochennogo-pri-prezidente-rf-po-pravam-rebenka (дата обращения: 24.04.2023).

Zakachura L.V.

Master's student

International Innovation University

(Krasnoyarsk, Russia)

FUNCTIONS OF THE COMMISSIONER OF RIGHTS OF CHILD UNDER PRESIDENT OF RUSSIAN FEDERATION

***Abstract:** this article describes the functions of the Commissioner for Children's Rights under the President of the Russian Federation, outlines the range of his tasks, and briefly describes the emergence of this position in public administration in Russia. Every child who is born or lives in the Russian Federation has their own rights. They are fixed at the legislative level, protected by the state. The duties of the Commissioner for Children's Rights under the President of the Russian Federation include monitoring the observance and protection of children's rights throughout Russia.*

***Keywords:** children's rights, children's rights, Commissioner for Children's Rights under the President of the Russian Federation, Ombudsman.*

УДК 347.19

Калпакчи М.И.

магистрант, юридический факультет, корпоративный юрист
Российский государственный социальный университет
(г. Москва, Россия)

ЗАЩИТА ПРАВ И ЗАКОННЫХ ИНТЕРЕСОВ УЧАСТНИКОВ КОРПОРАТИВНЫХ ОТНОШЕНИЙ

Аннотация: в статье были говорится о проведенных исследованиях в области защиты прав и интересов участников корпоративных отношений. Рассмотрены различные способы и методы защиты нарушенных прав: метод восстановления контроля, метод косвенного иска, а также способ самозащиты. Дополнительно рассмотрены нормы права ГК РФ, которые содержат общие права участников. Целью данной работы является анализ существующих методов защиты, а также выявление нерешенных вопросов в данной области и пути совершенствования.

Ключевые слова: корпорация, корпоративные отношения, нарушенное право, восстановление контроля, косвенный иск, самозащита.

На сегодняшний день корпоративное право, как подотрасль Гражданского права совершенствуются достаточно быстрыми темпами. Это связано, как и значительной ролью деятельности юридических лиц в экономике, так и тем, что корпоративные отношения с недавних пор рассматриваются как предмет гражданского права. Благодаря реформе гражданского законодательства в 2014г. были внесены важные корректировки, касающиеся норм о юридических лицах, что обосновывает необходимость рассмотреть данную тему с точки зрения существующих форм защиты прав и законных интересов участников корпоративных отношений, а также обратить внимание на еще нерешенные вопросы в этой области.

Мы можем наблюдать как в различных правовых источниках авторы дают множество определений, касающихся правового поля законных прав и защиты интересов участников корпоративных отношений, но наиболее целостное определение дает В.С. Ем: "Осуществление корпоративных прав прямо или косвенно имеет своей целью удовлетворение имущественных интересов их носителей". Можно сказать, что аналогичного мнения придерживаются авторы, внесшие изменения в ГК РФ и законах.

При нарушении субъективного права применяются традиционные способы защиты, которые перечисляются в статье 12 ГК РФ, но в случае нарушения конкретного субъективного права используются специальные механизмы защиты нарушенного права. Когда нарушаются корпоративные права, то, следовательно, будут применяться специальные способы защиты. Также необходимо выделить несколько уровней прав участников корпорации: общие права, предусмотренные законом; права членов определенной корпорации; права участников корпорации, предусмотренные учредительными документами.

Общие права описываются в статье 65.2 ГК РФ. Участники корпорации имеют право получать информацию о деятельности корпорации и знакомиться с ее бухгалтерской и иной документацией, участвовать в управлении делами корпорации, требовать возмещения причиненных корпорации убытков, оспаривать сделки, обжаловать решения органов корпорации. Члены корпораций могут иметь и другие права, предусмотренные законом или учредительным документом корпорации.

Изменения, которые произошли в Гражданском кодексе Российской Федерации значительно повысили степень защиты предпринимателей, сюда можно и отнести «восстановление корпоративного контроля», предусмотренный ст. 65.2 ГК РФ. Вопрос по восстановлению корпоративного контроля за последнее время получил детальный анализ в трудах следующих российских ученых: Коновалов А.В., Гутников О.В., Зотова Е.К.

Восстановление корпоративного контроля можно рассматривать как «восстановление положения до, существовавшего до правонарушения», указанный в ст. 12 ГК РФ. Но в результате реформирования появилась ст. 65.2 ГК РФ «Права и обязанности участников корпорации». О восстановлении корпоративного контроля говорится в ее п. 3, но именно такого словосочетания как «корпоративный контроль» в статье нет. Так комментирует ст. 65.2 ГК РФ, Е.А. Суханов: "Восстановление корпоративного контроля представляет собою частный случай восстановления положения, существовавшего до нарушения права (ст. 12 ГК РФ), а фактически является комплексным способом защиты гражданских прав, который в зависимости от конкретной ситуации может включать в себя признание права собственности и виндикацию имущества, признание сделки недействительной и реституцию, защиту нарушенного преимущественного права покупки, признание недействительными корпоративных актов..."

Можно сделать вывод, что принцип восстановления корпоративного контроля только проявляется в данной норме права.

Следующий метод защиты нарушенного субъективного права – косвенный иск. Этот метод в системе исковой защиты достаточно новый для российского процессуального права. При удовлетворении такого иска, прямым выгодоприобретателем выступает общество, в пользу которого взыскивается присужденное, а выгода акционеров является косвенной. Правовой основой косвенного иска можно считать п. 3 ст. 53 ГК РФ, в которой говорится, что лицо, которое выступает от его имени юридического лица, должно действовать в интересах данного лица добросовестно и разумно. Это же основание содержится в п. 5 ст. 71 Закона № 208-ФЗ, можно сказать, что в том же содержании. Но вопросы применения косвенного иска на практике еще далеки от разрешения. Например, законодатель не определил четко, кто может выступать истцом в интересах общества.

Также требует внимания вопрос о процессуальном положении юридического лица. В случае возникновения спора между акционером и лицом, которое получило выгоду от сделки незаконным путем, необходимо дополнительно привлекать само общество. Эту проблему необходимо решить следующим образом – привлечь юридическое лицо в качестве третьей стороны.

Самозащита – еще один способ защитить нарушенное право участника корпоративных отношений. Данный способ подразумевает, что член корпорации не обращается в юрисдикционные и корпоративные органы. Например, к неюрисдикционных методов является медиация. Здесь воздействие государства носит опосредованный характер. Способ самозащиты не получил широкого распространения на практике.

Д.В. Ломакин считает, что самозащита не имеет места при защите корпоративных прав. Автор говорит, что применение самозащиты в рамках неюрисдикционной формы "вызывает большие сомнения" в силу исключительности самозащиты, которая рассчитана "на такую чрезвычайную ситуацию, когда в силу особых условий, при которых совершается посягательство на гражданские права, обеспечить их защиту в судебно-арбитражном или административном порядке не представляется возможным".

Можно сказать, что самозащита – это метод, который нельзя применить на практике, в силу отсутствия конкретного механизма реализации. Таким образом, появляется необходимость в точном механизме при использовании способа самозащиты, так как, только в таком случае, юридическое лицо сможет стать эффективным участником в развитии экономики.

Подводя итоги, следует сделать вывод, что вопрос защиты корпоративных прав на сегодняшний день имеет много не решенных проблем, но вместе с этим законодатель постепенно модернизирует данную подотрасль Гражданского права. После проведенных исследований, считаем необходимым признавать субъектами права и самостоятельными участниками корпоративных отношений органы управления корпорации и физических лиц, которые являются

членами коллегиальных органов управления, а не только корпорацию и ее участников.

СПИСОК ЛИТЕРАТУРЫ:

1. Суханов Е.А. Гражданское право М.: 2-е изд., 2019 с. 106. Суханов Е.А. Сравнительное корпоративное право. М.: Статут, 2015 с. 145 – 150.
2. Ломакин Д.В. Корпоративные правоотношения: общая теория и практика ее применения в хозяйственных обществах. М., 2008 с. 511.
3. Гражданский кодекс Российской Федерации (часть первая) от 30.11.1994 N 51-ФЗ (ред. от 03.04.2023) ст. 65.2 п.1. [Электронный ресурс]. URL: <https://www.consultant.ru/> (дата обращения: 14.04.23).
4. Федеральный закон от 26.12.1995 N 208-ФЗ (ред. от 07.10.2022, с изм. от 19.12.2022) "Об акционерных обществах" (с изм. и доп., вступ. в силу с 01.01.2023) ст. 71 п.5. [Электронный ресурс]. URL: <https://www.consultant.ru/> (дата обращения: 14.04.23).

Kalpakchi M.I.

Graduate student, Faculty of Law, corporate lawyer
Russian State Social University
(Moscow, Russia)

PROTECTION OF THE RIGHTS AND LEGITIMATE INTERESTS OF PARTICIPANTS IN CORPORATE RELATIONS

***Abstract:** the article talks about the conducted research in the field of protection of the rights and interests of participants in corporate relations. Various ways and methods of protecting violated rights are considered: the method of restoring control, the method of indirect claim, as well as the method of self-defense. Additionally, the norms of the law of the Civil Code of the Russian Federation, which contain the general rights of participants, are considered. The purpose of this work is to analyze existing methods of protection, as well as to identify unresolved issues in this area and ways to improve.*

***Keywords:** corporation, corporate relations, violated law, restoration of control, indirect claim, self-defense.*

УДК 34

Конева О.И.

Юридический институт

Тольяттинский государственный университет

(г. Тольятти, Россия)

ПОДВЕДОМСТВЕННОСТЬ ДЕЛ ОБ АДМИНИСТРАТИВНЫХ ПРАВОНАРУШЕНИЯХ ЗА НАРУШЕНИЕ ЗАКОНОДАТЕЛЬСТВА В СФЕРЕ ЖИЛИЩНО-КОММУНАЛЬНОГО ХОЗЯЙСТВА

Аннотация: в статье исследуются проблемы и особенности правовой природы подведомственности дел об административных правонарушениях за нарушение законодательства в сфере жилищно-коммунального хозяйства. Обосновываются основные направления совершенствования законодательства, регулирующего подведомственность дел об административных правонарушениях за нарушение законодательства в сфере жилищно-коммунального хозяйства.

Ключевые слова: жилищно-коммунальное хозяйство, подведомственность, правонарушение.

Конституция Российской Федерации провозглашает то, что человек, его права и свободы являются высшей ценностью. В качестве одного из основополагающего права человека выступает его право на получение своевременных, качественных услуг в области жилищно – коммунального хозяйства. Однако, данное право в отдельных ситуациях ущемляется со стороны определённых лиц, ввиду чего законодателем, с целью пресечения данных ситуаций, установлена соответствующая административная ответственность.

Наравне с этим, в Конституции Российской Федерации закреплено то, что признание, соблюдение и защита прав и свобод человека и гражданина является обязанностью государства. Непосредственное обеспечение прав и свобод человека и гражданина в Российской Федерации осуществляется в том числе и

посредством привлечения отдельных лиц к административной ответственности управомоченными на то законодателем государственными органами и их должностными лицами.

Также стоит отметить и то, что на сегодняшний день за нарушение всех общественных отношений, в т.ч. складывающиеся в области функционирования ЖКХ, законодателем предусматривается как административная, так и уголовная ответственность. Однако, наиболее распространенной разновидностью юридической ответственности в сфере ЖКХ является все же административная ответственность за нарушение соответствующего законодательства. По существу, обусловлено это тем, что нарушения общественных отношений, которые складываются в сфере функционирования ЖКХ, как правило, не влекут такой общественной опасности как преступления.

Ввиду этого, актуальная роль отводится институту подведомственности дел об административных правонарушениях, в т.ч. за нарушения законодательства в области ЖКХ.

В настоящее время на территории Российской Федерации отсутствует обособленный кодифицированный нормативный правовой акт, который бы комплексно регулировал процессуальные вопросы рассмотрения компетентными государственными органами и их должностными лицами дел об административных правонарушениях, в т.ч. совершенных в области жилищно-коммунального хозяйства (далее – ЖКХ). На сегодняшний день данные вопросы, в т.ч. вопросы подведомственности дел об административных правонарушениях за нарушение законодательства в области ЖКХ, регламентируются законодателем в разделах III-IV Кодекса Российской Федерации об административных правонарушениях (далее - КоАП РФ), что представляется, по нашему мнению, неправильным, т.е. законодатель официально в общем кодифицированном нормативном правовом акте «смешивает» нормы материального и процессуального права.

Данное обстоятельство, по нашему убеждению, нарушает отдельные требования нормотворческой техники, а именно: требование логического построения нормативного правового акта (как указано нами выше, в настоящее время в КоАП РФ имеет место смешивание материальных и процессуальных норм, что формирует сложности для правоприменителей); требование полноты правовой регламентации нормативным правовым актом общественных отношений (в настоящее время в КоАП РФ не в полной мере упорядочен, содержание и последовательность процессуальных действий в нем разъяснены не полностью). Также это способствует формированию множества дискуссий в научном сообществе.

Следует заметить то, что в 2020 году на территории Российской Федерации Министерством юстиции Российской Федерации был разработан Проект Процессуального кодекса Российской Федерации об административных правонарушениях, но он так и не был одобрен. Предпосылок для его неодобрения имелось множество – начиная от неточности его формулировок, оканчивая несовершенной структурой.

Как справедливо отмечает А. Амбарцумов: «проект весьма неплох и призван облегчить труд юристов-административщиков. Во-первых, само по себе предстоящее выделение процессуальных норм, на сегодня неоднородно намешанных с материальными, видится удобным для работы. Во-вторых, кодекс написан достаточно внятным языком и хорошо упорядочен: его структура схожа со структурой иных процессуальных кодексов и, при этом, вполне соответствует этапам прохождения административного дела от события административного правонарушения через рассмотрения дела уполномоченным органом и судами разных инстанций, к исполнению наказания. В-третьих, содержание и последовательность процессуальных действий в нём разъяснены весьма подробно, что особенно полезно для специалистов, работающих в сфере административных правонарушений на нерегулярной основе, к которым относится и автор этой заметки».

Однако, как указано нами ранее, он не был принят. На наш взгляд, для наиболее полной регламентации процессуальных вопросов порядка привлечения к административной ответственности, в т.ч. за административные правонарушения, которые совершены в сфере ЖКХ, представляется все же целесообразным на территории Российской Федерации разработать и утвердить обособленный кодифицированный нормативный правовой акт, который бы комплексно регулировал процессуальные вопросы рассмотрения компетентными государственными органами и должностными лицами дел об административных правонарушениях, в т.ч. совершенных в области ЖКХ. В качестве основы данного акта, можно имплементировать положительный опыт государств членов ЕАЭС (к примеру, Республики Беларусь).

В качестве одного из самого актуального процессуального вопроса, формирующегося в сфере привлечения к административной ответственности за административные правонарушения, совершенные в сфере ЖКХ, выступает вопрос подведомственности данных административных дел отдельным компетентным государственным органам и их должностным лицам. Данный вопрос является дискуссионным, поскольку, как было указано нами ранее, в нормах КоАП РФ отсутствует обособленная глава, которая регламентировала бы перечень административных правонарушений, которые посягают на общественные отношения, формирующиеся в сфере ЖКХ.

При этом всем, следует отметить и то обстоятельство, что институт подведомственности исполняет функцию разграничения предмета ведения между административными органами и судами при рассмотрении дел об административных правонарушениях, в т.ч. совершенные в сфере ЖКХ, функцию разграничения предмета ведения между органами судебной системы, т.е. органами общей юрисдикции и арбитражными судами.

Как справедливо отмечает Е.В. Никитинская: «относительно области ЖКХ подведомственность разграничивает управомоченных лиц, в компетенции которых находится рассмотрение дела об административном правонарушении,

на судебные и административные органы. Следовательно, в рассматриваемой области возможно выделить наличие двух разновидностей подведомственности дел об административных правонарушениях – судебная и административная».

Каждая из обозначенных нами подведомственностей обладает собственными характеристиками. В частности, судебная подведомственность разграничивает предмет ведения (права) по рассмотрению дел об административных правонарушениях, в т.ч. посягающие на общественные отношения, которые складываются в сфере ЖКХ, между органами судебной системы.

Исходя из систематического анализа норм раздела III КоАП РФ, мы можем сделать утверждение о том, что относительно области ЖКХ, суды осуществляют рассмотрение следующих категорий административных дел:

исключительная подведомственность – подведомственность судам дел об административных правонарушениях, ответственность за которые предусматриваются ст.ст. 7.17, 7.19, ч. 2 ст. 7.23.2, 7.23.3, 7.24, 9.23, 14.1.3, 9.5.1. КоАП РФ;

альтернативная подведомственность – подведомственность судам дел об административных правонарушениях, ответственность за которые предусматривается ст.ст. 9.22, 14.6, ч. 2 ст. 14.7, 14.61, 19.7.11, ч. 1, 2 ст. 9.16 КоАП РФ. Альтернативность подведомственности по указанной категории административных дел обусловлена тем, что суды их рассматривают в той ситуации, если они передаются судье на рассмотрение государственным органом либо должностным лицом, к которому поступило дело о данном административном правонарушении. При этом всем, судья имеет право, посредством анализа состава совершенного административного правонарушения, не согласиться с мнением государственного органа или должностного лица, которые передали ему данное дело.

Дело об административном правонарушении, которое посягает на общественные отношения, складывающиеся в сфере ЖКХ, ка указано нами

ранее, может рассматриваться как судами общей юрисдикции, так и арбитражными судами.

Основные критерии разделения подведомственности исследуемой категории административных дел между данными судебными инстанциями:

характер дела об административном правонарушении – арбитражный суд рассматривает дела, которые обладают экономическим характером, либо сопряженным с предпринимательской деятельностью, либо другой экономической деятельностью. Все иные дела исследуемой категории рассматриваются судами общей юрисдикции;

субъективный состав участников административного процесса – арбитражные суды рассматривают административные дела в отношении лиц, которые реализуют экономическую деятельность, в т.ч. предпринимательскую. Все иные дела исследуемой категории рассматриваются судами общей юрисдикции.

Как указывает Е.В. Никитинская: «к категории критериев разграничения подведомственности между судами на рассмотрение дел об административных правонарушениях, которые посягают на общественные отношения, складывающиеся в сфере ЖКХ, выступает и объективная сторона совершенного административного правонарушения в области ЖКХ».

Однако, по нашему мнению, подкрепленному примерами судебной практики, по анализируемой нами категории административных дел, указанный Е.В. Никитинской критерий не обладает четкими границами. Так, Управляющая жилищная компания обратилась в арбитражный суд с жалобой на постановление административного органа о привлечении к административной ответственности по ст. 6.4 КоАП РФ. Суд, установив, что объективная сторона совершенного административного правонарушения выражается в деянии, направленном на нарушение или невыполнение норм действующего законодательства в сфере санитарно-эпидемиологического благополучия населения, пришёл к выводу, что данное дело подлежит рассмотрению в суде общей юрисдикции и прекратил

производство по данному делу. Верховный Суд Российской Федерации, изучив материалы данного дела, отказал в рассмотрении кассационной жалобы Управляющей жилищной компании.

Административные органы и должностные лица, которым подведомственны дела об административных правонарушениях, которые посягают на общественные отношения, складывающиеся в сфере ЖКХ, устанавливаются исходя из состава совершенного административного правонарушения. К примеру, в случае, если совершено административное правонарушение, предусмотренное ст. 13.19. КоАП РФ, то оно подведомственно федеральному органу исполнительной власти, который реализует официальный статистический учет и контроль в области официального статистического учета.

Таким образом, в настоящее время на территории Российской Федерации отсутствует обособленный кодифицированный нормативный правовой акт, который бы комплексно регулировал процессуальные вопросы рассмотрения компетентными государственными органами и должностными лицами дел об административных правонарушениях, в т.ч. совершенных в области ЖКХ. Данное обстоятельство способствует формированию в научном сообществе дискуссий относительно подведомственности дел об административных правонарушениях, которые посягают на общественные отношения, складывающиеся в сфере ЖКХ. Нами было определено то, что подведомственность дел об административных правонарушениях, которые посягают на общественные отношения, складывающиеся в сфере ЖКХ, может быть судебной и административной. Исходя из систематического анализа норм раздела III КоАП РФ, мы можем сделать утверждение о том, что относительно области ЖКХ, суды осуществляют рассмотрение следующих категорий административных дел: исключительная подведомственность – подведомственность судам дел об административных правонарушениях, ответственность за которые предусматриваются ст.ст. 7.17, 7.19, ч. 2 ст. 7.23.2, 7.23.3, 7.24, 9.23, 14.1.3, 9.5.1. КоАП РФ; альтернативная подведомственность –

подведомственность судам дел об административных правонарушениях, ответственность за которые предусматривается ст.ст. 9.22, 14.6, ч. 2 ст. 14.7, 14.61, 19.7.11, ч. 1, 2 ст. 9.16 КоАП РФ. Альтернативность подведомственности по указанной категории административных дел обусловлена тем, что суды их рассматривают в той ситуации, если они передаются судье на рассмотрение государственным органом либо должностным лицом, к которому поступило дело о данном административном правонарушении. Дело об административном правонарушении, которое посягает на общественные отношения, складывающиеся в сфере ЖКХ, как указано нами ранее, может рассматриваться как судами общей юрисдикции, так и арбитражными судами.

Административные органы и должностные лица, которым подведомственны дела об административных правонарушениях, которые посягают на общественные отношения, складывающиеся в сфере ЖКХ, устанавливаются исходя из состава совершенного административного правонарушения.

СПИСОК ЛИТЕРАТУРЫ:

1. Амбарцумов, А. Проект Процессуального кодекса Российской Федерации об административных правонарушениях: лучше поздно, чем никогда / А. Амбарцумов // *Zakon.ru*. – 2020. - № 1. – С. 93-96
2. Кодекс Российской Федерации об административных правонарушениях от 30 декабря 2001 №195-ФЗ [Электронный ресурс]. – Режим доступа: <http://consultant.ru/>. – Дата доступа: 11.11.2022.
3. Конституция Российской Федерации (принята всенародным голосованием 12.12.1993 с изменениями, одобренными в ходе общероссийского голосования 01.07.2020) // Официальный текст Конституции РФ с внесенными поправками от 14.03.2020 опубликован на Официальном интернет-портале правовой информации <http://www.pravo.gov.ru>, 04.02.2022.

4. Никитинская, Е.В. К вопросу о судебной подведомственности дел об административных правонарушениях в сфере ЖКХ / Е.В. Никитинская // Вестник Омского университета. – 2018. - № 3. – С. 64-66.
5. Обзор судебной практики // ЭТАЛОН. Законодательство Российской Федерации [Электронный ресурс] / Нац. центр правовой информ. Рос. Фед. – Москва, 2022.

Koneva O.I.

Togliatti State University

(Togliatti, Russia)

**JURISDICTION OF CASES OF ADMINISTRATIVE
OFFENSES FOR VIOLATION OF LEGISLATION
IN FIELD OF HOUSING & COMMUNAL SERVICES**

***Abstract:** the article explores the problems and features of the legal nature of the jurisdiction of cases of administrative offenses for violation of legislation in the field of housing and communal services. The main directions of improving the legislation regulating the jurisdiction of cases of administrative offenses for violation of legislation in the field of housing and communal services are substantiated.*

***Keywords:** housing services, communal services, jurisdiction, offense.*

УДК 34

Конева О.И.

Юридический институт

Тольяттинский государственный университет

(г. Тольятти, Россия)

ПРАВОВАЯ ПРИРОДА АДМИНИСТРАТИВНОЙ ОТВЕТСТВЕННОСТИ ЗА НАРУШЕНИЕ ЗАКОНОДАТЕЛЬСТВА В СФЕРЕ ЖИЛИЩНО-КОММУНАЛЬНОГО ХОЗЯЙСТВА

Аннотация: в статье исследуются проблемы и особенности правовой природы административной ответственности за нарушение законодательства в сфере жилищно-коммунального хозяйства. Обосновываются основные направления совершенствования законодательства, регулирующего административную ответственность за правонарушения, совершенные в области функционирования жилищно-коммунального хозяйства.

Ключевые слова: жилищно-коммунальное хозяйство, административная ответственность, правонарушение.

Конституция Российской Федерации провозглашает то, что человек, его права и свободы являются высшей ценностью. В качестве одного из основополагающего права человека выступает его право на получение своевременных, качественных услуг в области жилищно – коммунального хозяйства. Однако, данное право в отдельных ситуациях ущемляется со стороны определённых лиц, ввиду чего законодателем, с целью пресечения данных ситуаций, установлена соответствующая административная ответственность.

Наравне с этим, в Конституции Российской Федерации закреплено то, что признание, соблюдение и защита прав и свобод человека и гражданина является обязанностью государства. Непосредственное обеспечение прав и свобод

человека и гражданина в Российской Федерации осуществляется в том числе и посредством привлечения отдельных лиц к административной ответственности.

В настоящее время за нарушение всех общественных отношений, в т.ч. складывающиеся в области функционирования жилищно-коммунального хозяйства (далее – ЖКХ), законодателем предусматривается как административная, так и уголовная ответственность. Однако, наиболее распространенной разновидностью юридической ответственности в сфере ЖКХ является все же административная ответственность за нарушение соответствующего законодательства. По существу, обусловлено это тем, что нарушения общественных отношений, которые складываются в сфере функционирования ЖКХ, как правило, не влекут такой общественной опасности как преступления.

Регламентация административной ответственности за нарушение законодательства в области ЖКХ осуществляется как посредством норм Общей части Кодекса Российской Федерации об административных правонарушениях (далее – КоАП РФ), так и посредством норм Особенной части КоАП РФ. В частности, в Общей части последнего законодателем регламентируется легальная дефиниция термина «административное правонарушение», которая является общей для всех административных правонарушений; закрепляются основания для привлечения соответствующего лица к административной ответственности. Наравне с этим, в Особенной части КоАП РФ законодатель закрепил составы административных правонарушений, совершенных в области ЖКХ (к примеру, в ст. 13.19.1 КоАП РФ предусматривается административная ответственность за нарушение порядка размещения информации в государственной информационной системе ЖКХ).

Для полноты исследования представляется целесообразным раскрыть как общие вопросы (дефиниция термина «административное правонарушение», «административная ответственность», цели и основания ее наступления), так и специальные вопросы административной ответственности за нарушение

законодательства в сфере ЖКХ (к примеру, перечень административных правонарушений, которые совершаются в сфере ЖКХ).

На сегодняшний день легальная дефиниция термина «административная ответственность» не закреплена законодателем, в нормах главы 2 КоАП РФ, что является, по нашему мнению, существенным пробелом, нарушающим основные требования нормотворческой техники. В ст.ст. 2.4-2.6.2 КоАП РФ закреплены исключительно вопросы административной ответственности отдельной категории правонарушителей (к примеру, должностного лица, военнослужащего и т.п.). Но, из анализа их буквального толкования невозможно, как выделить легальную дефиницию термина «административная ответственность», так и определить цели, которые достигаются в ходе ее применения.

Для устранения обозначенного пробела представляется интересным опыт Республики Беларусь, с которой Российская Федерация, во – первых, создала Союзное государство, во – вторых, является членом ЕАЭС. В частности, в ч. 1 ст. 4.1 Кодекса Республики Беларусь об административных правонарушениях (далее – КоАП РБ) закрепил то, что: «административная ответственность выражается в порицании лица, которое совершило административное правонарушение, наложении административного взыскания на физическое лицо, совершившее административное правонарушение, юридическое лицо, которое подлежит административной ответственности».

Необходимо заметить, что в странах СНГ отсутствует единый подход относительно трактовки термина «административная ответственность», в т.ч. несовершеннолетних. В частности, имеются страны, которые не раскрывают вовсе термин «административная ответственность». В частности, отсутствуют легальные дефиниции указанного термина в законодательстве не только Российской Федерации, но и в законодательстве Республики Армения, Республики Казахстан, Азербайджанской Республик, Республике Узбекистан.

Однако, имеются и государства, которые раскрывают термин «административная ответственность» посредством термина «юридическая

ответственность». В частности, в ч. 1 ст. 14 Кодекса Кыргызской Республики об административной ответственности закреплено, что: «под административной ответственностью понимается вид юридической ответственности, который применяется судом (судьей), органом (должностными лицами) и состоящий в применении административного взыскания к физическому либо юридическому лицу, которые совершили административное правонарушение (проступок)». Аналоговая трактовка используется и в ч. 1 ст. 22 Кодекса Республики Таджикистан об административных правонарушениях. По нашему мнению, указанная дефиниция является не совсем удачной. В частности, она не выражает исключительную природу административной ответственности, ее содержание, а сводится к указанию того, что она является разновидностью юридической ответственности.

В качестве отличительной черты Кодекса о правонарушениях Молдовы выступает то, что в ней не используется термин «административная ответственность». Взамен этого термина, используется «наказание». В частности, в ст. 32 указанного нормативного правового акта отмечается то, что: «наказание за правонарушение является мерой государственного принуждения и средством исправления и перевоспитания и применяется именем закона к лицам, совершившим правонарушения». По нашему убеждению, использование термина «наказание» с социологической позиции и влияния на личность является не целесообразным. Следует согласиться с Г.А. Чернявской, которая отмечает, что: «термин «наказание» ассоциируется у личности с телесными наказаниями и пытками. Применение последних в современном обществе фактически не происходит, однако, они имеют место, в особенности в азиатских, африканских и латиноамериканских государствах».

Таким образом, можно отметить, что используемая в Республике Беларусь трактовка термина «административная ответственность», с учетом отдельных замечаний, является наиболее оптимальной. Она может быть

частично имплементирована в национальное законодательство Российской Федерации (т.е. будет учтена нами в процессе выработки авторской дефиниции).

Посредством системного анализа содержания ч. 1 ст. 4.1 КоАП РФ, можно выделить признаки, которые характеризуют административную ответственность, а именно:

она выражается в порицании лица, которое совершило правонарушение, т.е. осуждения его обществом в лице управомоченных государственных органов;

административная ответственность может наступить исключительно за совершение лицом административного правонарушения, вина за которое установлена в определенном законодательством порядке. Иными словами, административное правонарушение выступает в качестве предпосылки формирования административной ответственности.

Наравне с этим, в силу ч. 1 ст. 2.1 КоАП РФ: «административное правонарушение – это виновное, противоправное действие или бездействие физического либо юридического лица, за которое КоАП РФ либо законами субъектов Российской Федерации об административных правонарушениях устанавливается административная ответственность»;

административная ответственность, по существу, выражается в наложении на лицо, которое совершило административное правонарушение, административного взыскания.

Для выработки собственной (авторской) дефиниции термина «административная ответственность», которая будет использоваться и по отношению административных правонарушений, совершенных в сфере ЖКХ, представляется целесообразным произвести анализ мнений ученых – правоведов относительно исследуемого вопроса. Однако, в научном сообществе данный вопрос является достаточно дискуссионным.

И. В. Тимошенко подчеркивает, что: «определение «административная ответственность», включая в себя компоненты наиболее широкого определения – юридической ответственности, сохраняет в себе все свойства последней, а

именно – является разновидностью государственного принуждения; отражает состояние, при котором правонарушитель претерпевает негативные последствия, как личного, так и имущественного характера; наступает вследствие применения к правонарушителю санкции правовой нормы; обладает процессуальной формой».

А. Н. Крамник утверждает, что: «Административная ответственность является составной частью административного принуждения и обладает всеми его качествами. Административное принуждение – это особый вид государственного принуждения, состоящий в применении органами государственного управления в порядке, закрепленном нормами административного права, принудительных мер к правонарушителям с целью защиты охраняемых правом общественных отношений».

К. С. Бельский утверждает, что: «в субъективно – личностном понимании для административной ответственности свойственно особое положение правонарушителя, который наравне с претерпеванием административно – принудительных мер, осуществляет процессуальное право на дачу объяснений по существу нарушения, объективную и справедливую оценку компетентными органами совершенного деяния и корректное, как с правовой, так и с моральной точки зрения, применения к нему административного наказания».

Л. А. Николаева отмечает, что: «административная ответственность является специфическим правовым состоянием, когда лицо, которое нарушило норму права, в обязательном порядке должно претерпеть конкретные правовые последствия в виде лишения и ограничения, которые применяются к нему государством».

Б. В. Россинский утверждает, что: «с объективной позиции административная ответственность является специфической разновидностью правоохранительной деятельности, которая включает в себя комплекс действий компетентных органов государства и их должностных лиц, которая отражает реакцию государства на административное правонарушение и имеющие

отрицательные последствия для правонарушителя в форме соответствующего административного наказания. Таким образом, административная ответственность выступает в качестве разновидности юридической ответственности, которая состоит в назначении государственным органом либо его должностным лицом, который наделен соответствующими полномочиями, административного наказания лицу, которое совершило административное правонарушение».

А. Б. Агапов подчеркивает, что: «административная ответственность выступает в качестве меры принудительного влияния, которая применяется к лицу, виновному в совершении административного правонарушения, которые ограничивают его имущественные или неимущественные права или устанавливающие для него дополнительные обязанности».

Посредством систематизации мнений ученых – правоведов относительно легальной дефиниции термина «административная ответственность», можно выделить дополнительные признаки, характеризующие сущность административной ответственности, а именно:

административная ответственность – это самостоятельная разновидность юридической ответственности;

порицание в ходе привлечения лица к административной ответственности влечет за собой обязанность правонарушителя претерпеть определенные отрицательные последствия в форме ограничений и лишений;

административная ответственность обеспечивается средствами государственного принуждения, применяется от имени государства в лице соответствующих государственных органов и их должностных лиц;

цель административной ответственности является комплексной, т.к. она направлена на воспитание физического лица – правонарушителя, превенцию (общую и специальную), восстановление социальной справедливости в обществе.

Таким образом, посредством имплементации положительного опыта Республики Беларусь, в вопросе регламентации легальной дефиниции термина «административная ответственность» и ее целей, а так же с учетом положительной сторон дефиниций термина «административная ответственность», которые бытуют в научном сообществе, нам представляется целесообразным дополнить КоАП РФ ст. 2.11 и изложить ее в следующей редакции:

«Статья 2.11 Понятие и цели административной ответственности

1. Административная ответственность – это самостоятельная разновидность юридической ответственности, которая выражается в обеспеченном средствами государственного принуждения порицании лица, которое совершило административное правонарушение, наложении административного взыскания на физическое лицо, совершившее административное правонарушение, юридическое лицо, которое подлежит административной ответственности,

2. Административная ответственность применяется для достижения следующих целей: воспитание физического лица, которое совершило административное правонарушение; обеспечение превенции (общей и специальной); обеспечение восстановления социальной справедливости».

На наш взгляд, предложенная нами на основе законодательства стран – членов СНГ (первостепенно Республики Беларусь) и систематизации мнений ученых – правоведов, авторская дефиниция термина «административная ответственность» может быть использована законодателем в законотворческой деятельности, поскольку, во – первых, выражает все основные свойства, которыми характеризуется ЖКХ, а значит, выражает его особенности; во – вторых, соответствует требованиям нормотворческой техники (первостепенно, требованию краткости, логичности и полноты нормативных правовых предписаний); в – третьих, закрепление легальной дефиниции термина «ЖКХ» поспособствует исключению дискуссий в правовой доктрине относительно

содержания данного термина; в – четвертых, способствует формированию однозначной правоприменительной практики.

СПИСОК ЛИТЕРАТУРЫ:

1. Конституция Российской Федерации (принята всенародным голосованием 12.12.1993 с изменениями, одобренными в ходе общероссийского голосования 01.07.2020) // Официальный текст Конституции РФ с внесенными поправками от 14.03.2020 опубликован на Официальном интернет-портале правовой информации <http://www.pravo.gov.ru>, 04.02.2022.
2. Кодекс Российской Федерации об административных правонарушениях от 30 декабря 2001 №195-ФЗ [Электронный ресурс]. – Режим доступа: <http://consultant.ru/>. – Дата доступа: 11.11.2022.
3. Кодекс Республики Беларусь об административных правонарушениях от 6 января 2021 года № 91-3 // Консультант Плюс: Беларусь. Технология 3000 [Электронный ресурс] / ООО «ЮрСпектр», Нац. центр правовой информ. Респ. Беларусь. – Минск, 2022.
4. Кодекс Кыргызской Республики об административной ответственности [Электронный ресурс]. – Режим доступа: <https://online.zakon.kz/>. – Дата доступа: 11.11.2022.
5. Кодекс Республики Таджикистан об административных правонарушениях [Электронный ресурс]. – Режим доступа: <https://online.zakon.kz/>. – Дата доступа: 11.11.2022.
6. Кодекс о правонарушениях Молдовы [Электронный ресурс]. – Режим доступа: <https://online.zakon.kz/>. – Дата доступа: 11.11.2022.
7. Агапов, А. Б. Административная ответственность // Консультант Плюс: Беларусь. Технология 3000 [Электронный ресурс] / ООО «ЮрСпектр», Нац. центр правовой информ. Респ. Беларусь. – Минск, 2022.
8. Бельский, К. С. Административная ответственность: генезис, основные признаки, структура // Консультант Плюс: Беларусь. Технология 3000 [Электронный ресурс] / ООО «ЮрСпектр», Нац. центр правовой информ. Респ. Беларусь. – Минск, 2022.
9. Крамник, А. Н. Административный процесс и его стадии: теоретико – правовые проблема // Консультант Плюс: Беларусь. Технология 3000 [Электронный ресурс] / ООО «ЮрСпектр», Нац. центр правовой информ. Респ. Беларусь. – Минск, 2022.
10. Николаева, Л. А. Административная ответственность как охранительное правоотношение // Консультант Плюс: Беларусь. Технология 3000 [Электронный ресурс] / ООО «ЮрСпектр», Нац. центр правовой информ. Респ. Беларусь. – Минск, 2022.

11. Росинский, Б. В. Административное право / Б. В. Росинский. – М.: ЮНИТИ, 2016. – 310 с.
12. Тимошенко, И. В. Понятие административной ответственности // Консультант Плюс: Беларусь. Технология 3000 [Электронный ресурс] / ООО «ЮрСпектр», Нац. центр правовой информ. Респ. Беларусь. – Минск, 2022.
13. Чернявская, Г.А. Социология преступности // ЭТАЛОН. Законодательство Республики Беларусь [Электронный ресурс] / Нац. центр правовой информ. Респ. Беларусь. – Минск, 2022.

Koneva O.I.

Togliatti State University

(Togliatti, Russia)

**LEGAL NATURE OF ADMINISTRATIVE
RESPONSIBILITY FOR VIOLATION OF LEGISLATION
IN FIELD OF HOUSING & COMMUNAL SERVICES**

***Abstract:** the article examines the problems and features of the legal nature of administrative responsibility for violation of legislation in the field of housing and communal services. The main directions of improvement of the legislation regulating administrative responsibility for offenses committed in the field of functioning of housing and communal services are substantiated.*

***Keywords:** housing and communal services, administrative responsibility, offense.*

УДК 034

Лях Е.Е.

Кубанский государственный аграрный университет

им. И. Т. Трубилина

(г. Краснодар, Россия)

МИРОВЫЕ ТЕНДЕНЦИИ ПРЕСТУПНОСТИ В СОВРЕМЕННОМ МИРЕ

Аннотация: в статье автором проанализированы мировые тенденции преступности, мнения некоторых учёных насчёт них, а также содержатся предложения по снижению уровня преступности. Автором анализируются научные источники и иные материалы и ресурсы. Перечисляются основные тренды развития преступности различных стран мира в современных условиях. Излагается авторская позиция по совершенствованию теории и практики в сфере противодействия преступности. Исследование мировых, региональных и российских тенденций и закономерностей современной преступности и ее обусловленность глобализационными процессами в мире представляют особую актуальность в наше достаточно сложное время. Превращение национальной преступности в транснациональные международные формы в условиях глобализации политических, экономических, информационных и социальных процессов является обязательным элементом глобализации, и эта реальность ставит перед науками криминального цикла новые сложные проблемы и задачи.

Ключевые слова: преступность, показатели преступности, уровень преступности, прогноз преступности, тенденции преступности.

В условиях дестабилизации политических, идеологических, экономических, социальных, экологических, информационных и других основ современного мироустройства возникает необходимость изучения вопроса эффективности обеспечения безопасности личности, обществ и государств в существующих реалиях. Российская Федерация как государство, активно участвующее в историческом процессе также решает задачи обеспечения своей национальной безопасности во всех ее вариантах. Одной из значительных угроз

для безопасности нашей страны выступает такое сложное и многогранное явление как преступность.

Первой и определяющей тенденцией преступности в мире является ее абсолютный и относительный рост (относительно населения, экономического развития, культуры и т. д.). Это не означает, что преступность в любой стране всегда только растет. Есть страны, где преступность в какие-то периоды их развития сокращается или ее уровень стабилизируется. Речь идет о среднестатистической тенденции преступности в мире, рассчитанной за длительный период времени.

Если говорить про состояние преступности в России на 2022 год, то, согласно данным МВД, в январе-октябре текущего года отмечается снижение общего числа зарегистрированных преступлений на 1,7%, в том числе тяжких и особо тяжких составов – на 5,1%. Зафиксировано на 3,2% меньше фактов умышленного причинения тяжкого вреда здоровью, на 7,2% – изнасилований и покушений на изнасилование, на 10,1% – разбоев, на 5,8% – грабежей, на 9,8% – уголовно наказуемых хулиганств. Число краж снизилось на 3,5%. Стало безопаснее на улицах, площадях, в парках и скверах, где количество зарегистрированных криминальных деяний по сравнению с прошлым годом уменьшилось на 2,5%.

Российский криминолог Д. А. Ли на основе глубокого исследования статистических данных о преступности в разных странах мира с применением методологии модульного анализа и конструирования социума пришел к следующим выводам. Во-первых, число зарегистрированных преступников составляет 24 % от общей численности предполагаемых преступников, а 76 % — удается избежать уголовной ответственности, т. е. латентная преступность соотносится с фиксируемой в пропорции три к одному. Во-вторых, количество преступников в конкретном обществе должно составлять 5,6 % от общего числа населения. В-третьих, указанное число преступников выполняет положительную

функцию целостности общества как системы и поддержания необходимого разнообразия, что служит необходимым условием самоорганизации системы.

Опираясь на данные ООН о преступности, лучшие показатели в Японии. Однако и в ней идет процесс абсолютного и относительного роста преступности, хотя и более медленными темпами. Среднегодовые темпы прироста числа преступлений в расчете на 100 тыс. жителей за последние 40 лет были равны в Англии и Уэльсе - 4,60%, в России - 4,40%, во Франции - 3,70%, в США - 3,40% и в Германии - 2,45% процента. А, рассчитав те же среднегодовые темпы прироста преступности в Японии за последние 10 лет прошлого века, мы получим их равными 3,20%. Они увеличились в 7 раз. Хотя коэффициент преступности в Японии в расчете на 100 тыс. населения до сих пор является самым низким. Он ниже североамериканских и западноевропейских коэффициентов в 3-4 раза.

На мой взгляд, высокий рост преступности в странах Африки и Латинской Америки легко можно объяснить, так как в странах с низким уровнем жизни, постоянная нищета толкает жителей на преступления, что и порождает тенденцию роста преступлений.

Также в связи с развитием информационных высоких технологий, всемирной сети «Интернет», увеличивается количество кибер-преступлений во всём мире, что также можно отметить, как развивающуюся тенденцию мировой преступности. Более четверти в структуре всех преступлений занимают киберпреступления. Так, за шесть месяцев было зарегистрировано 271,1 тыс. киберпреступлений, что составило 26,5 процента от всех преступлений в России. Почти в 40 тысячах случаев жертвами таких преступлений стали пенсионеры. Еще в 3,3 тысячи - несовершеннолетние, в 1,4 тысячи случаев - инвалиды I и II группы. С 2018 года основной мотив преступников в атаках — получение данных. В 2021 году две трети атак на организации были совершены именно с этой целью. Этот тренд сохранился и в 2022 году. Согласно данным National Cyber Security Index, меньше всего угрозам киберпреступности подвержены

Дания, Германия, Норвегия, США, а больше всего подвержены – Мьянма, Комбоджа, Гандурас, Боливия.

По словам Лиз Миллер из Constellation Research, для понимания того, почему одни страны могут подвергаться более высокому риску, чем другие, необходимо учитывать ресурсы и множество целей. Безопасность требует ресурсов, к которым организации в некоторых странах могут не иметь доступа, будь то бюджет для реализации превентивных мер защиты или способности и время персонала групп безопасности. Компании, которым не хватает ресурсов, не будут отдавать приоритет операциям над безопасностью. По словам Миллер, это создает среду, благоприятную для злоумышленников, стремящихся использовать уязвимости.

Третья тенденция – отставание социального контроля над преступностью от ее количественно-качественных изменений. Известно, что преступность мгновенно и грамотно заполняет все появляющиеся и доступные ей неконтролируемые или слабо контролируемые государством и обществом ниши. В отличие от неповоротливых государственных структур, преступники оперативно используют последние достижения науки и техники. Борьба с преступностью – всего лишь ответ общества на ее вызов, ответ не всегда своевременный, адекватный, целенаправленный и эффективный. Правоохранительные меры вырабатываются, как правило, коллективно в рамках демократических и гуманистических принципов, оформляются в управленческих, оперативных или процессуальных решениях, программах действий или законодательных актах и только потом претворяются в практической деятельности работников системы уголовной юстиции. И даже если разрабатываемые меры были адекватны текущей криминологической обстановке, ко времени их практической реализации характер преступности может существенно измениться. Уголовное и иное законодательство, на основе которого осуществляется борьба с преступностью, по своей природе консервативно. Преодолеть это, в теории, можно вот каким способом - это

непрерывное изменение и дополнение уголовного законодательства в соответствии с текущей криминологической обстановкой. Казалось бы, это правильно. Но "оперативное" законодательство в криминологической сфере несет в себе не меньший вред, чем консервативное и обобщенное, так как часто меняющееся уголовное законодательство, не имеющее в традиционном человеческом сознании и поведении необходимой опоры, малоэффективно и неавторитетно.

Вывод: На мой взгляд, преступность в обществе будет присутствовать всегда, но её можно сдерживать определёнными приёмами. К примеру, некоторые учёные предлагают усилить государственный контроль в различных сферах жизни, но это может быть не всегда действенно, так как контроль - не панацея от всех криминальных дел. Он должен органично встраиваться в более широкую систему правовых, организационных, социальных и экономических мер. Ужесточение наказаний также не снижает уровень преступности, по моему мнению, так как эта идея предполагает, что преступники думают о наказании до того, как совершат преступление, что чаще всего неверно. Тем более в нашем уголовном законодательстве указан принцип гуманизма, а это означает, что человек не должен быть чрезмерно наказан, так как это может нанести ему психический ущерб. Я считаю, что бороться с преступностью можно, исходя из её социальной природы, так как многие идут на нарушение закона от недостатка средств для полноценной жизни, а это означает, что, если предоставить всем, кто может работать, работу с достойной оплатой, обеспечить хорошее социальное обеспечение тем, кто не может, то уровень преступности, хотя бы на какую-то его часть снизится.

СПИСОК ЛИТЕРАТУРЫ:

1. Криминализация в глобализирующем мире // igpran.ru URL: http://igpran.ru/public/publiconsite/Luneev_Kriminal_v_glob_mire.pdf (дата обращения: 15.12.2022).
2. Краткая характеристика состояния преступности в Российской Федерации за январь - октябрь 2022 года // мвд.рф URL: <https://мвд.рф/reports/item/33913311/> (дата обращения: 15.12.2022).
3. Преступность – планетарная проблема. К итогам XI Конгресса ООН по предупреждению преступности и уголовному правосудию // Kartaslov.ru URL: https://kartaslov.ru/книги/А_И_Коробеев_Преступность_планетарная_проблема_К_итогам_XI_Конгресса_ООН/3 (дата обращения: 31.01.2023).
4. Страны с наибольшим и наименьшим риском киберпреступности // securitylab.ru URL: <https://www.securitylab.ru/analytics/528719.php> (дата обращения: 15.12.2022).

Lyakh E.E.

Kuban State Agrarian University named after I. T. Trubilin
(Krasnodar, Russia)

GLOBAL CRIME TRENDS IN THE MODERN WORLD

***Abstract:** in the article, the author analyzes global crime trends, the opinions of some scientists about them, and also contains proposals to reduce the crime rate. The author analyzes scientific sources and other materials and resources. The main trends in the development of crime in various countries of the world in modern conditions are listed. The author's position on the improvement of theory and practice in the field of combating crime is presented. The study of global, regional and Russian trends and patterns of modern crime and its conditionality by globalization processes in the world are of particular relevance in our rather difficult time. The transformation of national crime into transnational international forms in the context of the globalization of political, economic, informational and social processes is an indispensable element of globalization, and this reality poses new complex problems and tasks to the sciences of the criminal cycle.*

***Keywords:** crime, crime indicators, crime rate, crime forecast, crime trends.*

УДК 331.108

Мустафаева Ю.Ф.

студент магистратуры

Российский государственный социальный университет

(г. Москва, Россия)

ПРАВОВЫЕ ОСНОВЫ ФОРМИРОВАНИЯ КАДРОВОЙ ПОЛИТИКИ

Аннотация: в статье дано понятие кадровой политики, рассмотрены задачи и основные составляющие кадровой политики. Определена система правовых норм по отраслям права, основы правового обеспечения при формировании кадровой политики, влияющих на разработку кадровой политики организации. Дан обзор аспектов формирования кадровой политики, а также законодательной реализации правовых норм в локальном нормотворчестве организации.

Ключевые слова: кадровая политика, кадры, нормы права, нормативные правовые акты, правовые основы, трудовые отношения.

Любая организация представляет собой социальную систему, обеспечивающую функциональные связи, главными элементами которой являются работники. Основным объединяющим фактором выступает общая цель организации, на достижение которой направлена деятельность ее членов, прежде всего, кадрового состава.

Кадры (с франц. *cadre* - личный состав) - основной состав работников учреждения, предприятия, организации той или иной отрасли деятельности.

Под «кадрами» понимают штатный состав работников организации, обладающий необходимым и профессиональными способностями для выполнения трудовых задач и функций в организации.

В отношении этих работников руководством организации осуществляется определенная кадровая политика. Регулирование кадров организации определяется не столько государственной (публичной) функцией,

сколько интересами отдельно взятого объединения. Поэтому важно в организации иметь внутренний документ - кадровую политику [13].

Кадровая политика организации представляет собой целостную стратегию работы с персоналом. Определения понятия «кадровая политика» отличны в зависимости от использования того или иного подхода: системного, стратегического, институционального, деятельностного, интегрального. Так, А.Я. Кибанов рассматривает кадровую политику как целостную стратегию работы с персоналом, которая содержит различные формы, методы, цели, задачи кадровой работы и имеет конечной целью формирование высокопрофессионального, высокопроизводительного и сплоченного коллектива [12]. Т.Ю. Базаров, Б.Л. Еремин определяют кадровую политику как основу философию и принципы, которые реализует руководство в отношении персонала, установки в кадровой работе на длительную перспективу [16, 21]. Кадровая политика направлена на работу по формированию трудового коллектива, чтобы он лучшим способом содействовал совмещению целей, приоритетов организации и работников [20].

В кадровой политике чаще всего наблюдаются следующие свойства: непосредственная взаимосвязь с единой стратегией организации; направленность на длительное планирование; значимость кадров; круг взаимосвязанных функций и кадровых процедур [14]. В зрелом подходе к разработке кадровой политики можно выделить два уровня: первый уровень, кадровая политика, как декларация высшего руководства с целями, задачами; второй уровень, набор локальных нормативных актов по отдельным направлениям кадрового взаимодействия. Основными составляющими кадровой политики являются: кадровое планирование, создание системы подготовки, переподготовки и повышения квалификации кадров; аттестации персонала; четкое определение принципов, системы мотивации и стимулирования труда; определение долгосрочной стратегии управления персоналом и т.д.

К основным задачам правового обеспечения кадровой политики можно отнести:

- правовое регулирование трудовых отношений, которые складываются между работодателем и работником;
- защита прав и законных интересов работников;
- соблюдение, исполнение, применение норм трудового законодательства;
- разработка локальных нормативных актов, касающихся работы с кадрами, а также всего персонала организации в целом;
- внесение изменений в действующие и отмена устаревших локальных нормативных актов организации по кадровым вопросам.

Какой бы ни была кадровая политика организации, она никак не может быть в противоречии с законами государства, а должна согласовываться и строго следовать законодательству Российской Федерации. Правовой аспект кадровой политики особенно значим в правовом государстве, поскольку обеспечивает законные основания формирования, использования и развития кадрового потенциала, учет в проводимой политике прав субъектов профессионального труда, строгое правовое регулирование кадровых процессов и отношений как процесса воздействия государства на общественные отношения с помощью юридических норм (норм права).

Правовые основы кадровой политики организации содержат и нравственный компонент, что отвечает сущности, социальной и правовой природе права как правды, согласия и справедливости. Правовые основы кадровой политики включают не только инструменты реализации конституционных гарантий человека по использованию профессиональных способностей и возможностей, но и средства недопущения дискриминации в трудовых отношениях, государственной защиты социально уязвимых слоев населения и др. [17]

Нормы права должны быть облечены в соответствующую форму. В российской правовой системе — это в первую очередь, различные по своей юридической силе нормативные правовые акты, которые делятся на законы и подзаконные акты. Процессы формирования кадровой политики являются предметом конституционного, трудового, административного, гражданского, муниципального, корпоративного права [18].

Нормативные правовые акты, регламентирующие процессы правового формирования кадровой политики и кадровых отношений, классифицируются в зависимости от их правового уровня или степени юридической силы. На первом правовом уровне находится Конституция Российской Федерации от 12.12.1993г. [1], нормы международного права и международные договоры Российской Федерации; на втором уровне федеральные конституционные законы; на третьем уровне федеральные законы; на четвертом уровне, законы, нормативные акты субъектов федерации; затем, на пятом уровне, следуют подзаконные акты — указы и распоряжения Президента РФ, постановления и иные нормативные правовые акты Правительства РФ, приказы, распоряжения и локальные нормативные акты федеральных министерств и ведомств; на последнем, шестом уровне – официальные акты высших судебных органов. Основу региональной государственной кадровой политики составляют конституции республик, уставы краев, областей и других субъектов РФ. В сфере государственной службы России большую роль в решении вопросов реализации государственной кадровой политики играют нормативные правовые акты, принимаемые федеральными министерствами и ведомствами (федеральными службами, агентствами, надзорами) [18].

Конституция Российской Федерации регулирует наиболее важные, стратегические вопросы социально-трудовых, кадровых отношений в государстве и обществе. Конституция страны является базовым законом государства и общества, обладающий высшей юридической силой, прямым действием, служащий основой для всего законодательства. Конституционное

право представляет собой совокупность правовых норм, которая закрепляет и регулирует основы государственности (основы государственного строя), правовой статус личности, порядок организации, систему, статус и компетенцию государственных органов, определяет порядок и процедуры их взаимодействия, в том числе с гражданами. В статьях Конституции, где речь идет о правах человека, используются формулировки «каждый имеет право», что подчеркивает признание прав и свобод за любым человеком на территории Российской Федерации, независимо от того, является он гражданином Российской Федерации, иностранцем или лицом без гражданства [17].

В статье 37 Конституции записано, что каждый имеет право свободно распоряжаться своими способностями к труду, выбирать род деятельности и профессию, принудительный труд запрещен. Статья 34 (п. 1) расширяет это положение: каждый имеет право на свободное использование своих способностей и имущества для предпринимательской и иной не запрещенной законом экономической деятельности. Конституция говорит и о равенстве труда. Отдельная конституционная норма (п. 4 ст. 32) устанавливает, что граждане Российской Федерации имеют равный доступ к государственной службе [18]. Важное значение для правовых основ кадровой политики имеют так же нормы Конституции Российской Федерации, в которых определены базовые принципы правового регулирования труда (ст. 2, 7, 8, 15, 19, 30, 41, 43, 46 и др.). Принципы правового регулирования труда позволяют уяснить смысл норм в правовом применении в процессе реализации кадровой политики. Поэтому, общий смысл конституционных норм должен находить отражение в концепциях кадровой политики организации — к кадровому составу организации, системе управления персоналом.

Административное право — комплексная отрасль права, регулирующая общественные отношения, возникающие в процессе организации и исполнительно-распорядительной деятельности органов государственного управления. Основным источником административного права является Кодекс

об административных правонарушениях Российской Федерации от 30 декабря 2001 г. (№ 195-ФЗ) [4]. Поскольку административное право закрепляет в первую очередь административно-правовой статус государственных органов, государственных служащих, то важные положения, составляющие правовые основы кадровой политики (например, государственной службы) [5, 6, 7]. В соответствии с нормами административного права разрабатываются регламенты, процедуры, правила и другие элементы управления.

Трудовое право регулирует труд наемных рабочих в органах, организациях, учреждениях, предприятиях, регламентирует отношения работников с работодателями, от имени которых выступает администрация. К источникам трудового права относятся международные нормативные правовые акты, Трудовой кодекс Российской Федерации от 30.12.2001 №197-ФЗ [3] и другие законы и подзаконные акты. Содержащиеся в данных нормативных правовых актах правовые нормы также составляют правовые основы кадровой политики разных уровней и видов.

Целями трудового законодательства являются: установление государственных гарантий трудовых прав и свобод граждан, создание благоприятных условий труда, защита прав и интересов работников и работодателей. Нормы трудового права регулируют значительный массив прежде всего трудовых отношений работников с работодателями организации различных организационно-правовых форм.

Основные задачи трудового законодательства - создание необходимых правовых условий для достижения оптимального согласования интересов сторон трудовых отношений, интересов государства. Трудовой кодекс Российской Федерации занимает особое место в правовых основах кадровой политики, поскольку устанавливает для всех граждан и категорий работников государственные гарантии трудовых прав и свобод, создает благоприятные условия труда, защищает права и интересы работников и работодателей. Вопросы кадровой политики и кадровой работы в той или иной мере касаются

следующие положения трудового законодательства: основные принципы правового регулирования трудовых отношений, включая запрещение дискриминации в сфере труда и запрет принудительного труда; трудовые отношения, стороны трудовых отношений, основания возникновения трудовых отношений; основные права и обязанности работника и работодателя; социальное партнерство в сфере труда; представители работников и работодателей; участие работников в управлении организацией; трудовой договор, его заключение, изменение, прекращение; защита персональных данных работника; режим рабочего времени и время отдыха; заработная плата и нормирование труда; гарантии и компенсации работников; дисциплина труда; профессиональная подготовка, переподготовка и повышение квалификации работников; материальная ответственность сторон; защита трудовых прав работников, разрешение трудовых споров; ответственность за нарушение трудового законодательства [17].

Международные трудовые стандарты, оформленные в виде деклараций, конвенций и рекомендаций Международной организации труда, являются отправной точкой при разработке и совершенствовании норм трудового законодательства РФ.

Недопустим дискриминационный подход при решении вопроса о продвижении на работе (ст. 2 ТК РФ). Работники должны повышаться в должности (продвигаться по службе, получать более высокие разряды, категории и т. д.) на основании объективных характеристик, таких как производительность труда, квалификация и стаж работы. При заключении трудового договора не разрешается устанавливать какие бы то ни было прямые или косвенные ограничения прав или прямые или косвенные преимущества в зависимости от пола, возраста, расы, цвета кожи и других обстоятельств, не связанных с деловыми качествами лица, поступающего на работу (ст. 64 ТК РФ) [15]. Запрещается дискриминация и при установлении условий труда в коллективном договоре, соглашении, локальном нормативном акте, трудовом договоре.

Повышать или понижать размер заработной платы (изменять другие условия оплаты труда) на основе пола, возраста, национальности и других дискриминационных признаков недопустимо (ст. 132 ТК РФ). Каждому гарантируется вознаграждение за труд, без какой бы то ни было дискриминации и не ниже установленного федеральным законом минимального размера оплаты труда (ч. 3 ст. 37); работающему по трудовому договору гарантируются установленные федеральным законом продолжительность рабочего времени, выходные и праздничные дни, оплачиваемый ежегодный отпуск (ч. 5 ст. 37). Трудовой договор - наиболее эффективная юридическая форма воплощения свободы труда в трудовых отношениях. С его помощью граждане реализуют конституционное право свободно распоряжаться своими способностями к труду, выбирать род деятельности, профессию, а работодатель - обеспечивать свои интересы за счет необходимых ему работников[15].

Применительно к трудовым отношениям «работник - работодатель» приоритет в правовом регулировании принадлежит трудовому праву. Трудовое законодательство, как и административное, муниципальное, находится в совместном ведении Российской Федерации и ее субъектов, поэтому органы власти субъектов Федерации имеют право принимать законы и иные нормативные акты, содержащие нормы этих отраслей права.

Муниципальное право, как совокупность правовых норм регулирует отношения по организации и деятельности местного самоуправления в России [8, 9, 10].

Круг гражданских правоотношений, регулируемых нормами гражданского права, обширен, поскольку граждане постоянно участвуют в гражданских правоотношениях, складывающихся между гражданами, организациями, государством по поводу различных материальных благ и по защите нематериальных благ. Главным источником гражданского права является Гражданский кодекс Российской Федерации в четырех частях [2]. Важное значение для правовых основ кадровой политики имеют правовые нормы,

закрепленные в частях 1 и 4 Гражданского кодекса Российской Федерации. Далеко не все отношения, привлекающие работников на предприятие, являются трудовыми. Положения Гражданского кодекса РФ и Федерального закона от 26.12.1995 № 208-ФЗ «Об акционерных обществах», которые описывают специфику отношений между акционерными обществами и их органами управления, будут иметь приоритет перед трудовым законодательством, но в части, не затрагивающей трудовые права и обязанности физических лиц, занимающих должности в органах управления [22].

В рамках формирования правовых основ кадровой политики важное значение имеет локальное нормотворчество в организации. Вся система возникающих отношений регулируется в том числе и нормами права, созданными в процессе локального нормотворчества каждой конкретной организации. Для эффективной кадровой политики, необходимо нормативное регулирование таких направлений работы с профессиональными ресурсами организации: отбор, адаптация, оценка персонала, развитие, стратегии мотивации и стимулирования и др. Локальные нормативные акты как бы замыкают «правовую цепь» и способствуют непосредственной реализации правовых норм, издаваемых соответствующими субъектами правотворческой деятельности». Ключевой является ст. 8 ТК РФ «Локальные нормативные акты, содержащие нормы трудового права». Трудовой кодекс РФ дает определение локальных нормативных актов, «включая локальное нормотворчество в системе трудового законодательства (ст. 5 ТК РФ), определяя сферу его действия — пределы данного работодателя (ст. 13 ТК РФ)», т. е. локальная сфера регулирования трудовых отношений распространяется на работников, заключивших с данным работодателем трудовые договоры; место локальных актов как низового звена в иерархической структуре источников трудового права, а также условия их недействительности (ст. 8 ТК РФ); предусматривая обязанность работодателя по ознакомлению работников при приеме на работу с основными локальными нормативными актами (ст. 68 ТК РФ) [19].

В более чем восьми десятках статей Трудового кодекса трудовые отношения регулируются с помощью локальных норм, т. е. реализация каждой пятой статьи основного закона о труде поставлена в зависимость от наличия локальных источников права. Наиболее распространенные локальные нормативные акты организации: уставы и учредительные договоры, договоры, положения, правила, инструкции, приказы, распоряжения. Среди локальных нормативных актов организации, являющихся основой кадровой политики, можно выделить следующие [17]:

- Правила внутреннего трудового распорядка (ст. 189,190 ТК РФ). Локальный нормативный правовой акт, определяющий систему и процедуру социально-трудовых отношений в соответствии с ТК РФ и иными федеральными законами (порядок приема и увольнения работников, основные права, обязанности и ответственность сторон трудового договора, режим работы, время отдыха, применяемые к работникам меры поощрения и взыскания, а также иные вопросы регулирования трудовых отношений у данного работодателя);

- Положение об оплате труда работников (ст. 135 ТК РФ);

- Положение о премировании и материальном стимулировании работников (раздел VI ТК РФ);

- Положение и инструкции по защите и обработке персональных данных (Гл. 14, ст. 87-90 ТК РФ). В этих локальных нормативных актах установлены требования, обязательные для выполнения при обработке персональной информации о работниках, обеспечении их защиты, использования, хранения и т.д.

- Положение и инструкции об охране труда (раздел X ТК РФ, ст. 212 ТК РФ);

- Коллективный договор (ст. 40 ТК РФ). Локальный правовой акт, предназначенный для регулирования ключевых социально-трудовых отношений между работником и работодателем;

- Положение об оценке и аттестации персонала организации (ст. 332, 336.1 ТК РФ). Внутренний локальный акт, создается в организации с целью закрепления порядка оценки количественных и качественных характеристик персонала, профессиональных и личностных качеств, эффективности и результативности профессиональной деятельности.

- Должностные инструкции. Это внутренний организационно-распорядительный документ, регламентирующий полномочия, ответственность и должностные обязанности работника на занимаемой должности в определенной организации, если трудовая функция недостаточно подробно отражена в трудовом договоре (письмо Федеральной службы по труду и занятости (Роструда) от 09.08.2007 № 3042-6-0);

- График отпусков (ст. 128 ТК РФ, постановление Госкомстата России от 05.01.2004 № 1);

- Штатное расписание (постановление Госкомстата России от 05.01.2004 № 1).

Так же в организации в составе Кадровой политики могут разрабатываться такие локально-нормативные акты, как:

1. Миссия организации - документ стратегического характера, который определяет цели, приоритеты создания и функционирования организации.

2. Концепция кадровой политики организации - система взглядов, идей, целей и приоритетов руководства организации в вопросах формирования, воспроизводства, востребованности и развития профессиональных ресурсов организации.

3. Положение об управлении и взаимодействии с человеческими ресурсами организации - документ стратегического характера, содержащий описание целей, основных направлений деятельности, мероприятий и технологий управления человеческими ресурсами.

4. Положение по подбору, отбору и введению в должность (адаптации) персонала - документ, в котором прописывают процесс подбора, отбора и

адаптации новых сотрудников на каждом организационном уровне. В этой связи заслуживает внимание постановление Правительства РФ от 13.05.2022 № 867 "О единой цифровой платформе в сфере занятости и трудовых отношений "Работа в России" (вместе с "Правилами функционирования единой цифровой платформы в сфере занятости и трудовых отношений "Работа в России"), которым утверждены Правила формирования, ведения и модернизации информационно-аналитической системы Общероссийская база вакансий «Работа в России» Работодатель, ежемесячно размещающий информацию о вакансиях в Системе в соответствии с названными Правилами, считается исполнившим требования ст. 25 Закона РФ «О занятости населения в Российской Федерации» в части предоставления органам службы занятости информации о вакансиях [11, 15].

Значение локального нормотворчества возрастает в связи с тем, что управленческий процесс должен строиться на юридическом оформлении прав и обязанностей сторон трудовых отношений, признании достоинства личности; реализация норм закона, являющихся, основой создания локальных правил. С помощью локальных положений в кадровой политике могут быть произведены выплаты, связанные с работой в ночное время (ст. 154 ТК РФ), во вредных и (или) опасных и иных особых условиях труда (ст. 147 ТК РФ), при освоении новых производств (ст. 158 ТК РФ) и т. д. Гражданин, вступая в какую-либо организацию, принимает на себя некое самоограничение, выражающееся в необходимости подчиняться определенным правилам и нормам, установленным в организации. Локальный нормативный акт обладает всеми основными признаками нормативных правовых актов: принимается в соответствии с определенной процедурой, содержит общеобязательные правила поведения, рассчитанные на неоднократное применение и на неопределенный круг лиц. Кадровая политика любой организации базируется и на локальных нормативных актах. Принципиальное значение имеют нормы конституционного права, поскольку являются основой для развития всего текущего законодательства [17].

Таким образом, можно сделать следующие выводы:

1. В зависимости от вида кадровой политики превалируют нормы публичного или частного права, но в любом случае первоначальное значение имеют конституционные нормы, т.к. они являются основой для развития текущего законодательства.

2. Правовые основы формирования кадровой политики необходимо рассматривать как систему правовых норм отраслей российского, международного права по определению статуса и регулированию трудовой деятельности в организации, содержащие средства правового воздействия на кадровые процессы. При формировании кадровой политики необходимо знать особенности правового регулирования отдельных отношений на федеральном, субъектном, местном уровне, правоприменительную практику.

3. Система структурированных по отраслям права правовых норм, закрепленных в нормативных правовых актах различной юридической силы, определяет правовые основы и правовое обеспечение формирования кадровой политики.

4. Правовое обеспечение кадровой политики включает: соблюдение, исполнение и применение норм действующего законодательства; разработку и утверждение локальных нормативных актов организационного, организационно-распорядительного характера; подготовку предложений об изменении действующих или отмене устаревших и фактически утративших силу нормативных актов, изданных в организации по трудовым и кадровым вопросам, поэтому, в рамках формирования правовых оснований кадровой политики организации роль локального законодательства увеличивается.

5. Правовые основы кадровой политики должны совершенствоваться и устранять противоречия в правовой регламентации. Следовательно, кадровая политика, должна опираться и осуществляться на действующее законодательство и ориентироваться на формирование системы взаимодействия

с работниками, которая была бы направлена на приобретение общественного влияния.

СПИСОК ЛИТЕРАТУРЫ:

1. Конституция Российской Федерации (принята всенародным голосованием 12.12.1993 с изменениями, одобренными в ходе общероссийского голосования 01.07.2020)
2. Гражданский кодекс Российской Федерации: часть первая — Федеральный закон от 30 ноября 1994 г. № 51-ФЗ; часть вторая — Федеральный закон от 26 января 1996 г. № 14-ФЗ; часть третья — Федеральный закон от 26 ноября 2001 г. № 146-ФЗ; часть четвертая — Федеральный закон от 18 декабря 2006 г. № 230-ФЗ
3. Трудовой кодекс Российской Федерации от 30.12.2001 № 197-ФЗ (ред. от 19.12.2022, с изм. от 11.04.2023) (с изм. и доп., вступ. в силу с 01.03.2023)
4. Кодекс Российской Федерации об административных правонарушениях от 30.12.2001 № 195-ФЗ (ред. от 03.04.2023)
5. Кодекс административного судопроизводства Российской Федерации от 08.03.2015 № 21-ФЗ (ред. от 17.02.2023)
6. Федеральный закон от 27 мая 2003 г. № 58-ФЗ «О системе государственной службы Российской Федерации»
7. Федеральный закон от 27 июля 2004 г. № 79-ФЗ «О государственной гражданской службе Российской Федерации»
8. Федеральный закон «О муниципальной службе в Российской Федерации» от 02.03.2007 № 25-ФЗ
9. Федеральный закон от 6 октября 2003 г. № 131-ФЗ «Об общих принципах организации местного самоуправления в Российской Федерации»
10. Федеральный закон от 2 марта 2007 г. № 25-ФЗ «О муниципальной службе в Российской Федерации»
11. Постановление Правительства РФ от 13.05.2022 № 867 (ред. от 24.03.2023) «О единой цифровой платформе в сфере занятости и трудовых отношений «Работа в России» (вместе с «Правилами функционирования единой цифровой платформы в сфере занятости и трудовых отношений «Работа в России»)
12. Кибанов А.Я. Социально-трудовые отношения, рынок труда и занятость персонала / А.Я. Кибанов, Е.А. Митрофанова, И.А. Эсаулова. М.: Проспект, 2012. – 62с.
13. Кирилловых А.А. Корпоративное право: Курс лекций. — М.: «Юстицинформ», 2009. - 192 с.
14. Москвитина Н. В. Кадровая политика и кадровый аудит [Электронный ресурс] : учеб.пособие / Н. В. Москвитина. – Иркутск : Изд-во ИГУ, 2018. – 1 электрон.опт. диск. (CD-ROM)

15. Павловская, О. Ю. Правовое обеспечение кадрового делопроизводства : учебное пособие для вузов / О. Ю. Павловская. — М. : Юрайт, 2023. — 213 с. - Текст : электронный // Образовательная платформа Юрайт [Электронный ресурс]. — URL: <https://urait.ru/bcode/518436> (дата обращения: 12.04.2023)
16. Управление персоналом: Учебник для вузов /Под ред. Т.Ю. Базарова, Б.Л. Еремина. — 2-е изд., перераб. и доп. — М: ЮНИТИ, 2002. —560 с.
17. Фотина Л.В. Кадровая политика и кадровый аудит организации : учебник для вузов / Л. В. Фотина [и др.] ; под общей редакцией Л. В. Фотиной. — М.: Юрайт, 2023. - 478 с. - Текст : электронный // Образовательная платформа Юрайт [Электронный ресурс]. — URL: <https://urait.ru/bcode/519732> (дата обращения: 12.04.2023)
18. Черепанов В.В. Основы государственной службы и кадровой политики : учебник для студентов / Черепанов В.В.. — М. : ЮНИТИ-ДАНА, 2017. — 679 с. -Текст: электронный // IPR SMART: [Электронный ресурс]. — URL: <https://www.iprbookshop.ru/71033.html> (дата обращения: 15.04.2023). — Режим доступа: для авторизир. пользователей
19. Букреева Е. Н. Локальные правовые акты о труде как источники трудового права России в современных условиях: диссертация ... кандидата юридических наук : 12.00.05 / Букреева Елена Николаевна; [Место защиты: Акад. труда и соц. отношений]. – М., 2007. - 154 с.
20. Китиева М.И. Кадровая политика организации. / Х.Я. Манкиева, Э.И. Бацаева. // ОФ “Международный научно-исследовательский центр “Endless Light in Science”. 2022. №7. С. 49-52. [Электронный ресурс]. — URL: <https://cyberleninka.ru/article/n/kadrovaya-politika-organizatsii> (дата обращения: 10.04.2023)
21. Скворцова В.А. Кадровая политика современных организаций / В.А. Скворцова, О.Ю. Соколова, Н.С. Фаттоев // Вестник СГСЭУ. 2020. № 3 (82). С. 116-121. [Электронный ресурс]. — URL: <https://cyberleninka.ru/article/n/kadrovaya-politika-sovremennyh-organizatsiy> (дата обращения: 10.04.2023)
22. Михайличенко К.А. Трудовое право против корпоративного права. [Электронный ресурс]. — URL: <https://ao-journal.ru/trudovoe-pravo-vs-korporativnoe-pravo> (дата обращения: 10.04.2023).

Mustafayeva Y.F.

master's degree student,

Russian State Social University

(Moscow, Russia)

LEGAL BASIS FOR THE FORMATION OF PERSONNEL POLICY

***Abstract:** the article gives the concept of personnel policy, considers the tasks and main components of personnel policy. The system of legal norms by branches of law, the basics of legal support in the formation of personnel policy, influencing the development of the personnel policy of the organization, are determined. An overview of the aspects of the formation of personnel policy, as well as the legislative implementation of legal norms in the local rule-making of the organization is given.*

***Keywords:** personnel policy, personnel, legal norms, normative legal acts, legal bases, labor relations.*

УДК 343.2.7

Харь В.В.

студент 3 курса юридического факультета,
Кубанский государственный университет
(г. Краснодар, Россия)

**ПРОБЛЕМЫ ПРАВОПРИМЕНЕНИЯ СТАТЬИ 264.2 УК РФ
НАРУШЕНИЕ ПРАВИЛ ДОРОЖНОГО ДВИЖЕНИЯ ЛИЦОМ,
ПОДВЕРГНУТЫМ АДМИНИСТРАТИВНОМУ НАКАЗАНИЮ
И ЛИШЕННЫМ ПРАВА УПРАВЛЕНИЯ
ТРАНСПОРТНЫМИ СРЕДСТВАМИ**

***Аннотация:** в статье констатируется, что в Российской Федерации проводится политика, направленная на снижение числа ДТП и обеспечение безопасности дорожного движения. Целью данной статьи является изучение проблем правоприменения и анализ криминализации нарушения ПДД лицом, подвергнутым административному наказанию и лишению права управления транспортными средствами, предусмотренную ст. 264.2 УК РФ с точки зрения социального аспекта и степени общественной опасности. Методологическая основа: анализ статистических сведений об административных правонарушениях, использовался также формально-юридический метод. Результаты: криминализация данного деяния в УК РФ аргументируется с помощью социологического аспекта и общественной опасности.*

***Ключевые слова:** дорожное движение, управление транспортным средством, выезд на встречную полосу, превышение скорости криминализация, административная ответственность, преступление, административная преюдиция, судимость.*

Как нам известно, в Уголовном Кодексе РФ есть немало примеров, когда административное правонарушение перерастает в преступление. По замечанию ряда ученых, вносимые изменения в УК РФ не всегда являются обоснованными, что сказывается на качестве уголовного закона. Они выражаются, в частности, в

недостаточной обоснованности криминализации того или иного деяния, проблемах согласованности с иными отраслями права, сложностях технико-юридического конструирования нормы [7;8;9]. После успешного внедрения уголовной ответственности за повторное управление ТС в состоянии опьянения, будучи подвергнутым административному наказанию, законодатель не остановился и решил продолжить криминализацию составов административных правонарушений в области безопасности дорожного движения. Так, Федеральным законом от 30.12.2021 № 458-ФЗ «О внесении изменений в Уголовный кодекс Российской Федерации и статьи 31 и 150 Уголовно-процессуального кодекса Российской Федерации» [4] была введена статья 264.2 УК РФ «Нарушение правил дорожного движения лицом, подвергнутым административному наказанию и лишенным права управления транспортными средствами» [1]. Необходимость введения данной нормы обуславливается еще тем, что согласно официальным данным, предоставленным Госавтоинспекцией Министерства внутренних дел РФ

за последнее десятилетие в России произошло более 2 189 559 ДТП, в которых пострадали порядка 3 047 519 человек, из них 289 912 получили травмы, несовместимые с жизнью [10].

Соответственно, ряд составов административных правонарушений, предусмотренных КоАП РФ стали уголовно наказуемыми деяниями, а именно:

Совершение административных правонарушений предусмотренных ч.4 и статьи 12.9 КоАП РФ («Превышение установленной скорости движения транспортного средства на величину более 60, но не более 80 километров в час») и ч.5 («Превышение установленной скорости движения транспортного средства на величину более 80 километров в час) лицом, подвергнутым административному наказанию и лишенным права управления транспортными средствами за любое из деяний, предусмотренных частью 7 статьи 12.9 (Повторное совершение административного правонарушения, предусмотренного частями 4 и 5).

ч.4 ст.12.15 КоАП РФ (Выезд в нарушение Правил дорожного движения на полосу, предназначенную для встречного движения, либо на трамвайные пути встречного направления, за исключением случаев, предусмотренных частью 3 настоящей статьи) лицом, подвергнутым административному наказанию и лишенным права управления транспортными средствами за деяние, предусмотренное частью 5 этой же статьи (повторное совершение правонарушения предусмотренного ч.4 ст.12.15 КоАП РФ)[2].

Анализируя данное нововведение, можно сказать, что уголовная ответственность наступает в случае, если совершить запрещенное КоАП деяние в третий раз и соответственно быть подвергнутым административному наказанию.

Немаловажно, что субъект преступления должен быть лишен водительского удостоверения. Вот здесь и обнаруживается одна из проблем правоприменения. Согласно ст.20 УК РФ общий возраст привлечения к уголовной ответственности наступает по достижении 16 лет [1], однако согласно действующему законодательству водительское удостоверение лицо в этом возрасте может получить только на категорию М и подкатегию А1, а транспортными средствами категорий "А", "В", "С" и подкатегорий "В1", "С1" - которые являются наиболее востребованными только по достижении 18 лет [3], либо достичь этого возраста и не иметь его в принципе. Однако в Постановлении Пленума ВС РФ от 09.12.2008 N 25 указано, что субъектом преступлений, предусмотренных статьями 264 и 264.1 УК РФ, является достигшее 16-летнего возраста лицо, управлявшее автомобилем, трамваем или другим механическим транспортным средством, предназначенным для перевозки по дорогам людей, грузов или оборудования, установленного на нем. Им признается не только водитель, сдавший экзамены на право управления указанным видом транспортного средства и получивший соответствующее удостоверение, но и любое другое лицо, управлявшее транспортным средством, в том числе лицо, у которого указанный документ был изъят в установленном законом порядке за

ранее допущенное нарушение пунктов Правил, лицо, не имевшее либо лишенное права управления соответствующим видом транспортного средства, а также лицо, обучающее вождению на учебном транспортном средстве с двойным управлением [5]. Таким образом, аналогичные составы преступлений против безопасности движения и эксплуатации транспорта имеют определенное отличие от рассматриваемой нами статьи.

Чтобы заполнить этот законодательный пробел считаем необходимым дополнить статью следующим содержанием: « Нарушение ПДД.....Лицом подвергнутым административному наказанию и лишенным права управления транспортными средствами либо не имеющим права управления транспортными средствами». Эта мера будет оправданной и способна еще больше побудить граждан не садиться за руль, не имея водительского удостоверения, так как согласно официальной статистике Госавтоинспекции МВД России только за 2022 год произошло 8205 ДТП с участием водителей, не имеющих права управления [11] .

Нельзя не упомянуть и о проблеме примечания данной статьи, где указано, что «Действие настоящей статьи не распространяется на случаи фиксации административных правонарушений работающими в автоматическом режиме специальными техническими средствами, имеющими функции фото- и киносъемки, видеозаписи, или средствами фото- и киносъемки, видеозаписи». Анализируя практику привлечения к административной ответственности по данным составам сотрудниками ДПС, можно отметить, что выезд в нарушение ПДД на встречную полосу еще можно выявить органолептическим способом либо путем фото-видеосъемки непосредственно сотрудниками, но выявить превышение скорости без использования технических средств не представляется возможным. К тому же, указанием Министра внутренних дел от 01.07.2022 N 1/7301[6] прекращено применение в деятельности органов внутренних дел мобильных комплексов фотовидеофиксации нарушений ПДД, работающих в ручном режиме.

В заключение можно отметить, что увеличение количества транспортных средств, развитие дорожной инфраструктуры побуждает законодателя принимать меры, которые направлены, прежде всего, на сохранение жизней людей, а также на укрепление дисциплины водителей ТС. Полагаем, что законодатель в дальнейшем совершенствует новые положения УК РФ и они будут успешно реализовываться правоприменителями.

СПИСОК ЛИТЕРАТУРЫ:

1. Уголовный кодекс Российской Федерации от 13.06.1996 № 63-ФЗ (ред. от 14.04.2023) // СПС Консультант Плюс;
2. Кодекс Российской Федерации об административных правонарушениях от 30.12.2001 № 195-ФЗ (ред. от 14.04.2023) // СПС Консультант Плюс;
3. Федеральный закон "О безопасности дорожного движения" от 10.12.1995 N 196-ФЗ (последняя редакция)// СПС Консультант Плюс;
4. Федеральный закон от 30.12.2021 № 458-ФЗ «О внесении изменений в Уголовный кодекс Российской Федерации и статьи 31 и 150 Уголовно-процессуального кодекса Российской Федерации» // СПС Консультант Плюс;
5. Постановление Пленума Верховного Суда РФ от 09.12.2008 N 25 (ред. от 24.05.2016) "О судебной практике по делам о преступлениях, связанных с нарушением правил дорожного движения и эксплуатации транспортных средств, а также с их неправомерным завладением без цели хищения"
6. Указание МВД России от 01.07.2022 N 1/7301 « О прекращении применения мобильных комплексов фотовидеофиксации нарушений ПДД »
7. Корецкий Д.А., Шимбарева Н.Г. Современная уголовная политика РФ: слова и дела // Развитие юридической науки в новых условиях: единство теории и практики: сборник тезисов по материалам Международной научно-практической конференции, посвященной 100-летию со дня основания Южного федерального университета. Ростов н/Д: Изд-во Южного Федерального университета, 2015. Т. 2. С. 223–226.
8. Атагимова Э.И., Потемкина А.Т., Цопанова И.Г. Социальная обусловленность уголовно-правового запрета и ее реализация в законодательстве // Правовая информатика. 2016. № 3. С. 13–19.
9. Аксенова Е.В. Уголовная политика Российской Федерации: современное состояние // Актуальные вопросы борьбы с преступлениями. 2018. № 2. С. 4–9.

10. Официальный сайт МВД России // URL: <https://мвд.рф>
11. Официальный сайт Госавтоинспекции МВД России // URL: <https://гибдд.рф>

Khar V.V.

3rd year student of the Faculty of Law,
Kuban State University
(Krasnodar, Russia)

PROBLEMS OF LAW ENFORCEMENT OF ARTICLE 264.2 OF CRIMINAL CODE OF RUSSIAN FEDERATION VIOLATION OF TRAFFIC RULES BY A PERSON SUBJECTED TO ADMINISTRATIVE PUNISHMENT AND DEPRIVED OF RIGHT TO DRIVE BY MEANS OF TRANSPORT

***Abstract:** the article states that the Russian Federation has a policy aimed at reducing the number of accidents and ensuring road safety. The purpose of this article is to study the problems of law enforcement and to analyze the criminalization of traffic violations by a person subjected to administrative punishment and deprived of the right to drive vehicles provided for in Article 264.2 of the Criminal Code from the point of view of the social aspect and the degree of public danger. Methodological basis: analysis of statistical data on administrative offenses, the formal legal method was also used. Results: criminalization of this act in the Criminal Code of the Russian Federation is argued with the help of the sociological aspect and public danger.*

***Keywords:** traffic, driving vehicle, driving into the oncoming lane, speeding criminalization, administrative responsibility, crime, administrative prejudice, criminal record.*

ГОСУДАРСТВЕННОЕ И МУНИЦИПАЛЬНОЕ УПРАВЛЕНИЕ
(STATE & MUNICIPAL GOVERNMENT)

УДК 35.08

Булдаков А.М.

студент кафедры теории, методологии и правового обеспечения
государственного и муниципального управления
Уральский федеральный университет
(г. Екатеринбург, Россия)

**СОВРЕМЕННЫЕ ПРОБЛЕМЫ ИНСТИТУТА
ГОСУДАРСТВЕННОЙ ГРАЖДАНСКОЙ СЛУЖБЫ В РФ
И ПЕРСПЕКТИВНЫЕ НАПРАВЛЕНИЯ РАЗВИТИЯ**

Аннотация: данная статья посвящена изучению современных проблем института государственной гражданской службы, а также поиску перспективных направлений развития. Российская Федерация входит в новую информационно-цифровую эпоху, а значит использование привычных методов и механизмов управления государством на разных уровнях власти может негативно сказаться на результативности работы государственного сектора. Тем не менее нужно найти такие методы, которые будут сочетать в себе успешный опыт прошлых лет и прогрессивные способы работы государственных органов. Для оптимизации работы государственного аппарата необходимо использовать исключительно инновационные методы управления. Именно они станут новым фундаментом для дальнейшего эффективного функционирования органов публичной власти.

Ключевые слова: государственная власть, цифровизация, новые методы управления, органы публичной власти.

Российская Федерация входит в новую информационно-цифровую эпоху. Несмотря на необходимость решения новых проблем, с которыми столкнулись органы публичной власти в двадцать первом веке, у государственного аппарата есть ряд общих вопросов, которые не решены еще с прошлого столетия. Далее в

статье будут приведены наиболее серьезные и опасные явления, с которыми столкнулся государственный аппарат за период современной России. Одной из самых серьезных проблем на данном этапе развития является коррупция. Не столько страшен сам факт коррупции, как те последствия, к которым она приводит: она оказывает пагубное влияние на благосостояние общества, влечет к росту недоверия граждан к государственным структурам, подрывает авторитет чиновников, а также создает угрозу национальной безопасности страны. Это далеко не полный список проблем, к которым приводит коррупция. Однако вопрос коррупции может быть решен в течение 5–10 лет. В Российской Федерации вопрос коррупции регулируется Федеральным законом от 25.12.2008 №273 «О противодействии коррупции». Ежегодно с 2011 года этот закон пополняется новыми ограничениями и запретами для государственных служащих. Политика в вопросах коррупции в России действительно одна из самых жестких в Европе, однако, насколько это эффективно? На данный момент Федеральный закон регулирует контроль за законностью получения денежных средств, обязывает государственных служащих предоставлять сведения о доходах и расходах, контролирует процесс разрешения конфликта интересов, а также другие правовые ограничения и запреты указанные в статьях 8, 10, 11, 12 и др.

Указ Президента Российской Федерации от 31.12.2015 г. № 683 О Стратегии национальной безопасности Российской Федерации определял борьбу с коррупцией, как приоритетное направление. В 2021 году был опубликован новый указ Президента РФ: Указ Президента Российской Федерации от 02.07.2021 г. № 400 О Стратегии национальной безопасности Российской Федерации. В новом указе борьба с коррупцией так же является приоритетным направлением. Несмотря на действительно эффективную систему борьбы с коррупцией, коррупция продолжает оставаться национальной угрозой. Именно поэтому стоит обратиться к лучшему опыту зарубежных стран в сфере противодействия коррупции. Рассмотрим на примере Сингапура. Там вопрос

противодействия коррупции решили следующим образом. Первоочередной задачей является уничтожение схемы власть – деньги – коррупция. Дальнейшие действия по искоренению коррупции должны включать в себя комплекс следующих мер: создание системы постоянной ротации чиновников для предотвращения формирования коррупционных связей, прозрачная система наблюдения за деятельностью чиновников всех уровней, создание программ по прямому взаимодействию органов публичной власти и населения, проведение системных и внезапных проверок общественными организациями, введение жестких мер за нарушение антикоррупционной политики, а так же серьезным шагом на пути борьбы с коррупцией является увеличение заработной платы чиновникам.

Опыт Сингапура показал, что привязка доход чиновников к уровню доходов и налогов из частного сектора – есть крайне эффективная мера не только для борьбы с коррупцией, но и для увеличения темпов экономического развития. В совокупности строгая ответственность за нарушение антикоррупционной политики, а также крайне простая, но эффективная формула оклада государственных служащих – есть фундаментальные меры для противодействия коррупции. Следующая проблема института государственной гражданской службы фигурирует в Указе Президента Российской Федерации от 24.06.2019 г. № 288 «Об основных направлениях развития государственной гражданской службы Российской Федерации на 2019–2021 годы». Речь идет об устаревших формах профессионального развития для государственных гражданских служащих.

Цель – поиск новых форм профессионального развития государственных гражданских служащих, которые отвечали бы требованиям информационного общества. Сейчас, согласно Указу Президента Российской Федерации от 21.02.2019 г. № 68 "О профессиональном развитии государственных гражданских служащих Российской Федерации" утвержден перечень следующих форм профессионального развития: семинары, тренинги, мастер-

классы, иные мероприятия, направленные преимущественно на ускоренное приобретение гражданскими служащими новых знаний и умений, конференции, круглые столы, служебные стажировки, иные мероприятия, направленные на изучение передового опыта, технологий государственного управления, обмен опытом, самостоятельное изучение гражданскими служащими образовательных материалов, тематика которых соответствует направлению их профессиональной служебной деятельности и которые размещены на едином специализированном информационном ресурсе иных информационных систем. Все эти формы профессионального развития доказали свою эффективность, однако они не отвечают требованиям информационного государства в условиях активной цифровизации. Решение данной проблемы является перспективным направлением развития политики в сфере института государственной гражданской службы.

Приведенные выше проблемы являются препятствием на пути к дальнейшему развитию России как современного информационного государства, тем не менее, описанные ранее методы являются эффективным инструментом не только для решения этих проблем, но и для дальнейшего развития управленческого потенциала органов власти. В связи с этим политика Российской Федерации направлена на выявление новых потенциально перспективных направлений развития. Указ Президента Российской Федерации от 24.06.2019 г. № 288 «Об основных направлениях развития государственной гражданской службы Российской Федерации на 2019–2021 годы» как раз утверждает необходимость поиска новых форм профессионального развития госслужащих в условиях информационного общества. Первые изменения в этой сфере законодатель ввел в 2019, когда допустил использование государственных образовательных сертификатов. Постановление Правительства Российской Федерации от 18.05.2019 № 619 «О государственном образовательном сертификате на дополнительное профессиональное образование государственного гражданского служащего Российской Федерации».

Этот образовательный сертификат является именованным документом, который подтверждает право гражданского служащего на получение дополнительного профессионального образования в форме профессиональной переподготовки или повышения квалификации по дополнительной профессиональной программе. Так же весьма перспективной формой профессионального развития является дистанционный формат повышения квалификации и переподготовки. Работа в этом направлении ведется с 2006 года, однако реальных успехов удалось достигнуть совсем недавно. С 2018 года ведется активное внедрение новых программ по профессиональному развитию, создаются и финансируются частные образовательные структуры. Примером такой организации является межрегиональный институт повышения квалификации и переподготовки. На этом институте есть достаточное количество программ дополнительного образования для государственных служащих, также все эти программы доступны к прохождению и в дистанционном формате.

Таким образом, работа в сфере профессионального развития идет полным ходом, создаются и финансируются новые формы образовательной подготовки с учетом информационно-коммуникационных технологий. Следующим приоритетным направлением развития является внедрение информационно-цифровых технологий в государственный сектор. В 2019 году международная консалтинговая организация BCG повела исследование, согласно которому, Россия вошла десятку стран, где активно развиваются цифровые технологии в государственном секторе.

Также специалисты BCG выяснили, что темпы цифровизации в Российской Федерации выше среднемировых почти в 3 раза: 42% и 15% соответственно. Подобные темпы роста не могут не радовать, особенно при условии того, что согласно данным того же национального агентства финансовых исследований (далее – НАФИ) средние темпы роста бизнеса в России составляют около 51%. Таким образом мы можем сделать вывод, что

органы публичной власти активно развивают цифровые технологии. При подобных темпах развития, в течение следующих 5–10 лет мы сможем увидеть, как государственный аппарат не просто догнал бизнес-сферу, но и перегнал по уровню развития информационно-цифрового сектора.

СПИСОК ЛИТЕРАТУРЫ:

1. Аипова Е.А. Институт государственной гражданской службы в России: современные направления // Национальный исследовательский Мордовский государственный университет (г. Саранск) [Электронный ресурс]. Режим доступа: <https://cyberleninka.ru/article/n/institut-gosudarstvennoy-grazhdanskoj-sluzhby-v-rossii-sovremennye-problemy/viewer> (дата обращения 16.04.2023)
2. Богомолов В.О., Наумов Р.А., Пантюков А.А. Проблемы и перспективы развития государственной гражданской службы Российской Федерации // Новосибирский государственный университет экономики и развития (г. Новосибирск, 2016) [Электронный ресурс]. Режим доступа: https://www.elibrary.ru/download/elibrary_27724555_30832497.pdf (дата обращения: 05.04.2023)
3. Маршалова А.С., Ждан Г.В., Бакулина В.И. Неэффективность государственного управления – главный фактор российского отставания. // Институт экономики и организации промышленного производства СО РАН // При поддержке социально-экономического отдела Законодательного собрания Новосибирской области (г. Новосибирск, 2015) [Электронный ресурс]. Режим доступа: <https://cyberleninka.ru/article/n/neeffektivnost-gosudarstvennogo-upravleniya-glavnyu-faktor-rossiyskogo-otstavaniya/viewer> (дата обращения 09.04.2023)
4. Сергушко С.В., Славянов А.С. Инновационные методы в государственном управлении // Московский государственный технический университет имени Н.Э. Баумана. (г. Москва, 2012) [Электронный ресурс]. Режим доступа: <https://cyberleninka.ru/article/n/innovatsionnye-metody-v-gosudarstvennom-upravlenii/viewer> (дата обращения: 07.04.2023)
5. Слатинов Б.С. Ориентиры и перспективы реформирования государственной гражданской службы в постсоветской России // Курский государственный университет (г. Курск, 2013) [Электронный ресурс]. Режим обращения: <https://www.elibrary.ru/item.asp?id=35378057> (дата обращения: 11.04.2023)

6. Указ Президента Российской Федерации от 24.06.2019 г. № 288 "Об основных направлениях развития государственной гражданской службы Российской Федерации на 2019–2021 годы
7. Указ Президента Российской Федерации от 21.02.2019 г. № 68 "О профессиональном развитии государственных гражданских служащих Российской Федерации»
8. Федеральный закон от 25.12.2008 г. №273-ФЗ «О противодействии коррупции».
9. Яковлев-Чернышев В.А. Цифровизация государственного управления: преимущества и риски. // Сочинский филиал Всероссийского государственного университета юстиции. (г. Сочи, 2021) [Электронный ресурс] Режим обращения: <https://cyberleninka.ru/article/n/tsifrovizatsiya-gosudarstvennogo-upravleniya-v-rossiyskoj-federatsii-preimuschestva-i-riski/viewer> (дата обращения: 11.04.2023)

Buldakov A.M.

Ural Federal University
(Ekaterinburg, Russia)

MODERN PROBLEMS OF INSTITUTE OF STATE CIVIL SERVICE IN RUSSIAN FEDERATION & PROMISING AREAS OF DEVELOPMENT

***Abstract:** this article is devoted to the study of modern problems of the Institute of public civil service, as well as the search for promising areas of development. The Russian Federation is entering a new information and digital era, which means that the use of familiar methods and mechanisms of government management at different levels of government can negatively affect the performance of the public sector. Nevertheless, it is necessary to find such methods that will combine the successful experience of the past years and progressive ways of working of state bodies. To optimize the work of the state apparatus, it is necessary to use exclusively innovative management methods. They will become the new foundation for the further effective functioning of public authorities.*

***Keywords:** state power, digitalization, new management methods, public authorities.*

УДК 35

Левчук Е.И.

студент института экономики и управления

Уральский федеральный университет имени Б. Н. Ельцина

(г. Екатеринбург, Россия)

Скворцов Д.А.

студент института экономики и управления

Уральский федеральный университет имени Б. Н. Ельцина

(г. Екатеринбург, Россия)

**ПРОБЛЕМЫ ЗАКОНОДАТЕЛЬНОГО РЕГУЛИРОВАНИЯ
ГОСУДАРСТВЕННОЙ (МУНИЦИПАЛЬНОЙ)
СЛУЖБЫ В СОВРЕМЕННЫЙ ПЕРИОД**

Аннотация: в данной статье рассматриваются вопросы правового регулирования государственной (муниципальной) службы Российской Федерации в современный период. Это особенно важно, поскольку разработка теоретических положений и подготовка практических рекомендаций для их внедрения на уровне предложений в законодательные акты и иные нормативно-правовые акты Российской Федерации в сфере государственной службы очень важна для совершенствования института государственной службы. Порядок в нормативно-правовой базе в конечном счёте влияет на дальнейшее эффективное построение и функционирование самого государства. Теоретические, а именно законодательные и нормативно-правовые акты дают старт для улучшения и совершенствования практически самой государственной службы, её модернизации, а именно становление государственной службы как открытого, конкурентноспособного, престижного института, ориентированного на результативную деятельность по обеспечению исполнения полномочий государственных органов, оказанию государственных услуг, активного взаимодействия с институтами гражданского общества.

***Ключевые слова:** государственная служба, система государственных органов, государственный служащий, принцип государственной службы, правовой статус государственных служащих.*

Процесс становления и развития институтов государственной службы в России переосмысливается начиная с конца XX века и идёт достаточно непросто. После падения социалистического блока множество стран Европы перестроились на капиталистические рельсы, что возвало к изменениям в правовых системах государств, в законодательной и нормативно-правовой базе государственной и муниципальной службы. Россия не стала здесь исключением. Пошли титанические реформы всех систем государственного управления.

Внедрение новой страны полноценно в мировую капиталистическую систему вызвало ряд новых задач перед страной. Важнейшей целью являлась, по большому счёту и является до сих пор – построение эффективного государства, конкурентноспособного на мировой арене во всех смыслах. Такая цель напрямую требует преодоление недостатков в организации и работе системы органов публичной власти. Решение данной задачи требует усовершенствования государственной гражданской и муниципальной службы, которая должна быть открытой, престижной, конкурентоспособной, ориентированной на результативную деятельность по обеспечению исполнения полномочий государственных органов и максимально эффективной. Именно институты государственной гражданской и муниципальной служб призваны воплотить в жизнь политику государства во всех сферах.

Усовершенствованная и развитая нормативно-правовая база способствует повышению квалификации и профессионализма любого государственного и муниципального служащего. А как общеизвестно, именно от государственных и муниципальных служащих зависит адекватное и оперативное функционирование государственных органов. Соответственно, укрепляя правовой статус государственных служащих, государство решает одну из главных задач по усилению доверия общества к самому государству.

Правовой статус государственных гражданских и муниципальных служащих рассматривают как совокупность служебных прав и обязанностей, которые направлены на обеспечение властно-распорядительных функций государственных органов.

На современном этапе развития российского общества институт гражданской службы приобретает черты профессионального управленческого аппарата, выстраивается система федеральной гражданской службы и гражданской службы субъектов РФ.

Итак, можно выделить некоторые проблемы в сфере правового регулирования современной гражданской службы, а также государственной службы в целом:

- Недостаточная открытость государственной службы, что способствует проявлениям бюрократизма и коррупции;

- Слабая разработанность и неэффективность механизмов противодействия коррупции, а также правовых и организационных мер контроля со стороны гражданского общества за деятельностью государственных органов;

- Качество профессионального обучения государственных служащих в недостаточной степени отвечает потребностям развития государственной службы;

- Потери в эффективности профессиональной служебной деятельности;

- Наблюдается «кадровый голод», дефицит квалифицированных кадров государственной (муниципальной) службы;

- Федеральный закон № 79-ФЗ ориентирован на исполнительную власть, он не отражает специфику законодательной и судебной власти;

- Несвязность оплаты труда с результатами деятельности. Наблюдается большой разрыв в оплате труда государственных служащих, занимающих одну и ту же должность в разных органах.

На этом проблемы не заканчиваются. Стоит выделить наиболее острую и наиболее сложносочинённую проблему, решать которую государству в разы труднее, нежели вводя поправки в правовые акты. Речь идёт о недостаточной обеспеченности информационными компьютерными технологиями сферы государственного управления. Это не удивительно, поскольку традиционно государственная служба (уступая, пожалуй, только военной службе) не спешит переводить все свои процессы на компьютерные рельсы. Это связано с многофакторными и многослойными причинами. Если недостаточно обеспечить безопасность в компьютерной сети государственной службы, то можно подставить под угрозу данные национальной важности, файлы, находящиеся под грифом особой секретности, а также особые процессы, происходящие в государственной службе, которые могут иметь разведывательную ценность для недоброжелательных по отношению к нашей стране иностранных государств и организаций.

С одной стороны, в государственной службе всё-таки проводят процессы информатизации. Стоит признать, что эти процессы успешны. Совсем не так давно стало возможно подавать свои вакансии на государственную и муниципальную службу при помощи сети интернет, в том числе отправляя все документы в электронном виде. До 2017 года такой возможности не существовало, как единой информационной системы кадровой службы государственных органов. Каждый государственный орган сам определял алгоритм работы и не всегда это было удачно. С 3 марта 2017 года, согласно постановлению Правительства Российской Федерации №256, в нашей стране функционирует «Единая информационная система управления кадровым составом государственной гражданской службы» (ЕИСУКС). Постановлением Правительства Российской Федерации от 05.03.2018 №227 закреплён статус ЕИСУКС как федеральной государственной информационной системы в области гражданской службы. Данный сервис облегчил нагрузку на государственный бюрократический аппарат, а самим сервисом за период с 2018 по 2022 гг.

воспользовались более 40 миллионов человек, из которых 3,8 млн обратились с целевым визитом на сайт ЕИСУКС (gossluzhba.gov.ru). В том числе сервис оптимизировал и ускорил множественные процессы, связанные с замещением вакантных должностей государственной службы. Всё стало стабильнее и оперативнее.

С другой стороны, информатизация в государственной службе – это долгая и упорная работа. Бумажная бюрократия занимает ещё серьёзные позиции. Полное её устранение или частичный перевод на компьютерные рельсы является трудной задачей хотя бы потому, что нужно обеспечить, с учётом современных обстоятельств, государственную службу современными информационными компьютерными технологиями отечественного производства. Иначе говоря, дать старт массовому производству отечественных процессоров для обработки данных. В принципе, они уже производятся, но в очень ограниченном масштабе, из-за чего их цена взлетела до небес. Это является делом национальной безопасности, поскольку уже известно, что иностранные процессоры (речь идёт, в первую очередь, об Intel) имеют в себе микросхему никому неизвестного назначения (кроме Intel и органам разведки США) при помощи которой можно скачивать, загружать, изменять данные из компьютера, где установлен процессор Intel. В России есть свои полностью отечественные процессоры, их производит компания АО «МЦСТ», называются они «Эльбрус» (исключаем «Байкал», который лишь отчасти отечественный и построен на иностранной архитектуре) и построены они на уникальной архитектуре (VLIW), разработанной ещё в СССР. В принципе, в мире кроме США и РФ ни у кого и нет собственной архитектуры. Но, производство пока хромает, а государство не способствует развитию данных процессоров, даже наоборот, всяческие круги пытались продавить, так сказать, уничтожение МЦСТ и Эльбруса. В общем, дело серьёзное и ещё есть шанс выбрать верный путь развития. Это непосредственно окажет влияние на компьютеризацию в государственной службе. С отечественными разработками государственная

служба будет в относительной безопасности, нежели чем под иностранной инфраструктурой, где в процессорах стоит то, чего не должно там быть.

В целом, успешная компьютеризация и открытие новых государственных сайтов по обучению государственных служащих, повышению квалификации и иных ресурсов, может частично снять с повестки вопрос об открытости государственной службы. Вопрос здесь стоит очень сложный, поскольку открытая государственная служба напрямую зависит от развитости гражданского общества.

Вопросы, связанные с дефицитом кадров, недостаточным профессионализмом и потерей эффективности затрагиваются в Указе Президента РФ от 24.06.2019 №288 «Об основных направлениях развития государственной гражданской службы Российской Федерации на 2019–2021 годы». В частности, в Указе под пунктами б, в и г, говорится о стимулировании служащих к повышению эффективности деятельности; внедрение новых форм профессионального развития государственных служащих с использованием информационно-коммуникационных технологий; ускоренное внедрение информационно-коммуникационных технологий в целях повышения кадровой работы. Можно заметить, что вопросы опять затрагивают процесс информатизации государственной службы. Неизбежная стезя.

Что касается вопроса о несвязности оплаты труда с результатами деятельности, то Указ также затрагивает данную проблему в пункте 2, подпункте в: «в 2020 и 2021 годах обеспечить в рамках осуществления мероприятий по совершенствованию системы оплаты труда гражданских служащих оптимизацию структуры денежного содержания гражданских служащих (без снижения его уровня) путем поэтапного увеличения в структуре этого содержания доли должностного оклада и соответствующее увеличение размера пенсии за выслугу лет». Отчасти проблема затрагивается, но не решается. К сожалению, в государственной службе отсутствует такой же метод оплаты как обычно мы можем встретить в предпринимательской среде, где некоторые

компаниям оставляют сотрудникам гарантированный размер оплаты только лишь в виде МРОТ, а всё остальное сотрудники зарабатывают только исходя из количества проданного товара, то есть процент от проданного. Что же касается государственной службы, то вычислить в денежном эквиваленте результат деятельности не так просто. К тому же, для разных структур этот результат будет колебаться, что ещё более усложняет задачу. Форсировать проблему можно поэтапным увеличением заработной платы служащих, а также её выравнивание между одними и теми же должностями разных органов. Безусловно, речь не идёт о выравнивании оплаты труда во всех регионах. Наоборот, в менее благоприятных регионах (к примеру, Дальний Восток, Камчатка, Якутия и т.д.) заработная плата должна быть выше, нежели в южных регионах страны.

При решении проблем в сфере правового регулирования государственной гражданской службы следует учитывать особенности внешних условий, применение инновационных технологий, национально-культурные особенности. Эффективное решение части проблем правового регулирования государственной гражданской службы обеспечится при учете этих факторов. Кроме того, не стоит забывать про информатизацию, которая может решить множество проблем государственной службы. Ей нужно уделить особое внимание.

СПИСОК ЛИТЕРАТУРЫ:

1. О государственной гражданской службе: Федеральный закон от 27 июля 2004 г. № 79 (последняя редакция) [Электронный ресурс]. – URL: <https://www.consultant.ru>
2. Об основных направлениях развития государственной гражданской службы Российской Федерации на 2019 – 2021 годы: Указ Президента РФ от 24 июня 2019 г. № 288 [Электронный ресурс]. – URL: <https://www.consultant.ru>
3. Головина А.А. Проблемы формирования системы управления государственной службой Российской Федерации на современном этапе [Электронный ресурс]. – URL: <https://www.cyberleninka.ru>
4. Лунина Т.А. Актуальные проблемы правового регулирования государственной гражданской службы в современной России / Лунина Т.А., Михайлова О.В. [Электронный ресурс]. – URL: <https://www.cyberleninka.ru>

5. Харитонов И.К. Проблемы правового регулирования государственной службы в Российской Федерации [Электронный ресурс]. – URL: <https://www.cyberleninka.ru>
6. Коломин А.К. Проблемы и перспективы правового регулирования государственной службы [Электронный ресурс]. – URL: <https://www.cyberleninka.ru>
7. Ведерникова М.А. Некоторые проблемы правового регулирования прохождения государственной гражданской службы [Электронный ресурс]. – URL: <https://www.cyberleninka.ru>

Levchuk E.I.

Ural Federal University named after B. N. Yeltsin
(Yekaterinburg, Russia)

Skvortsov D.A.

Ural Federal University named after B. N. Yeltsin
(Yekaterinburg, Russia)

PROBLEMS OF LEGISLATIVE REGULATION OF STATE (MUNICIPAL) SERVICES IN MODERN PERIOD

***Abstract:** this article discusses the issues of legal regulation of the state (municipal) service of the Russian Federation in the modern period. This is especially important because the development of theoretical provisions and the preparation of practical recommendations for their implementation at the level of proposals in legislative acts and other normative legal acts of the Russian Federation in the field of public service is very important for improving the institution of public service. The order in the regulatory framework ultimately affects the further effective construction and functioning of the state itself. Theoretical, namely legislative and regulatory legal acts give a start to improving and improving practically the civil service itself, its modernization, namely, the formation of the civil service as an open, competitive, prestigious institution focused on effective activities to ensure the execution of the powers of state bodies, the provision of public services, active interaction with civil society institutions.*

***Keywords:** civil service, system of state bodies, civil servant, principle of public service, legal status of civil servants.*

ИСТОРИЧЕСКИЕ НАУКИ (HISTORICAL SCIENCES)

УДК 93/94

Иванов К.В.

кандидат исторических наук, учитель истории и обществознания

ГБОУ СОШ №4 имени А.Н. Кесаева

(г. Севастополь, Россия)

СОЦИАЛЬНАЯ СФЕРА В СССР НАКАНУНЕ ПЕРЕСТРОЙКИ

Аннотация: в статье проводится анализ причин постепенного ослабления экономики СССР в 1960-1970-е годы, а также его последствия для социальной сферы. Рассматривается целый комплекс причинно-следственных связей требовавших новых подходов в экономике и социальной сфере, что в конечном итоге привело не только к краху перестройки, но и развалу СССР.

Ключевые слова: экономика СССР, социальная политика СССР.

Традиция решения социальных задач имеет в нашей стране давние исторические корни. Прошлый опыт должен быть рассмотрен не только как историческая предпосылка, но и как реально сложившийся отработанный механизм реализации социально-экономических задач. Не углубляясь в историю, обратим внимание на то, что непосредственно предшествовало рассматриваемому нами периоду.

Отправной точкой реформирования, следует полагать социальную и экономическую систему СССР, сложившуюся на протяжении длительного исторического периода.

Модель советской экономики зародилась еще в 1920-е годы, в эпоху «военного коммунизма», но окончательно сформировалась после отказа от нэпа, в 1930-е годы. Это была модель нерыночной системы хозяйства с

централизованным вертикальным управлением и перспективным планированием при отсутствии горизонтальных связей между производителями и потребителями продукции.

Сегодня научные споры уже обнаружили тот факт, что не существует единой точки зрения на оценку советского периода в контексте социальных действий власти. Скажем, «мобилизационная система развития» в спорах противопоставляется концепции «тоталитаризма». Чрезвычайную остроту, расколовшую народ, интеллигенцию и власть приобрели споры вокруг фигуры И.В. Сталина, который, по мнению одних, разрушил «историческую Россию», по мнению других создал «хребет» новой российской государственности, а распад СССР произошел в результате разрушения государственного стержня всей советской системы, главными компонентами которой были контроль и идеология. На смену разрушенного никакой новой государственной опоры не появилось, поэтому процесс распада после исчезновения СССР не прекратился [1].

Следует отметить, однако, что историческая оценка плановой системы хозяйства, учитывающая все особенности, трудности и противоречия советского периода, не может быть однозначной. В основе многих сегодняшних оценок лежат очень непростые, до конца не выявленные и тем более не изученные факторы. В этой части можно сослаться на мнение одного из активных участников рассматриваемых событий, Г.Х. Попова, который еще в конце 1980-х годов, на заре бурных событий девяностых годов, писал: «Наша революционная перестройка настолько захватывает, идет по стольким направлениям, что попросту не останется времени на подготовку монографий и привычных книг. В то же время писать приходится очень и очень много: статьи, заметки, выступления, доклады, лекции... Но в этих разнообразных по стилю, жанрам и содержанию работах есть нечто объединяющее: в них идет выработка позиции как по отдельным проблемам перестройки, так и по ее концепции в целом, анализируются принятые решения и ход их выполнения, идет поиск

дальнейших шагов. При этом даже преодоленные подходы представляют большой интерес, так как объясняют нынешние позиции, предостерегают от соблазна возвращаться к несбывшимся надеждам и нереальным проектам». Несмотря на то, констатирует автор, что в печати уже появилась довольно значительная литература (снова напомним о времени, когда это говорилось), все они «не исчерпывают всего «запаса» материалов. Так, – продолжает Г.Х. Попов уже о себе лично, – остались неопубликованными многочисленные выступления по телевидению, интервью органам информации в нашей стране и за рубежом, лекции и доклады, ответы на следовавшие за ними вопросы слушателей, а также переписка с читателями, хотя письма читателей и вопросы, которые задавались во время лекций, как мне кажется, было бы очень интересно издать» [2, С. 7, 8].

Данную оценку в целом можно принять, относя ее к носителям различных точек зрения, с существенной, однако, поправкой: ведь многочисленные интервью, доклады, статьи и прочее того или иного «перестроечного» деятеля, включая и самого Гаврилу Харитоновича, могли быть рассчитаны на «внутреннюю», отечественную аудиторию, а могли – на внешнюю, в том числе на ту «аудиторию», от которой деятели «перестройки» рассчитывали иметь политическую, да и финансовую поддержку.

Это лишний раз показывает, что одной из важнейших проблем, стоящих перед исследователями событий и процессов, происходивших в стране в конце 1980-х годов, остается выявление, учет и систематизация всей палитры взглядов ученых, политиков, практиков государственного управления. Это поможет по возможности максимально приблизиться к истине в изучении особенностей этого периода истории страны. Точнее выявить те социальные силы и те приводные ремни, которые помогали власти формировать новый социально-экономический организм, реализуя свои политические задачи.

Что касается советской социально-экономической системы, то можно в целом считать установленным факт, что при всех своих недостатках она давала возможность сконцентрировать ресурсы на приоритетных направлениях

развития. Благодаря этому за сравнительно короткие сроки в стране была осуществлена индустриализация. Уже к концу 1930-х годов Советский Союз вышел на второе место в мире после США по объему национального дохода, обогнав по многим показателям Францию. Англию Германию. Напомним, что в 1913 г. Россия занимала пятое место в мире по общему уровню экономического развития. Эти факты признаны представителями различных научных школ и политических течений [3, С. 74].

Рядовой советский гражданин зачастую оказывался лишь средством для решения стратегических экономических задач. Социальная политика изменялась от десятилетия к десятилетию, постепенно накапливался положительный тренд. Хотя рядовым гражданам, не защищенным специализированной социальной поддержкой, непросто было решать свои социальные задачи. Далеко не все еще понято в советской истории. Слишком мало мы знаем о носителях власти, их истинных намерениях. Да и изучение истории КПСС было остановлено именно тогда, когда стало возможным само это изучение. Не прояснена картина с творцами и носителями репрессивного механизма и т.д. Однако, при всех сложностях и противоречиях развития, Советский Союз был, по большому счёту, социальным государством.

При оценке степени эффективности социальной политики следует учитывать, что, помимо политической воли тех, кто формулирует и проводит в жизнь эту политику, она обуславливается экономическими возможностями, которые существуют в стране. Но, с другой стороны, и экономические успехи сами по себе не приводят автоматически к улучшению социального положения людей. Реальная государственная социальная политика складывается из целого ряда компонентов, из которых важнейшим является политическая воля носителей власти. В Советском Союзе существовали бесплатное образование, здравоохранение, низкая квартплата, был относительно низкий уровень преступности. Общественные фонды потребления почти наполовину повышали реальную заработную плату. Правда, высокая норма накопления достигалась за

счет сокращения доли личного потребления в валовом национальном продукте, которая в СССР не превышала 45-50% против 60-70% в развитых капиталистических странах. Но с другой стороны, при быстрых темпах экономического развития низкая доля потребления компенсировалась, до поры до времени, его абсолютным ростом. К тому же социалистическая экономика развивалась без циклических спадов. В стране, начиная с 1930 г., сохранялась полная занятость [4, С. 28].

Советская модель была своеобразной, но по-своему эффективной моделью социального развития общества. Даже такой (во всяком случае, в последний период своей деятельности) противник советской модели развития общества, как Е.Т. Гайдар, признавал, что в Советском Союзе после И.В. Сталина существовал своеобразный «контракт власти и общества. Его никто не подписывал. Но суть дела понятна: вы, власть, обещаете нам, народу, что не будете отменять введенные социальные программы, даже когда они будут более дорогостоящими, гарантируете стабильность розничных цен на важнейшие товары народного потребления. За это общество готово вас (власть) терпеть, воспринимать как данность, неизбежное зло» [5, С. 163].

Конечно, данный пассаж несет в себе явную долю сарказма в отношении нелюбимой его автором социально-экономической модели, но по большому счету это, на наш взгляд, по своей очищенной от гротесковых форм сути, и есть определение сущности социального государства. Хотя, прямо скажем, наследственность положения обязывала Егора Тимуровича к более корректному отношению к режиму, у истоков которого стояли его предки. В реальной общественной практике необходимо учитывать фактор наследственности положения, который всегда в истории России существовал как фактор политический.

Вместе с тем, в экономике послевоенного СССР действительно стали проявляться серьезные проблемы. Так, если первые десятилетия после Великой Отечественной войны были отмечены высокими темпами экономического

развития, то, начиная с 1970-х годов, динамика экономического развития стала ухудшаться. Прирост капиталовложений в народное хозяйство составил в 1971-1975 гг. 42%, в 1976-1980 гг. 28% и, наконец, в 1981-1985 гг. 17% [6, С. 51]. Соответственно сократился и прирост производственных фондов.

Ситуация встревожила руководство, и во второй половине 1960-х годов теми, кто сменил Н.С. Хрущева у руля власти в СССР были предприняты экономические реформы, получившие в народе название «косыгинских» по имени их инициатора, Председателя Совета Министров СССР А.Н. Косыгина. В основе реформ лежало стремление дополнить существовавшие административные рычаги экономическими стимулами, другими словами – элементами рыночной экономики. Образцом ее, как считают историки, была система, существовавшая при НЭПе, которая в 1920-е годы вывела народное хозяйство из тупика политики «военного коммунизма» и предотвратила социальный взрыв.

Среди новаций были следующие. Сократилось число плановых показателей, доводимых до предприятий (с 30 до 9). Производственные предприятия получали право оставлять в своем распоряжении часть прибыли. Было запрещено вносить «сверху» изменения планов без согласования с предприятиями, причем это касалось как промышленных, так и сельскохозяйственных предприятий. На предприятиях создавались фонды материального стимулирования. Вводилась не зависящая от прибыли фиксированная плата предприятиями за использованные фонды, по аналогии с «продналогом» периода нэпа. Одним из важнейших нововведений стала практика финансирования промышленного строительства не через дотации, а через кредит. Кроме того, совершенствовалась система управления.

Помимо других следствий, реформы были направлены на улучшение ситуации в социальной сфере; именно этому должны были способствовать и создание фондов материального стимулирования, и право предприятий распоряжаться прибылью, и другие предусматривавшиеся реформой

мероприятия. И действительно, реформы стимулировали развитие народного хозяйства. Так, в результате их проведения темпы роста объема производства ускорились с 4,9% в год 1961-1965 гг. до 5,6%; в 1966-1970 гг.

Однако в стратегическом плане реформы не привели к принципиальным сдвигам. Этому были различные причины, анализ которых не входит в наши задачи. Отметим лишь некоторые из них, которые касаются рассматриваемой нами темы. Так, хозрасчет, на которые переводились предприятия, обрывался на этом уровне и не дошел до каждого рабочего места, до непосредственного производителя, что не создавало его заинтересованности в результатах труда. Далее, материальное стимулирование работников, занятых в сфере управления, также не зависело от результатов работы отраслей. Развертывания инициативы, творческой активности масс, на что рассчитывали реформаторы, не произошло, ситуация быстро сошла на нет и все вернулось «на круги своя», в привычное русло администрирования, шаблонных указаний сверху и блокированию инициативы снизу. Принцип «справедливого вознаграждения за труд» при социализме, под которым понималась отсутствие «уравниловки», оплата за труд «в зависимости от его количества и качества» так и не заработал, оставшись лишь лозунгом. Основой хозяйственного механизма остались по-прежнему директивные задания, хотя число их было несколько сокращено. Эта реформа и другие подобные мероприятия по совершенствованию методов управления производством, проведенные по инициативе «сверху», не создали оптимальных условий для технического прогресса на предприятиях, а производство потребительских товаров и услуг не стало главным направлением экономического развития.

Потенциал «косыгинских реформ» второй половины 1960-х годов был исчерпан, и развитие управления народным хозяйством пошло по ставшему к концу 1970-х годов уже привычным руслу замещения экономических рычагов административными методами хозяйствования.

Постановление ЦК КПСС от 12 июля 1979 г. «О дальнейшем совершенствовании хозяйственного механизма и задачах партийных и государственных органов» делало упор на повышении роли государственного плана как «важнейшего инструмента государственной политики». Предлагалось улучшить систему плановых показателей, число обязательных плановых показателей было увеличено в сотни раз. Их содержание уточнялось в одновременно принятом постановлении «Об улучшении планирования и усилении воздействия хозяйственного механизма на повышение эффективности производства и качества работы».

Попытки интенсифицировать экономику посредством составления многочисленных программ автоматизации и комплексной механизации носивших административно-бюрократический характер, оказались малоэффективными, поскольку не влияли на зарплату и уровень жизни. Не удавалось ни завязать результаты труда людей на повышение их благосостояния, ни попытки реанимировать трудовой энтузиазм. Инстинкт самоэксплуатации, свойственный русскому крестьянину, на который рассчитывали в свое время идеологи социалистической индустриализации, был давно исчерпан. Но при этом усложнялась и дифференцировалась отраслевая структура управления экономикой, накапливались управленческие структуры, формировались специализированные на управлении народным хозяйством устойчивые социальные группы, готовые к модификациям.

В результате в 1971-1985 гг. становится фактом отрицательная динамика роста по важнейшим экономическим показателям. Так, если темпы роста национального дохода в восьмой пятилетке (1966-1970 гг.) составили 41%, то в одиннадцатой (1981-1985 гг.) – 17% [7, С. 16]. Стала усиливаться «разбалансированность» экономики. Одним из ее проявлений было накопление в торговле, на предприятиях материальных ресурсов, а у населения денежных ресурсов, причем эти потоки не встречались. Даже в том случае, если рядовой гражданин сумел заработать и сконцентрировать средства, он мало что мог

приобрести из предметов долговременного пользования. Социальное регулирование касалось и сферы обмена. Здесь работали свои формы социальной поддержки и распределения.

В СССР медленно наращивался выпуск новейших по технологии машин и оборудования (мировому уровню соответствовало примерно 30% серийно производимой продукции). В СССР 50 млн. человек было занято ручным трудом (примерно 70% из них проживало в России).

Конечно, в хозяйственной и социальной жизни Советского Союза проявлялись и позитивные тенденции. С 1970-х годов все больше внимания стало уделяться социальной сфере, которая выделилась как особое направление государственной политики. Так, хотя и с отставанием от запросов населения относительно количества и качества ассортимента развивалась легкая промышленность (известная в стране под красноречивым названием – группы «Б») и на прилавках магазинов стали появляться ткани, изделия швейной промышленности, обувь и иные товары повседневного спроса. В жизнь советских людей все активнее входит бытовая техника: холодильники, стиральные машины, пылесосы, магнитофоны и так далее. Налаживается производство отечественных цветных телевизоров. Строится, совместно с итальянцами, автомобильный завод в Поволжье, и на внутренний рынок стали поступать ставшие впоследствии легендарными автомобили «Жигули». Улучшалась работа общественного транспорта. Развивались система медицинского обслуживания расширялась сфера бытового обслуживания, совершенствовалась сфера отдыха и туризма. Развивались система высшего и среднего образования, сфера науки.

Советские люди стали ощущать эффект от производственной кооперации СССР с другими странами «социалистического содружества» в рамках Совета экономической взаимопомощи; на прилавках магазинов появились чехословацкая и польская обувь, костюмы из ГДР, вина из Болгарии и Румынии, швейные и вязаные изделия из Венгрии, Вьетнама, и так далее.

Однако при всем том важным просчетом социальной политики 1970-1980-х годов было недостаточно последовательное и недостаточно комплексное решение социальных вопросов. С одной стороны, давалась установка сосредоточить все больше сил и средств на решении задач, связанных с благосостоянием людей, с другой — инвестиционная политика в этой области не обеспечивала необходимых условий для их выполнения. При этом производство товаров народного потребления, развитие сферы услуг, торговли, транспорта, отдыха и культуры, медицинского обеспечения хотя и улучшались количественно и качественно, но тем не менее не поспевали за новым уровнем потребления.

Представляется, что термин, которым мы сегодня определяем период 1970-1980-х годов как «период застоя», не вполне объективно определяет суть социально-экономических процессов, происходивших в это время в стране. Это было время творческих поисков, время напряженного труда миллионов людей, позволившего создать новые, часто передовые отрасли хозяйства, время значительных успехов на многих направлениях науки, культуры, производства, социальной сферы. Шла активная смена поколений в науке. Многие пришли в науку наперекор пресловутому принципу «наследственности положения». Шло обновление многих социальных организмов.

Однако очень важным негативным фактором социально-экономической жизни оказалось то, что тип развития страны по многим направлениям оставался экстенсивным. Это было признано на XXVI съезде КПСС (1981 г.), который отметил, что для перехода на интенсивный путь развития потребуется еще две пятилетки.

Самодеятельность масс по-прежнему тормозилась системой управления, которая сдерживала темпы развития. Следствием отказа от экономических методов управления стали централизация и бюрократизация, быстрое разбухание управленческого аппарата, — процессы, наметившиеся уже давно, но в 1970-1980-х годов становившиеся все более очевидными.

Фонд потребления в национальном доходе страдал из-за перекосов, в частности, из-за практически постоянного перераспределения средств на развитие тяжелой промышленности и восстановление разрушенного войной хозяйства, затем из-за втягивания страны в гонку вооружений и т.д. Все это усугублялось снижением общей эффективности экономического развития в последние десятилетия. Так, с 1979 по 1985 г. рост производительности труда в промышленности составлял 2-3% в год. Этого было явно недостаточно. Фондоотдача в этот период ежегодно снижалась в среднем на 3%.

В середине 1980-х годов СССР занимал первое место в мире как в целом по объему добычи топлива и сырья, так и по многим отдельным их видам; так, в год добывали свыше 5 млрд. тонн топливных и сырьевых ископаемых, сводили 2 млн. гектар леса, при его заготовке «перелопачивали» 15 млрд. м.3 грунта и т. п. Однако с другой стороны, вовлечение в хозяйственный оборот новых месторождений на востоке и севере было связано с растущими затратами общественного труда. В итоге ежегодные темпы добычи всех видов топлива в среднем за год упали с 7% в 1961-1965 гг. до 0,9% в 1988-1989 гг. Все это были не отвлеченные выкладки; они воплощались во все более очевидные для людей факты социального развития страны. Так, руководство страны стало выделять средства на социальные цели по так называемому «остаточному принципу». В итоге в 1970-1985 гг. по ряду социальных показателей произошел серьезный откат по сравнению с 1960-1965 гг. К началу 1960-х годов в стране в течение года вводилось в строй 100-110 млн. квадратных метров жилой площади, и Советский Союз вышел на первое место в мире по количеству строящегося жилья на 1000 человек. Но в 1980-е годы СССР начал сокращать объем строительства жилья, и в 1984 г. его масштабы оказались на уровне 25-летней давности, хотя население страны значительно выросло. Распределение жилья становится сферой конфликта интересов. Управленческие структуры жилищно-коммунальной сферы нарабатывают монопольные подходы к управлению жилищным хозяйством. Тревожная ситуация сложилась с обеспечением населения

продовольствием. С конца 1960-х годов началось заметное сокращение темпов роста сельскохозяйственного производства: в 1966-1970 гг. прирост составил 21%, в 1971-1975 гг. – 13%, в 1976-1980 гг. – 9%, в 1981-1985 гг. – 6% (при росте численности населения в 1976-1985 гг. на 4%). Таким образом, с 1978 г. объем сельскохозяйственного производства на душу населения фактически не вырос.

В Советском Союзе по сравнению с другими развитыми странами был низок уровень потребления мясных продуктов (65 кг в год в расчете на душу населения, а в других странах 75-80 кг и выше), молочных продуктов, овощей, фруктов (втрое меньше того, что определено медицинскими нормами). Четвертая часть потребляемого мяса производилась на импортных кормах. Кроме этого, страна была вынуждена приобретать на конвертируемую валюту за рубежом в отдельные годы до 1 млн. т. мяса. В связи с падением мировых цен на нефть в 1980-е годы пришлось сократить закупки зерна и мяса, поскольку нефтедоллары были основным источником конвертируемой валюты. Негативные тенденции наметились и в области здравоохранения, где также сказывалось действие пресловутого «остаточного принципа». В конце 1980-х годов на эту отрасль выделялось всего 4% национального дохода, тогда как в развитых странах мира на эти цели в то время выделялось от 8 до 12%.

Ухудшение качества и снижение объема медицинских услуг привели в последние 20 лет существования советской власти к росту смертности и снижению средней продолжительности жизни по сравнению с началом 1960-х годов, когда у нас была самая низкая смертность в мире [6, С. 52-54].

В 1970-е и 1980-е годы в стране начался и стал набирать скорость процесс эрозии товарной массы, опустели полки магазинов. Между платежеспособным спросом населения и его материальным покрытием образовался весьма серьезный и опасный разрыв. Это явление стало главным противоречием социальной жизни общества в этот период, которое отчетливо обнаружило неспособность хозяйственной системы страны удовлетворять в достаточном

объеме не только новые нужды и запросы населения, но и традиционные базисные потребности в продовольствии, жилье, товарах широкого потребления.

С 1970-х годов в стране происходит сокращение прироста трудовых ресурсов, вовлеченных в народное хозяйство. В 1960-е годы число занятых в производстве увеличивалось ежегодно в среднем на 4,4%, в первой половине 1980-х годов уже менее чем на 1%, а в 1988-1989 гг. количество занятых ежегодно сокращалось на 1% и в 1990 г. – на 0,7%. Общим фоном для этого явления, несомненно, было изменение демографической ситуации по стране – происходило уменьшение прироста населения, так как в стране начали сказываться демографические последствия войны.

Снижение уровня занятости наблюдалось, начиная со второй половины 1980-х годов, еще до начала процесса широкомасштабных реформ экономической системы. Пик занятости пришелся на 1986 г. Сокращение общего количества занятых, происходившее с того времени, было вызвано главным образом началом экономической реформы, и в том числе новым порядком формирования заработной платы. Такого результата можно было ожидать, поскольку возросшая децентрализация в определении уровня оплаты труда вместе с жестким уровнем налогообложения зарплаты явилось толчком к сокращению количества занятых, а рост дифференциации цен по стране привел к увеличению текучести рабочей силы. Эти процессы действительно усилились в 1991-1992 гг. в связи сильными экономическими потрясениями, произошедшими в это время. Совокупная занятость в государственном секторе экономики в 1991 г. сократилась примерно на 3,5% [8, С. 154-156].

В 1980-е годы многими специалистами: экономистами, социологами, политологами стало все чаще высказываться мнение о том, что стагнация советской экономики в последней трети минувшего столетия была следствием не отдельных ошибок и просчетов в экономической политике, а закономерным результатом многолетнего функционирования планово-централизованной модели хозяйствования. Для этой модели были характерны ориентация на

экстенсивный тип развития, ресурсорасточительство, увлечение внеэкономическими технократическими решениями, недооценка роли человеческого фактора, и т.п. По мере исчерпания возможностей для экстенсивного роста как материальных, так и людских ресурсов в 1970-80-е годы началось замедление экономического развития.

Выходом из создавшейся ситуации могли бы стать повышение производительности труда, достижение более эффективного использования человеческого фактора на производстве. Однако этому препятствовал целый ряд моментов, прежде всего состояние производственных фондов, уровень и возраст промышленного оборудования. Кроме того, в советском обществе все более заметным становился процесс отчуждения от труда и его результатов, особенно среди работников сферы материального производства. Хронический дефицит товаров и услуг, невозможность превращения заработанных денег в необходимые жизненные блага способствовали массовой незаинтересованности работников производства в результатах и качестве своего труда.

Кроме того, жесткая регламентация деятельности предприятий превращали общественную собственность едва ли не в ничейную. Огромный, широко разветвленный бюрократический аппарат всячески поддерживал такой порядок, позволявший ему быть «наверху», а его представителям пользоваться всевозможными льготами.

Вообще надо отметить, что в общественных и научных дискуссиях 1980-х годов все чаще звучали темы социального неравенства, темы «льгот», «телефонного права», «торговой» и иных «мафий», «властных элит» и т.д. Об этом говорили, но тревогу не били.

Нельзя сказать, что руководство страны не видело тревожных тенденций в экономике и в социальной сфере. Оно прилагало усилия к тому, чтобы остановить нарастание негативных тенденций, создать условия для экономического роста, однако предпринимаемые в начале 1980-х годов меры носили, на наш взгляд, еще более поверхностный и непоследовательный

характер, чем реформы 1960-х годов, и не затрагивали существенных сторон производственных отношений.

Именно на этом общем фоне советское общество связало свои социальные устремления с преобразованиями второй половины 1980-х годов. И действительно, эти преобразования занимают особое место в истории советской экономики. Они проводились на фоне и в условиях, провозглашенных М.С. Горбачевым «ускорения» и «перестройки» и сыграли свою драматическую роль в исторических судьбах всего советского государства. И элиты, находившиеся у власти, отобилизовав весь прошлый идеологический опыт, пытались своими силами, не расширяя социальной базы властных структур, ответить на социальный вызов эпохи.

СПИСОК ЛИТЕРАТУРЫ:

1. О сущности указанных споров см., напр.: Шадрин А.Ю. Государственный интерес в политике и судьба страны во второй половине XX века // Преподавание истории в школе, 2008, №9.
2. Попов Г.Х. Эти четыре года. М., 1989.
3. Шмелев Н.П., Попов В.В. На переломе // Экономическая перестройка в СССР. М., 1989.
4. Меньшиков С.А. Экономика России: практические и теоретические вопросы перехода к рынку. М., 1996.
5. Гайдар Е.Т. Гибель империи. Уроки для современной России. М., 2006.
6. Аганбегян А.Г. Об экономических реформах в СССР // Перестройка и современный мир. М., 1989.
7. Вопросы экономики, 1986, №2.
8. Безработица, структурная перестройка экономики и рынок труда в Восточной Европе и России. Под ред. Емцова Р., Коммандера С., Коричелли Ф.М., 1995.

Ivanov K.V.

Phd in History

History and Social Studies Teacher

State budgetary educational institution

Secondary educational school No. 4 named after A.N. Kesaev

SOCIAL SPHERE IN USSR ON START OF PERESTROIKA

***Abstract:** the article analyzes the causes of the gradual weakening of the USSR economy in the 1960s and 1970s, as well as its consequences for the social sphere. The whole complex of causal relationships that required new approaches in the economy and social sphere is considered, which ultimately led not only to the collapse of perestroika, but also to the collapse of the USSR.*

***Keywords:** economy of USSR, social policy of USSR.*

УДК 93/94

Иванов К.В.

кандидат исторических наук, учитель истории и обществознания

ГБОУ СОШ №4 имени А.Н. Кесаева

(г. Севастополь, Россия)

СОЦИАЛЬНАЯ СФЕРА СССР 1985 – 1991 ГГ.

Аннотация: в статье рассматривается практика регулирования социальной сферы и реализация государственной социальной политики накануне распада СССР, а также экономические проблемы и попытки их решения с применением новых подходов в условиях перестройки.

Ключевые слова: социальная политика, перестройка, социальная сфера.

В официальных государственных и партийных решениях и документах второй половины 1980-х годов было признано, что годы застоя (т.е. 1970-е и первая половина 1980-х годов) поставили страну на грань экономического кризиса. Рост производства, его эффективность, повышение жизненного уровня населения приостановились. В связи с этим была провозглашена новая стратегия ускорение социально-экономического развития страны и переход от периода стагнации народного хозяйства к устойчивому 4-5 процентному среднегодовому темпу прироста экономического потенциала. Ускорение, повышение темпов роста связывались с модернизацией технической основы производства, с крупными капиталовложениями в машиностроение и т.п. и, скорее всего, модернизация была в тот момент возможна. Но проводить одновременно модернизацию системы и менять систему невозможно.

Здесь, правда, следует отметить, что ставка на ускорение делалась в тот момент, когда в странах Европы выявилось критическое отношение к самой идее высоких темпов экономического роста. В наиболее концентрированном виде это

нашло свое отражение в известных докладах Римскому клубу [1, С 23-28]. Под этим углом зрения пересматривалась вся стратегия государственного регулирования экономики. В 1980-х годах темпы роста промышленного производства в развитых капиталистических странах были почти вдвое ниже, чем в предыдущем десятилетии. Акцент теперь делался на качественных аспектах экономического развития, что нашло свое выражение в широком распространении показателя «качество жизни» как ориентира развития. Сюда же уходит корнями и интересующее нас социальное законодательство этого времени.

Помимо курса на ускорение, были предприняты попытки изменить характер существующих производственных отношений, по-новому построить взаимоотношения между субъектами хозяйственной жизни и органами центральной власти. Законы «О государственном предприятии» (1987 г.), «О кооперации» (1988 г.), «Об аренде» (1989 г.), Постановление Верховного Совета СССР «О концепции перехода к регулируемой рыночной экономике» – эти и другие законодательные акты отражали тенденцию к стремлению перестроить советскую экономику, дать новый импульс ее развитию и через это улучшить социальное положение советских людей.

Действительно, были значительно расширены права государственных предприятий, вплоть до самостоятельного выхода на внешний рынок. Кроме того, они получили свободу распоряжаться своей прибылью, определять объемы производства и сбыта после выполнения государственных заказов. Было разрешено открывать частные предприятия по тридцати видам производственной деятельности. Эти предприятия, а также кооперативы стали первой легальной формой частного предпринимательства в социалистическом государстве. Началась дискредитация выдающегося явления российской народнохозяйственной деятельности – кооперации товаропроизводителей. Кооперативному движению был нанесен второй в XX веке удар.

Однако реформы, составившие содержание экономической перестройки, подвергались тогда и продолжают подвергаться резкой и вполне аргументированной критике в отечественной экономической литературе. Например, уже в 1990-х годах обращалось внимание на то, что, с одной стороны, предприятия получили относительную свободу распоряжаться своей прибылью, но с другой – сохранялась система централизованного снабжения, лишавшая их свободного доступа на рынок средств производства и сужавшая возможность социальной гибкости на каждом конкретном производстве, в отрасли, в обществе в целом. Основы социально-экономической жизни оставались прежними и лишь слегка корректировались. По существу, не изменились и принципы социальной политики, в то время, как экономические трудности обесценивали социальный пакет. Это и способствовало формированию той тяжелой ситуации, в которой оказалось российское общество на рубеже 1980-х и 1990-х годов XX века [2 С. 10, 31-36].

Трудно однозначно утверждать, достигла проводившаяся политика поставленной цели или нет. Не ясно до сих пор, что в действительности было целью реформаторов. Носители власти, их ближайшее окружение, писали и пишут много и о многом. Но благодаря информационному шуму благих намерений пока трудно улавливаются истинные цели организаторов реформации.

По общему правилу, реформами принято считать политические или экономические преобразования, нововведения, проводимые высшими органами власти в целях преодоления кризисных или застойных ситуаций и ускорения общественного развития. Именно такими реформами были в прошлом столетии «новый курс» Ф. Д. Рузвельта и программа «великого общества» Дж. Кеннеди в США, экономические реформы Л. Эрхарда в ФРГ.

Представляется, что, напротив, реформы середины 1980-х годов в СССР, их подчас непродуманность, отсутствие стратегии проведения спровоцировали углубление системного кризиса, затронувшего практически все сферы жизни

общества. Неурядицы в социальной сфере были одной из важнейших причин недовольства в обществе; в результате же «реформирования» эта сфера пострадала более остальных.

Реформирование не коснулось важнейших составляющих социального развития. Общество, идеологи (во всяком случае, те из них, которые хотели сохранить и улучшить существовавшие социально-экономические порядки) проглядели важные, назревавшие тогда факторы. Прежде всего, социалистическая централизованная экономика не смогла адаптироваться к новым условиям. Политическая верхушка, номенклатура, бюрократия поставили пределы реформирования и перевели этот процесс в удобное для них русло. В то же время созидательный труд на благо общества к этому времени был практически полностью дискредитирован, а для повышения социального статуса работника ничего не делалось. Были уже отвергнуты ценностные ориентиры, определяющие гражданские приоритеты.

Система управления была дезорганизована. Корпоративные интересы чиновников уже в то время привели к созданию замкнутых структур, подменявших народнохозяйственные цели корыстными планами новых групп, стремительно овладевших всем тем, чем до политики «перестройки» они только управляли. К тому же под прикрытием реформ развернулась ожесточенная борьба за власть.

В результате проведенные в нашей стране преобразования, вместо того, чтобы стабилизировать ситуацию, привели к стремительной ликвидации политической и экономической системы, сложившейся в результате усилий народа, строившего новое общество, новые социальные отношения.

В годы перестройки казалось, что страна вступает в новый цикл своего развития (освобождение инициативы работников, появление трудовой мотивации, совершенствование общественных отношений, и т.д.). Преобразования должны были повысить уровень социального благосостояния и создать социально-экономический и политический комфорт для раскрытия

духовного, творческого, нравственного потенциала личности. Налицо были модернизационные ожидания.

При этом общество по привычке, обладая и определенной долей наивности, всё ещё видело в государстве гаранта сохранения того социального состояния населения и тех гражданских прав, которые были достигнуты на предыдущей стадии развития. Представлялось, что изменения будут означать наращивание новых прав и возможностей сверх тех, которые уже существовали к этому времени. Возможность утраты социальных завоеваний не рассматривалась. С нашей точки зрения, это было одной из важнейших ошибок тех, кто искренне разрабатывал планы грандиозных реформ и рассчитывал на реальное историческое движение.

Ожидания не оправдались.

Уверены, что кроме тех, кто просто ошибался в определении путей выхода из тяжелой социально-экономической ситуации, были и те, кто сознательно делал ставку на изменение экономического и социального строя и создавал, лично для себя, предпосылки для последующей социальной адаптации уже в новых условиях.

Их ожидания (и усилия) оправдались.

В этом контексте любопытно мнение М.Г. Делягина, члена группы экспертов при Ельцине, советника Министра внутренних дел А.С. Куликова, помощника премьеров Е.М. Примакова и М.М. Касьянова. «Как только после смерти Сталина советских чиновников окончательно перестали расстреливать, – пишет он, – они сложились в замкнутый социальный слой, – партийно-хозяйственную номенклатуру. Эмоциональная и непродуманная попытка Хрущева вновь подчинить ее политическому руководству государства потерпела закономерную неудачу, и при Брежневле этот социальный слой в целом завершил свою эволюцию, полностью осознав свои интересы: желание присваивать те блага, которые они перераспределяли» [3, С. 31-32].

Принципиально важно, что для его представителей, в первую очередь работников обкомов, министерств, главков и директоров заводов, производство и созидание в целом не было первоочередной задачей и ценностью. Практически все они, несмотря на глубокие производственные и организационные знания, воспринимали процессы производства и его развития как нечто самоочевидное и само собой разумеющееся. Их сознательное желание, их политическая воля были направлены не на новую модернизацию страны, которая при Брежневле уже вполне назрела и стала объективной необходимостью, но в совершенно ином направлении.

Они хотели не строить (хотя в силу исторической инерции и доминирующего образа действия и продолжали строить значительно больше многих своих предшественников) – они хотели в первую очередь потреблять.

Это желание было многократно усилено и актуализировано крахом политики «ускорения социально-экономического развития» и целого ряда локальных попыток разного масштаба (среди которых по разрушительности особо выделяются кампании по борьбе с пьянством и «нетрудовыми доходами») найти новые резервы, факторы и механизмы, поддерживающие существование, а в идеале и развитие системы.

Необратимый шаг к катастрофе был сделан в 1987 году, с одновременным широкомасштабным появлением кооперативов, развитием биржевого дела и отменой монополии внешней торговли. В результате с плановой системой централизованного распределения начала конкурировать даже не рыночная, но коррупционная система, перепродающая по свободным ценам продукцию, полученную по фиксированным ценам.

Кооперативы позволяли практически беспрепятственно перекачивать на рынок со свободными ценами материальные ресурсы, централизованно выделяемые по низким государственным ценам. Биржи являлись инструментами скупки этих ресурсов и формирования из них крупных партий, а отмена монополии внешней торговли обеспечивала частный сбыт за рубежом с

присвоением организаторами этого бизнеса колоссальной разницы между внутренними и мировыми ценами.

«При этом государство вообще никак не сопротивлялось деструктивным тенденциям, так как немедленного обогащения жаждало подавляющее большинство образующих его элементов. В результате советская экономика рухнула, разорвав страну и похоронив под своими обломками и обрушивший её вследствие неконтролируемой жадности класс присваивающих чиновников – партийно-хозяйственной номенклатуры» [3, С. 34].

При том, что мы не во всем можем солидаризироваться с автором в его оценке ситуации конца 1980-х годов, представляется важной констатация им всеобщего стремления «потреблять», которое у «верхов» общества дополнялось также желанием «владеть» тем, чем раньше они лишь «управляли». Это важно, как мнение человека, который сам вращался в правящих кругах постсоветской России и наблюдал ситуацию «изнутри». Это совпадает с нашими наблюдениями. Добавим только в этой связи то, что представляется нам важным: при таком подходе к государственному строительству проблема «социальной справедливости» как цели социальной политики государства, говоря языком программистов, просто «зависает». Она не может быть поставлена, что и показывает дальнейшее развитие событий.

Итак, социальная политика на излете советского времени и в начале 1990-х гг. была обусловлена не только общей социальной доктриной советского общества, но и теми реальными возможностями, которыми располагала советская экономика к этому времени. Эти возможности на протяжении 1970-х - 1980-х гг. постоянно сужались. При том, что Советский Союз был социальным государством, наполнить имевшиеся у населения социальные права реальным экономическим содержанием в полном объеме в силу вышеуказанных причин оказалось невозможным. Системный кризис советской «социалки» начался еще до августа 1991 г.

Действия советской политической элиты, борьба оппозиции советскому руководству определили формы этого кризиса. Завершился длительный процесс формирования новой буржуазии. Сбылось предсказание С.Н. Булгакова, утверждавшего, что на учении, легшем в основу нового мировоззрения российской интеллигенции, никакого исторического движения осуществить не удастся, зато непременно сформируется новая буржуазия.

СПИСОК ЛИТЕРАТУРЫ:

1. В происках равновесия. Экология в системе социальных и политических приоритетов. Отв. ред. Б.М. Маклярский. М., 1992.
2. Экономика переходного периода. Очерки экономической политики посткоммунистической России 1991-1997 гг. М., 1998.
3. Делягин М.Г. Россия после Путина. Неизбежна ли в России «оранжевая» революция? М., 2005.

Ivanov K.V.

Phd in History

History and Social Studies Teacher

State budgetary educational institution

Secondary educational school No. 4 named after A.N. Kesaev

SOCIAL SPHERE OF USSR 1985 – 1991

***Abstract:** the article examines the practice of regulating the social sphere and the implementation of state social policy on the eve of the collapse of the USSR, as well as economic problems and attempts to solve them, using new approaches in the conditions of perestroika.*

***Keywords:** social policy, perestroika, social sphere.*

ПОЛИТИЧЕСКИЕ НАУКИ (POLITICAL SCIENCES)

УДК 32.019.51

Баглышева З.В.

студентка 4 курса кафедры социологии и политологии
Волгоградский государственный университет
(Россия, г. Волгоград)

Кострома Т.А.

студент 4 курса кафедры социологии и политологии
Волгоградский государственный университет
(Россия, г. Волгоград)

**ПОЛИТИЧЕСКАЯ РЕКЛАМА:
РЫНОК И ИСПОЛЬЗОВАНИЕ СТЕРЕОТИПОВ**

Аннотация: в данной статье рассматриваются особенности политической рекламы и рынка политической рекламы в современной России. Стереотипы, как важный элемент психики человека, используются в политической рекламе для эффективного воздействия на избирателей. Анализируются три ключевых стереотипа, которые активно применяются в российской политической рекламе. Авторы подчеркивают, что использование понятных и характерных для масс стереотипов позволяет политической рекламе эффективно донести свой посыл до получателя и изменить его отношение к определенному объекту.

Ключевые слова: политическая реклама, российский контекст, стереотипы, избиратели, воздействие, манипуляция, образы в политике, рынок политической рекламы.

В современном обществе политическая реклама является важным элементом политической борьбы в связи с необходимостью адаптации к изменениям в мире. В последние годы политическая реклама стала значимой в российском политическом процессе, поскольку она способна оказывать

существенное влияние на мотивы и действия избирателей. Современная политическая реклама сочетает базовые маркетинговые технологии и сложные психологические методы, которые связаны с политической культурой и системой ценностей. Важным является использование такой части сознания человека как стереотипы.

Рынок политической рекламы представляет собой один из разновидностей рекламного рынка, где активно используются массовые коммуникационные каналы для формирования определенных политических установок среди населения [5, с. 57]. Особенности рынка политической рекламы в России также связаны с влиянием государственных СМИ, которые часто определяют основные направления политического дискурса. Это создает определенные рамки для работы рекламных агентств, которые стремятся адаптировать свои кампании под господствующие тенденции. Следует отметить, что в современной России рынок политической рекламы сталкивается с рядом ограничений и регуляций, что может сказаться на свободе творчества и разнообразии рекламных кампаний. Тем не менее, рекламные агентства продолжают искать новые подходы и методы воздействия на избирателей, используя имеющиеся стереотипы и адаптируя их к современным реалиям.

Политические стереотипы являются ключевой составляющей политической рекламы и играют важную роль в психике человека. Стереотипы, являясь продуктом эволюционного процесса, помогают принимать решения в широком спектре сложных вопросов. Они представляют собой стандартизированный, схематизированный, упрощенный и эмоционально окрашенный образ социально-политического объекта [1, с. 3].

Политические стереотипы выполняют ряд важных функций: облегчают познавательную деятельность, позволяют быстро подобрать релевантную модель поведения в критических ситуациях и формировать более полную картину мира. Однако, они могут сильно влиять на восприятие действительности, упрощая ее избыточно [2, с. 153]. Следование стереотипам в

сложных ситуациях, требующих объективного и глубокого анализа, может привести к неадекватным результатам. Некоторые исследователи подчеркивают ценность политических стереотипов как средства манипуляции сознанием индивидов, групп и масс в политике. Учитывая возможность активного создания и распространения стереотипов в СМИ, они могут стать стандартными способами осмысления и подходами к социально-политическим явлениям, шаблонами мышления. Некоторые журналисты отмечают, что зная действующие политические стереотипы различных социальных групп, можно легко заставить их действовать определенным образом, используя краткосрочное воздействие сигналами или формулами. Конструированием таких сигналов и формул и занимается политическая реклама, чья цель максимизировать получаемый результат. В этом контексте особо интересны проявления стереотипов в политической рекламе в российских реалиях [3, с. 335].

Российская политическая реклама отличается от рекламы в других странах своим многообразием инструментов в средствах массовой информации. В настоящее время, Интернет и социальные сети являются одними из ключевых каналов распространения политической рекламы. Они обеспечивают быстрый доступ к потенциальным избирателям и создают пространство для установления контакта с ними [4, с. 46]. В российской политической рекламе активно используются стереотипы населения. Рассмотрим, как это происходит на примере трех ключевых, по нашему мнению, стереотипов.

«Царь хороший - бояре плохие» - данный стереотип предполагает разделение ответственности за политические решения и проблемы между высшим руководством и нижестоящими служащими. В политической рекламе этот стереотип может быть использован для создания образа кандидата, который будет бороться с коррупцией и некомпетентными чиновниками, при этом поддерживая идею о хорошем лидере на вершине власти.

«Оппозиция слаба и вредна» - этот стереотип формирует представление о том, что оппозиционные партии и кандидаты не способны предложить конструктивные решения, а нацелены только на дестабилизацию политической ситуации. В рекламных кампаниях данный стереотип может использоваться для демонизации оппонентов, представляя их как опасных и неконструктивных политических факторов, а также для подчеркивания собственной стабильности и опыта.

«Чиновники неэффективны» - стереотип о неэффективности чиновников и бюрократии связан с представлением о медлительности, коррупции и отсутствии ответственности в государственном аппарате. В политической рекламе этот стереотип может использоваться для обещания реформ и оптимизации государственного управления, а также для атаки на оппонентов, представляя их как часть проблемной системы. Использование данных стереотипов мы можем обнаружить даже “невооруженным глазом”. Например, президентская кампания часто акцентирует внимание на борьбе с коррупцией, при этом оставляя за собой образ "хорошего предводителя", не несущего ответственность за все происходящее в стране. Оппозиционные кандидаты могут быть представлены как неконструктивные и опасные для страны, подкрепляя стереотип о слабой и вредной оппозиции. Здесь активно используется формула “вся оппозиция - вредна”, но при этом действующие политические силы и парламентские партии широкими слоями населения уже не воспринимаются как оппозиция. Оппозиция представляет собой нечто абстрактно плохое, иное. Реклама местных выборов может включать обещания реформирования государственного аппарата и борьбу с неэффективностью чиновников. Изменений же после выборов, чаще всего не следует, так как стереотип очень упрощен и не принимает во внимание системных проблем.

Таким образом, политическая реклама и рынок политической рекламы в современной России тесно связаны с использованием стереотипов, которые

отражают особенности восприятия политической реальности российским обществом. Рекламные агентства активно адаптируются к сложившимся условиям и продолжают использовать стереотипы в своих кампаниях, чтобы повысить их эффективность и воздействие на избирателей. Стереотипы, являясь важным механизмом психики человека, могут использоваться как фундамент для политической рекламы разного вида. Характеристики политического стереотипа определяют его эффективность как инструмента манипулирования. Поэтому использование понятных и характерных для масс стереотипов позволяют политической рекламе эффективно донести свой посыл до получателя и изменить его отношение к определенному объекту.

СПИСОК ЛИТЕРАТУРЫ:

1. Берулава Г.А., Берулава М.М. Стереотипы психической активности личности [Электронный ресурс] // Гуманизация образования. 2010. №8. URL: <https://cyberleninka.ru/article/n/stereotipy-psihicheskoy-aktivnosti-lichnosti> (дата обращения: 03.06.2022).
2. Боков М.Б. Нужен ли России царь? [Электронный ресурс] // Мониторинг. 2006. №2. URL: <https://cyberleninka.ru/article/n/nuzhen-li-rossii-tsar> (дата обращения: 06.06.2022).
3. Стерликова А.А. Анализ политической рекламы на выборах в государственную думу РФ // Научная сессия ГУАП: Гуманитарные науки: Сборник докладов Научной сессии. СПб: Изд - во ГУАП, 2022. С. 46.
4. Феофанов О.А. Что может политическая реклама // Коммунист. 1991. №12. С.57.

Baglysheva Z.V.

Volgograd State University

(Volgograd, Russia)

Kostroma T.A.

Volgograd State University

(Volgograd, Russia)

**POLITICAL ADVERTISING:
MARKET & USE OF STEREOTYPES**

***Abstract:** this article discusses the features of political advertising and the political advertising market in modern Russia. Stereotypes, as an important element of the human psyche, are used in political advertising to effectively influence voters. Three key stereotypes that are actively used in Russian political advertising are analyzed. The authors emphasize that the use of understandable and characteristic stereotypes for the masses allows political advertising to effectively convey its message to the recipient and change his attitude to a certain object.*

***Keywords:** political advertising, Russian context, stereotypes, voters, influence, manipulation, images in politics, political advertising market.*

УДК 32

Золотарева А.С.

студентка кафедры социологии и политологии

Волгоградский государственный университет

(г. Волгоград, Россия)

СОЦИАЛЬНЫЕ СЕТИ КАК ИНСТРУМЕНТ ПРОТЕСТНОЙ ПОЛИТИЧЕСКОЙ АКТИВНОСТИ РОССИЙСКОЙ МОЛОДЕЖИ

***Аннотация:** в данной статье было выявлено влияние социальных сетей на протестные настроения российской молодежи. На основе работы Уикина С.Г и Сапон И.В. был определен вклад сообществ мессенджера «ВКонтакте» в политическое воззрение российской молодежи, а также на основе К. Фоминой были выявлены мотивы молодежи в политическом участии стран Европы.[4,5] В ходе исследования была рассмотрена концепция социальных сетей, как сильного инструментария в разжигании ненависти и злобы у российской молодежи относительно протестной политической активности. В последние годы социальные сети стали одним из самых популярных инструментов для организации политических протестов, они позволяют молодым людям собирать информацию, создавать сообщества и координировать свои действия. Вместе с тем, использование социальных сетей в качестве инструмента протестной политической активности вызывает вопросы о том, какие последствия может иметь такое использование на долгосрочную перспективу и как оно влияет на динамику политического процесса в России. Разбор этой темы может быть актуальным для различных аудиторий, включая активистов, политологов, исследователей и общественность в целом.*

***Ключевые слова:** социальные сети, российская молодежь, протестная активность, интернет, политическая активность*

Социальные сети – это главный инструмент коммуникации современного общества. В России существует множество интернет-площадок для выражения политических взглядов и воззрений. Целью данной статьи является определение роли интернет-площадок в реализации протестной активности российской

молодежи. В стране в последние годы юношеская активность заметно возросла и отдельно стоит отметить снижение порога входа в возрастную группу заинтересованных политикой Российской Федерации. С недавнего времени, средний возраст с которого подростки начинают принимать участие в политической жизни, составляет от 12 до 14 лет.[3, с. 166] Молодежь начала активно проявлять свою политическую позицию, особенно в связи с выборами и несогласием с политическими действиями власти. И социальные сети стали неотъемлемой частью этой активности. Хотя и известно, что молодежь менее заинтересована к выборам, нежели старшее поколение, во время радикальных изменений в политике весь молодой контингент активизируется и начинает усердное стремление к достижению своей политической цели.[4, с. 4] Так во время митингов с январь по апрель 2021 года в поддержку Алексея Навального (признанного иноагентом на территории Российской Федерации) на улицах страны находилось около 50 тысяч протестующих, наибольшую долю которых составила возрастная группа от 25 до 35 лет – 37%, следующей в списке по процентному соотношению была группа молодых людей в возрасте от 18 до 25 лет.[1, с. 290; 2] Из этих данных следует, что российская молодежь с большим энтузиазмом вовлечена в политическую жизнь России и нельзя не заметить значимость данного контингента по отношению к политическим событиям.

С помощью социальных сетей молодежь может быстро и эффективно организовывать массовые митинги и демонстрации. Она может выражать свое мнение в отношении политических событий, решений, действий правительства и т.д. Кроме того, социальные сети позволяют молодежи находить единомышленников и объединяться для решения общих проблем. Это позволяет создавать новые сообщества и организации, которые могут эффективно защищать свои интересы.

Все больше и больше активистов и общественных организаций начинают использовать социальные сети, чтобы привлекать внимание к своим делам и проблемам. При этом, следует отметить, что социальные сети не всегда дают

положительный результат для протестной политической активности. Некоторые политические группы могут использовать социальные сети для распространения лживой информации или провокаций. ВКонтakte - самая популярная социальная сеть в России, и сообщества этой платформы играют важную роль в протестной деятельности молодежи. В сообществах ВКонтakte можно найти множество групп, посвященных различным темам - от общественно-политических выступлений до благотворительных акций. Они позволяют молодежи объединяться вокруг общих идей, выражать свое мнение и координировать свои действия. Кроме того, многие протестные акции и митинги иницируются именно через различные сообщества ВКонтakte. Однако, некоторые сообщества могут использоваться для провокаций и распространения негативной информации, что может создавать опасность для участников протестных акций. Именно они играют ключевую роль как в построении образа власти, так и в восприятии молодежью политической жизни в России. На 2022 год насчитывалось около 608,2 тысяч пользовательских профилей, из них 22,2% составляла молодежь от 18 до 34 лет, которые состоят в оппозиционных пабликах ВКонтakte. При этом 62,9% пользователей не указало свой возраст, так что процент потенциально имеет гораздо большую цифру.[4, с. 102]

Таким образом, социальные сети стали важным фактором в формировании общественного мнения и воздействия на политические решения. Они дают возможность молодежи выразить свои взгляды на различные вопросы, а также обменяться опытом и идеями с другими активистами и общественными деятелями. Надо учитывать, что социальные сети не только могут стимулировать политическую активность среди молодежи, но также могут быть использованы в качестве средства для контроля и манипуляции общественным мнением. Они могут привести к распространению фейковых новостей и информации, а также подстрекать к насилию или ненависти. В контексте России, где ограничения свободы слова и монопольное положение государства в сфере массовых коммуникаций представляют значительные вызовы, понимание роли социальных

сетей в протестной политической активности российской молодежи может оказаться важным для дальнейшего развития демократии и гражданского общества.

СПИСОК ЛИТЕРАТУРЫ:

1. Архипова А. С., Захаров А.В., Козлова И.В. Этнография протеста: кто и почему вышел на улицы в январе—апреле 2021? // Мониторинг общественного мнения: экономические и социальные перемены. 2021. № 5. С. 289—323. URL: <https://doi.org/10.14515/monitoring.2021.5.2032> (дата обращения 06.04.2023).
2. Далеко не школата // Коммерсантъ URL: <https://www.kommersant.ru/doc/4670663> (дата обращения: 05. 04. 2023).
3. Деревянченко А. А., Калинин Д. В. Политическая активность молодежи в цифровом обществе // Гражданин. Выборы. Власть.. 2020. №2(16). С. 155-173.
4. Ушкин С. Г., Сапон И. В. Протестные группы в социальной сети "ВКонтакте": кластеризация пользователей и их типологические особенности // Научный результат. Социология и управление. 2022. №2. С. 97-111.
5. Youth and social movements // Youth Partnership URL: <https://pjp-eu.coe.int/en/web/youth-partnership/youth-and-social-movements> (date of access: 07. 04. 2023).

Zolotareva A.S.

Student of the Department of Sociology and Political Science
Volgograd State University
(Volgograd, Russia)

SOCIAL NETWORKS AS A TOOL OF PROTEST POLITICAL ACTIVITY OF RUSSIAN YOUTH

***Abstract:** this article revealed the influence of social networks on the protest moods of Russian youth. Based on the work of Ushkin S.G. and Sapon I.V. the contribution of the VKontakte messenger communities to the political outlook of Russian youth was determined, and based on K. Fomina, the motives of young people in the political participation of European countries were identified. The study examined the concept of social networks as a powerful tool in inciting hatred and anger among Russian youth regarding protest political activity. In recent years, social media has become one of the most popular tools for organizing political protests, allowing young people to gather information, build communities and coordinate their actions. At the same time, the use of social networks as a tool of protest political activity raises questions about what consequences such use may have in the long term and how it affects the dynamics of the political process in Russia. This discussion may be relevant to a variety of audiences, including activists, political scientists, researchers, and the public in general.*

***Keywords:** social networks, Russian youth, protest activity, Internet, political activity.*

СОЦИОЛОГИЯ (SOCIOLOGY)

УДК 130.2

Пасынкова С.Д.

студент бакалавриата

Национальный исследовательский университет

«Высшая школа экономики»

(г. Москва, Россия)

КЛИП «PIECES» ГРУППЫ SUM 41 КАК ИЛЛЮСТРАЦИЯ ТЕОРИИ «ОБЩЕСТВА ПОТРЕБЛЕНИЯ» Ж. БОДРИЙЯРА

Аннотация: в работе анализируется клип канадской рок-группы Sum 41 на песню «Pieces» с точки зрения эссе Ж. Бодрийяра «Общество потребления: его мифы и структуры».

Ключевые слова: общество потребления, популярная культура, Sum 41.

Концепция «общества потребления» Ж. Бодрийяра, изложенная в труде «Общество потребления: его мифы и структуры» [1] (1970), находит воплощение во многих современных медиапродуктах. Иронично, что в интернет-пространстве любой медиаконтент сразу становится причастным к культуре потребления, даже если его содержание критикует ее. Так произошло и с клипом панк-рок группы Sum 41 на песню «Pieces» [3], которая была выпущена в 2005 году, а одноименный клип на YouTube с 2009 года набрал более 68 млн просмотров. Несмотря на то, что смысл клипа заключается в критике общества потребления (об этом речь пойдет далее), клип стал продуктом этого самого общества потребления.

Клип посвящен герою, который, как поется в песне, «старался быть идеальным» [2], соответствующим требованиям окружающих, но это было

противно его природе. Герой клипа, которого играет солист Sum 41 Дерек Уибли, показан нам в двух локациях: сидящим в кресле перед телевизором в комнате, потребляющим бесконечный поток контента, и идущим по пустому ночному городу. Во время его прогулки мимо героя проезжает несколько фур, в которых одна стена – прозрачная, так что зрители могут видеть, что находится внутри фур. Они становятся похожими на большие телевизоры, внутри которых разворачивается определенный сюжет, знакомый всем и навязанный массовой культурой. Так, в фуре с надписью «The perfect vacation is waiting for you» («Идеальный отпуск ждет тебя») показан сюжет, будто сошедший со страниц глянцевого журнала или взятый из рекламного ролика: мужчина с коктейлем в руках сидит на пляже под пальмами в окружении прекрасных танцующих девушек в купальниках. Все выглядят абсолютно счастливыми.

Мимо одиноко идущего героя проносятся еще несколько сюжетов: внутри фуры с надписью «The perfect night is waiting for you» («Идеальный вечер ждет тебя») едут молодожены, которые со улыбающимися лицами режут свадебный торт, а потом танцуют романтический танец под бликами диско-шара и пьют шампанское. Герой намеренно игнорирует происходящее «на экранах» фур и идет дальше.

Новая фура достигает героя, в ней изображена «идеальная семья», образ примерного семейства, знакомый всем по фильмам об Америке второй половины XX века: семейный ужин, брат и сестра дружелюбно улыбаются друг другу и родителям, стол уставлен аппетитной едой, мать и отец учтиво общаются друг с другом, а со стены за семьей наблюдают с портрета милые старички – очевидно, это бабушка и дедушка. Все члены семьи одеты с иголки, дети идеально причесаны, все что-то активно обсуждают, смеются – кажется, за столом царит порядок и взаимоуважение.

Последняя фура, проезжающая мимо героя, рекламирует «идеальное тело» с помощью сюжета из спортзала: улыбающиеся во все зубы молодые люди

занимаются на спортивных тренажерах, не выглядят изможденными, у них уже идеальные фигуры.

Клип заканчивается тем, что свет в комнате, в которой сидел герой в начале клипа, зажигается, камера отдалается и мы видим, что все это время герой сам ехал в такой же фуре с надписью «The perfect life is waiting for you» («Идеальная жизнь ждет тебя»). Буква «f» из слова «life» отклеивается, остается слово «lie» – получается «The perfect lie is waiting for you» («Идеальная ложь ждет тебя»). Как бы мы ни критиковали общество потребления, получается, от «идеальной лжи» никуда не деться – мы буквально становимся ее частью наряду с глянцевыми картинками об идеальном теле, семье, отпуске и т.п.

Сюжет клипа на песню «Pieces» группы Sum 41 иллюстрирует эссе Бодрийера с критикой общества потребления. Как пишет Бодрийер, концепция бесконечного потребления основывается на желании человека обрести «счастье» [1], что и показано в клипе. Если ты будешь проводить отпуск именно так (особенно, если купишь путевку у конкретного туроператора), ты обязательно будешь счастлив. «Мы находимся здесь в очаге потребления, который представляет собой тотальную организацию повседневности, тотальную гомогенизацию, где все схвачено и преодолено в удобстве, в полупрозрачности абстрактного «счастья», определяемого единственно как расслабление напряженности» [1], – пишет Бодрийер. Действительно, общество потребления диктует нам, что, если мы будем одеваться в примерно одинаковую одежду, будем покупать дизайнерскую мебель в одних и тех же модных магазинах, будем ходить в похожие друг на друга спортзалы, мы обретем счастье.

Глава «Чудотворный статус потребления» начинается с описания «антропоидных охотников-сборщиков» [1], которые «блуждают в джунглях городов» – возможно, к этому отсылает образ главного героя клипа Sum 41, который бродит по ночному городу, очевидно, в поисках счастья, ответов на волнующие вопросы, но находит лишь пропаганду общества потребления, поддается ей и сам становится ее частью.

Также Бодрийяр обращает внимание, что мы не живем в «эру реального изобилия» [1], напротив – общество потребления базируется на ощущении «нехватки» [1]. Именно оно подталкивает человека к обретению новых вещей, смыслов, идеологий, чтобы заполнить зияющую, по его мнению, лауну в том или ином аспекте его жизни. «Само изобилие», – пишет Бодрийяр, – «парадоксально означает нищету»[1].

В обществе потребления человек окружает себя «предметами-симулянтами»[1] («характерными знаками счастья»[1]) в надежде, что они помогут ему преодолеть нехватку. Общество потребления присваивает смыслы и знаки, создает свою гиперреальность. В клипе это продемонстрировано через идеальные сюжеты жизни человека: как нужно провести отпуск, как заниматься спортом, какой должна быть семья. Эти сюжеты имеют право на существование в реальном мире, однако в настоящее время они стали симулякрами, так как их присвоило общество потребления, теперь они существуют в гиперреальности. Гиперреальность в клипе ограничена рамками фур-телевизоров, транслирующих сюжеты идеальной жизни, которой нужно соответствовать.

Все разбивается в тот момент, когда оказывается, что герой, которому чужд такой образ мышления, сам оказывается заложником гиперреальности: он сам помещен в такую же фуру, сам является частью общества потребления. Несмотря на его критическое отношение к обществу, навязывающему свои идеалы-симулякры, он оказывается поглощенным этим обществом. И лишь слово «life» (жизнь), трансформирующееся в «lie» (ложь) напоминает о том, что герой знает, что находится в гиперреальном мире, в симуляции, которая существует за счет присвоения знаков и символов из реального мира.

СПИСОК ЛИТЕРАТУРЫ:

1. Бодрийяр Ж. Общество потребления. Его мифы и структуры / Пер. с фр., послесл. и примеч. Е. А. Самарской. — М.: Республика; Культурная революция, 2006.— 269 с.
2. Sum 41 – Pieces Lyrics // Genius Lyrics
URL: <https://genius.com/Sum-41-pieces-lyrics>
3. Sum 41 – Pieces (Official Music Video) // YouTube
URL: <https://www.youtube.com/watch?v=By7ctqcWxyM>

Pasynkova S.D.

National Research University
Higher School of Economics
(Moscow, Russia)

**THE MUSIC VIDEO "PIECES" BY SUM 41 AS AN ILLUSTRATION OF
THEORY OF "CONSUMER SOCIETY" BY J. BAUDRILLARD**

Abstract: the paper analyzes the clip of the Canadian rock band Sum 41 for the song "Pieces" from the point of view of an essay by J. Baudrillard "Consumer Society: Its Myths and Structures".

Keywords: consumer society, popular culture, Sum 41.

ПСИХОЛОГИЯ (PSYCHOLOGY)

УДК 316.6

Polyakova E.V.

third-year student of the institute of mass communication

Belgorod State National Research University

(Belgorod, Russia)

THE IMPACT OF LONELINESS ON THE MENTAL HEALTH OF THE ELDERLY

***Abstract:** the article highlights the issue of loneliness in older adults and the negative impact it has on their mental health. It discusses the reasons for the impact of loneliness, including the lack of purpose and social support, and provides ways to prevent and alleviate loneliness through social engagement, support, and maintaining physical health.*

***Keywords:** loneliness, mental health, older adults, social isolation, depression, anxiety, cognitive decline, physical health, social engagement, support.*

Loneliness among the elderly population is a growing concern in today's society. With the world's population aging rapidly, the issue of loneliness is becoming increasingly relevant. It is estimated that by 2050, the number of people aged 65 and over will be over 1.5 billion globally. This demographic shift brings with it many challenges, including the problem of loneliness, which has significant implications for the mental and physical health of the elderly population. In this article, we will discuss the impact of loneliness on the mental health of older adults and explore ways to prevent and alleviate the effects of loneliness.

Loneliness is a complex emotional state characterized by feelings of social isolation and disconnection from others. It is not the same as being alone, as many people can be alone and still feel fulfilled and connected to the world around them [3]. However, for older adults, loneliness can be a significant issue, as it can lead to depression, anxiety, and other mental health problems.

Research shows that older adults who experience loneliness are more likely to develop depression and anxiety. In a study conducted by the National Institute of Mental Health, it was found that older adults who reported feeling lonely had a 59% higher risk of developing depression than those who did not feel lonely. Loneliness can also increase the risk of cognitive decline, including dementia and Alzheimer's disease [1].

One reason for the negative impact of loneliness on mental health is that it can lead to a lack of purpose and motivation in life. Older adults who feel lonely may lose their sense of purpose and motivation, leading to feelings of despair and hopelessness. This can lead to a decline in physical health, such as poor sleep quality, increased stress, and a weakened immune system.

Another issue with loneliness is that it can lead to a lack of social support. Social support is essential for maintaining good mental health, and without it, older adults may feel overwhelmed and unable to cope with the challenges they face. This can lead to a sense of helplessness and a lack of control over their lives, further exacerbating the negative effects of loneliness.

The primary reasons for loneliness among the elderly is social isolation. In contrast to loneliness, social isolation is understood to be a harmful physical state in which a person lacks social contact, and arises as a result of loss of mobility (due to illness or disability, unemployment, or health issues) [2]. Social isolation occurs, when an individual is physically or socially disconnected from others. This can happen for various reasons, such as retirement, the loss of a partner, or reduced mobility.

To prevent and alleviate the effects of loneliness, it is essential to focus on social engagement and support. This can include joining social clubs, volunteering, and participating in community events. Older adults can also seek out support from friends and family members, connect with others through online communities, or support groups. It is also important to maintain good physical health through regular exercise, a healthy diet, and getting enough sleep [4].

In recent years, researchers have been exploring ways to address loneliness among the elderly population. One such approach is the use of technology, such as social media and video conferencing, to connect with others. Another approach is community-based programs that provide social activities and support groups for the elderly. These programs can help promote social interaction and provide a sense of belonging and purpose.

Furthermore, studies have also found that volunteering and intergenerational activities can help reduce loneliness among the elderly. Volunteering can provide a sense of purpose and connection to others, while intergenerational activities, such as mentoring and tutoring, can help bridge the gap between generations and promote social interaction.

In conclusion, loneliness among the elderly is a significant problem that requires attention from researchers, policymakers, and the general public. The problem has implications for the mental health of the elderly population, and therefore, it is essential to find ways to address it. Future research should focus on identifying effective interventions and strategies that can help reduce loneliness among the elderly population. Through concerted efforts, we can work to promote social inclusion and improve the well-being of our aging population.

REFERENCES:

1. Coyle CE, Dugan E. Social isolation, loneliness and health among older adults. *J Aging Health* 2012 Dec;24(8):1346-1363.
2. James Alexander C. The Effect of Loneliness in the Elderly Population: A Review. *Healthy Aging & Clinical Care in the Elderly* 2016 Feb;8:1-8.
3. Somes J. The Loneliness of Aging. *J Emerg Nurs* 2021 May;47(3):469-475.
4. World Health Organization [Internet]. Social isolation and loneliness among older people: advocacy brief. Geneva: World Health Organization; 2021. Licence: CC BY-NC-SA 3.0 IGO [cited 2023 Mar 10]. Available at: <https://www.who.int/publications/i/item/9789240030749>.

УДК 316.6

Zelenkova O.A.

Student

Belgorod State National Research University

(Belgorod, Russia)

BULLYING IN THE MODERN SCHOOL AND WAYS TO SOLVE IT

***Abstract:** the article raises the problem of school bullying. The paper analyzes the causes, motives and types of bullying. The stages of prevention are given. The materials of the article will be useful for social educators, psychologists, teachers.*

***Keywords:** bullying, school, prevention, violence, aggression.*

Violence is increasingly flowing into various spheres of life. For example, cases of violence at school have become more frequent recently. Photo and video material with the abuse of minors over minors is horrifying.

Bullying refers to bullying, aggression, physical and mental violence. The following types of harassment can be distinguished:

Verbal violence – insults, shouting.

Violence in writing – text messages.

Psychological violence – threats, gossip.

Material violence – theft, damage to things.

Sexual violence – humiliating, inappropriate utterance or behavior [2].

Bullying is increasingly moving to the Internet because social networks are popular these days. Everyone can come up with a new name and write to any person whatever he wants. Teenagers use this opportunity to insult people because they know that they will not be punished for their words and actions. Cyberbullying - harassment aimed at humiliating victims (anonymous threats, edited photos) is carried out using the Internet and mobile phones. This is the most dangerous and the youngest kind of

bullying, because there is no reliable way to protect yourself from it. Acts of such violence traumatize not only the victim, but also the witnesses of the incident.

There are various reasons for bullying, they can be divided into several groups:

Pedagogical – the microclimate of the classroom, the school, the position of the teacher. A child is more likely to be bullied if the teacher allows other students to be bullied and humiliated.

Psychological – the identity of the aggressors and victims.

Social - encouraging dominant and aggressive behavior in society, on television, on the Internet and in computer games.

Family-related - lack of parental love and attention, various manifestations of aggression on the part of parents, excessive control.

Также можно выделить мотивы:

Revenge.

Envy.

Self-affirmation in the team.

The desire to be the center of attention.

The desire to counteract an opponent trying to humiliate [3].

Many children do not seek help from adults, they are left alone with their problems. Abused children may experience physical trauma, sexually transmitted infections, depression, anxiety, post-traumatic stress disorder (PTSD), and suicidal thoughts. They may also begin to exhibit risky, aggressive, and antisocial behavior.

To overcome this situation, a systematic approach is important, involving various specialists such as a social pedagogue, psychologist, doctor, social worker, parents, teachers, etc.

It is important to focus your work on the prevention of violence at school. It includes the following stages:

Familiarization and diagnostic, which involves studying the situation of bullying in the classroom, identifying students who have been bullied. Information about bullying and its consequences is provided.

The formative is aimed at working with potential victims and potential bullers. Children develop the ability of conflict-free interaction.

Activity-based is aimed at increasing the social activity of students and the inclusion of potential or real initiators of bullying in volunteer activities.

The final one is aimed at analyzing changes. Repeated diagnostics of students is carried out.

Reflexive involves the implementation of socio-pedagogical support of schoolchildren who have been bullied, evaluation of the effectiveness of preventive measures carried out after a certain period of time [1].

UNICEF works with Governments, schools, teachers, families, children and youth to prevent and respond to violence in schools. They offer:

Adopt laws prohibiting corporal punishment and other forms of violence.

Develop codes of conduct and other protective measures in schools.

Create confidential and secure reporting mechanisms in schools.

Create a referral mechanism for response services, as well as monitor and collect data on violence in schools.

To train teachers and school staff in positive discipline, classroom management and peaceful conflict resolution.

Develop and implement life skills and social and emotional learning programs to increase the resilience and protective potential of children and youth.

Research, monitor and collect data on violence in schools [4].

Due to the fact that there are different types of bullying that are not given attention in modern schools, it is important to create mechanisms for the prevention and prevention of this phenomenon.

REFERENCES:

1. Begidova S. N. Shkol'nyy bulling i yego profilaktika // Vestnik Adygeyskogo gosudarstvennogo universiteta. 2022. №2. С. 13-23.
2. Volikova S. V. Simptomy depressii i trevogi u podrostkov - zhertv shkol'nogo bullinga // XVI S'yezd psikhiatrov Rossii. Kazan': ООО «Al'ta Astra», 2015. S. 180
3. Bullying at schools: prevention and methods of combating [Электронный ресурс]. URL: <https://findmykids.org/blog/en/bullying-at-school> (дата обращения: 29.04.23).
4. Protecting children from violence in school [Электронный ресурс]. URL: <https://www.unicef.org/protection/violence-against-children-in-school> (дата обращения: 29.04.23).

УДК 159

Кремлякова И.К.

педагог-психолог

Частное общеобразовательное учреждение школа «Радиант»

(г. Тольятти, Россия)

РИСКОВАННОЕ ПОВЕДЕНИЕ КАК ПРОДУКТ ПОДРОСТКОВОЙ ПОЗНАВАТЕЛЬНОЙ ДЕЯТЕЛЬНОСТИ И МОТИВАЦИИ УСПЕХА

***Аннотация:** подростковый возраст-это возраст экспериментов. Подросток экспериментирует, чтобы узнать себя лучше, попробовать разные стили жизни, показать окружению, что становится взрослым, повысить степень самостоятельности: «могу и решаюсь», потому что это круто, здорово, прикольно. И подобные формы поведения чаще всего наблюдаются не поодиночке, а в совокупности. Это попытка удовлетворить потребности: психологические, целей развития, справиться с жизненными трудностями.*

***Ключевые слова:** подростковый возраст, рискованное поведение, мотивация успеха, особенности личности подростка, социально-психологическая проблема.*

Исследование поведения подростков 35 стран мира, проведенное Международной Организацией Здравоохранения, показало, что в возрасте от 13 до 17 лет около 40% несовершеннолетних включены в те или иные модели рискованного поведения.

С каждым годом во всем мире увеличивается количество подростков, испытывающих внутреннюю потребность «испытать себя».

Согласно данным социологических исследований и выступлениям в СМИ все чаще встречается поведение подростков, связанное с алкоголем, курением, использованием различных препаратов, систематическими прогулами школы, компьютерными играми, экстремальными видами спорта (бейсджампинг, хелискинг, кейв-дайвинг, альпинизм), досуга (паркур, зацепинг, рупинг,

скайуокинг, диггерство, акрострит, граффити, брейк-данс, фриран, скейтборд, bmx) и другими поведенческими проявлениями, угрожающими жизни. Все эти варианты отклоняющегося поведения описываются понятием «рискованное поведение». Рисковое поведение или иначе поведение, опасное для здоровья, в той или иной степени проявляется у большинства подростков в развитых странах и нередко заканчивается серьезными последствиями. Недооценка вероятности негативного исхода приводит к тому, что смертность среди подростков в результате несчастных случаев, необдуманного поведения и агрессивных стычек занимает первое место в статистике по отношению к другим возрастным группам.

Проведенный нами опрос подростков показал, что 30% подростков видят в риске азарт, считая тем не менее риск опасным (54%), 15% признались, что рискуют ежедневно, 46% -реже, более 30% считают риск благородным делом. В качестве значимых причин рискованного поведения были названы: смелость в общении с людьми- 41%, желание расслабиться-18%, получить удовольствие-45%, любопытство-27%, желание показать себя более взрослым-18%, желание убежать от проблем-22%, снизить тревожность-18%, обратить внимание на себя семьи и школы-18%.

Так почему же подростковый возраст (особенно начальный) отличается желанием рисковать. Исследователи связывают это с различными формами психогенных расстройств, возрастными особенностями, неустойчивостью психики в этом возрасте, политической, социально-экономической и экологической нестабильности общества, усиления влияния псевдокультуры, изменений в содержании ценностных ориентации молодежи, неблагоприятных семейно-бытовых отношений, отсутствия контроля за поведением, чрезмерной занятости родителей, распада семей.

Многие конкретные общественные и естественные науки используют понятие «риск». Тем не менее в его трактовке существуют многочисленные расхождения и нет общепринятого определения для данного термина. Это

объясняется многоаспектностью этого явления. С.И Ожегов определил риск как возможную опасность и действие наудачу в надежде на счастливый исход. Необходимые элементы риска, по мнению С.И. Ожегова, это: - опасность; - неопределенность; - случайность.

Проблемы риска находят свое отражение в научных трудах, из которых особого внимания заслуживают работы таких авторов, как Т.В. Корнилова, В.А. Петровский, Ю. Козелецкий, В.В. Кочетков, П. Вайнцвай, Г. Айзенк, М.А. Котик и др.

Условно всех людей можно разделить на два типа: «рисковые» и «осторожные». Рискованное поведение взаимозависимо и взаимообусловлено внешними и внутренними факторами. Для разных субъектов, действующих в одних и тех же условиях, ситуация может оказаться разной – рискованной для одного и нерискованной для другого. Склонность человека к риску зависит от того, как человек воспринимает рискованную ситуацию, какой образ риска является для него наиболее известным.

Максимальное желание рисковать появляется в 14 лет. Только у 10% несовершеннолетних из 100% имеется «внутренний запрет» на любую форму риска. С возрастом тяга к острым ощущениям снижается. Рискованное поведение всегда направлено на освоение окружающего пространства и понимание того, где его предел. Чаще высокий риск является побочным продуктом обостренной познавательной деятельности.

Недостаточное внимание к особенностям подростков, в частности их склонности к риску становится поведенческой проблемой во взрослом возрасте.

Изучение факторов рискованного поведения подростков стало целью нашего исследования

В исследовании участвовали подростки в возрасте 13-16 лет в количестве 186 человек. Были использованы психодиагностические методики: Опросник «Личностные факторы принятия решений» (ЛФР – 25), предложенный Т.В. Корниловой; Опросник диагностики мотивации достижения А. Мехрабиана (в

модификации М. Ш. Магомед-Эминова); Методика «Самооценка склонности к экстремально-рискованному поведению» М. Цуккерман. Определение средней оценки учебной деятельности учащихся по изучаемым предметам.

Выдвинутая гипотеза о том, что уровень склонности к риску у подростков обусловлен мотивационными установками на достижение успеха, нашла свое подтверждение в следующих выводах.

Выводы по результатам анализа:

-исследуемые параметры "готовности к риску" и мотивация достижения успеха выявили у 88% подростков высокий уровень риска, у 12%-средний уровень, низкий уровень не проявился;

-анализ результатов параметров "готовности к риску" и мотивации избегания неудач выявил у 63% подростков средний уровень склонности к риску, у 30%-низкий уровень и только 7%-высокий;

-анализ результатов параметров "готовности к риску", "рациональности" и мотивации достижения успеха выявил высокую и среднюю рациональность (24%), сочетающуюся со средним и высоким уровнем риска (69%), низкая рациональность сочетается с высоким уровнем риска-6%. Риск в данной ситуации разумен и обдуман, адекватна оценка требований ситуации и своих возможностей в процессе принятия решения.

-анализ результатов параметров "готовности к риску", "рациональности" и мотивации избегания неудач выявил среднюю рациональность в сочетании с низким уровнем риска (29%), со средним (22%), с высоким уровнем риска (22%). Поэтому для исследуемых характерна пассивность, или чрезмерная необдуманная рискованность, что снижает эффективность и безопасность жизнедеятельности.

-процент поведенческих реакций, связанных с риском и девиантными проявлениями в группе неуспешных в учебной деятельности с мотивацией избегания неудач несколько выше, что составило 5%;

-анализ результатов самооценки склонности к экстремально-рискующему поведению показал, что для подростков с мотивацией достижения успеха, высоким и средним уровнями риска характерны высокие показатели по шкале поиск острых ощущений, а 30% из них по шкале неадаптивное стремление к трудностям. Для подростков с мотивацией избегания неудач, низким и средним уровнями риска характерны низкие и средние показатели по шкале поиск острых ощущений, а для 33% из них низкие и средние показатели по шкале неадаптивное стремление к трудностям.

Неоднозначность риска и рискованной ситуации доказывает актуальность этой проблемы не только в психологии, но и в других науках. Обыденные или неизбежные риски сопровождают нас всю жизнь. Совершенно иное понятие – высокорискованное поведение подростков. Регулирование поведения подростков будет всегда оставаться одной из актуальнейших социально-психологических проблем.

Профилактика неразумного рискованного поведения в подростковой среде позволит сократить нежелательные последствия как для самого человека, так и общества в целом. Для повышения эффективности профилактической работы решения проблемы рискованного поведения несовершеннолетних рекомендуется комплексное сопровождение, включающее в себя взаимосвязанные и дополняющие друг друга виды деятельности специалистов: правовая защита и правовой всеобуч; педагогическая поддержка; социальная помощь; психологическое сопровождение индивидуального развития; обучение навыкам социальной компетентности.

Риск – традиция нашего общества, и мы не готовы жить без риска. Так стоит ли рисковать? Каждый вправе решать самостоятельно, признав риск своеобразным критерием здоровья подросткового возраста. Основная задача – понять, какой риск и какая его степень полезна и способствует развитию личности, а какая – создает угрозу для здоровья и жизни.

СПИСОК ЛИТЕРАТУРЫ:

1. Корнилова Т.В. «Диагностика мотивации и готовности к риску», М.,1997-156с.
2. Дементьева И.Ф. «Факторы риска современного детства». «Социологические исследования», 2011, № 10.
3. Ильин Е.П. «Психология риска»- СПб.: Питер, 2012. - 267 с.

Kremlyakova I.K.

teacher-psychologist

Private educational institution "Radiant" school

(Togliatti, Russia)

RISKY BEHAVIOR AS PRODUCT OF ADOLESCENT COGNITIVE ACTIVITY AND MOTIVATION FOR SUCCESS

***Abstract:** adolescence is the age of experiments. A teenager experiments to get to know himself better, to try different lifestyles, to show the environment that he is becoming an adult, to increase the degree of independence: "I can and dare," because it's cool, cool, cool. And such forms of behavior are most often observed not alone, but in aggregate. This is an attempt to meet the needs: psychological, development goals, to cope with life difficulties.*

***Keywords:** adolescence, risky behavior, motivation for success, personality traits of teenager, socio-psychological problem.*

УДК 159

Мельгунова М.С.

медицинский психолог

БУЗ ВО «Терновская РБ»

(Россия, Воронежская область, с. Терновка)

СТРУКТУРА ДОАБОРТНОГО ПСИХОЛОГИЧЕСКОГО КОНСУЛЬТИРОВАНИЯ ЖЕНЩИН

Аннотация: описаны формы работы психологического консультирования женщин, желающих прервать нежелательную беременность.

Ключевые слова: доабортное психологическое консультирование, аборт, психологическое напряжение.

Аборт — это серьёзная психологическая травма для любой женщины и решиться на него — это серьёзная психологическая проблема. Нужно не отговорить женщину, а помочь ей определиться в приоритетах, поэтому доабортное психологическое консультирование — это не давление или убеждение, а оказание квалифицированной психологической помощи женщинам в кризисной ситуации. Доабортное консультирование — совокупность процедур, направленных на помощь женщине, желающей прервать нежелательную беременность и на разрешение проблем и принятия решений в отношении к этой проблеме, а также брака, семьи, совершенствование своей личности и межличностных отношений и эмоционального состояния в целом. Цель консультации — помочь женщине понять происходящие в ее личном пространстве изменения и осмысленно постичь ее выбор и желание по поводу прерывания нежелательной беременности, а так же достичь и справиться с поставленной целью на основе осознанного выбора, при разрешении проблем эмоционального и внутриличностного характера. У психолога по доабортному

консультированию должна быть четкая принципиальная позиция: сохранение человеческой жизни и семьи — на первом месте. Ключевая задача психолога — не настаивать, а помочь пациентке самостоятельно сделать осознанный выбор. Важно снять у женщины психологическое напряжение, потому что она находится в стрессе: и ввиду гормональных изменений, и из-за того, что ей нужно принимать решение о жизни своего будущего ребенка. Беременной нужно помочь осознать, что она уже мама.

Задачи доабортного консультирования:

– не выходя за границы профессиональной этики психолога, необходимо информировать женщину о возможных негативных последствиях и осложнениях аборта, как во время проведения, так и после.

– выявить факторы, подталкивающие женщину к принятию решения по поводу прерывания нежелательной беременности;

– оказать женщине эмоциональную поддержку, выразить свою заинтересованность и желание помочь в трудный для нее период;

– сформировать ответственное отношение женщины к сохранению репродуктивного здоровья и повысить психологическую грамотность женщин об аборте и его последствиях и осложнениях.

Планируемым результатом психологической работы с беременной женщиной, решившейся прервать нежелательную беременность, является принятие ею осознанного, неимпульсивного решения. В случае если женщина изменит свое решение и предпочтет аборту рождения ребенка, работа психолога с ней строится согласно целям и методам работы с будущей мамой.

Структура доабортного консультирования:

-начало консультативной беседы – представление психолога – установление консультативного контакта с женщиной, желающей прервать нежелательную для нее беременность (уникального динамического процесса, во время которого женщине психолог помогает раскрыть свои внутренние ресурсы для развития позитивной направленности в беседе), а так же взаимопонимания

между психологом и женщиной, исключение оценочных суждений, проявляемых в любой форме, по поводу прерывания беременности.

-сообщение о цели консультации и, при необходимости, времени, которое она может занять – представление психолога – установление консультативного контакта с женщиной, желающей прервать нежелательную для нее беременность (уникального динамического процесса, во время которого женщине психолог помогает раскрыть свои внутренние ресурсы для развития позитивной направленности в беседе), а так же взаимопонимания между психологом и женщиной, исключение оценочных суждений, проявляемых в любой форме, по поводу прерывания беременности.

-основная часть консультативной беседы: в этой фазе консультации психолог приступает к аргументации. Используются техники те же, что и на первом этапе и новые: прояснение и отражение чувств, интерпретация, конфронтация, сократовский диалог и т. д. Аргументирование консультантом должно осуществляться не напрямую путем указания на то, что женщина поступает неправильно, плохо (она и сама об этом знает и, тем не менее, решается на аборт). Задача психолога — вскрыть основной болевой момент, ту причину, которая подводит женщину к этому решению.

- в середине консультации целесообразно использовать наглядные методы убеждения. В процессе консультации с психологом фактически решается вопрос о жизни еще не рожденного ребенка. И, как часто бывает, это решение может быть принято женщиной на основе эмоций, а не логических умозаключений. В процессе консультативной беседы большое воздействие оказывает использование макетов плода, а также возможность непосредственной демонстрации во время консультации фильмов о внутриутробном развитии ребенка и об абортах. Возможность демонстрации макетов, показа фильмов и, в целом, использование наглядных средств значительно повышает эффективность консультативной работы психолога.

-завершение консультативной беседы: непродуманное, «смазанное» завершение может разрушить в целом успешную консультацию. Кроме того, необходимо выделить время для облегчения эмоционального переживания клиентом поднятых проблем. На заключительной стадии психолог предоставляет клиенту дополнительный материал: литературу или фильм (это рассматривалось выше), а также выполняет диспетчерскую функцию. Многие проблемы, поднятые клиентом, могут быть связаны с необходимостью обращения к другим специалистам: юристу, социальному работнику, и др. Психолог должен предоставить женщине-клиенту информацию о том, куда она может обратиться для решения непсихологических проблем.

СПИСОК ЛИТЕРАТУРЫ:

1. Методические и организационные аспекты консультирования по проблеме абортов — М.: Издательство «Прспект», 2009
2. Харламова Е. Проблема абортов в современном мире: полный запрет или легальность / Е. Хамитова. —М.: Психол. журнал. — 2008.— № 1

Melgunova M.S.
medical psychologist
Ternovskaya Hospital
(Russia, Voronezh region, Ternovka village)

STRUCTURE OF PRE-ABORTION PSYCHOLOGICAL COUNSELING FOR WOMEN

Abstract: the forms of psychological counseling for women wishing to terminate an unwanted pregnancy are described.

Keywords: pre-abortion psychological counseling, abortion, psychological stress.

УДК 159

Мошкина Н.А.

студентка 2 курса магистратуры

Академия психологии и педагогики ЮФУ

(г. Ростов-на-Дону, Россия)

ВЗАИМОСВЯЗЬ ТОЛЕРАНТНОСТИ И ПОВЕДЕНИЯ В КОНФЛИКТЕ ЮНОШЕЙ И ДЕВУШЕК С РАЗЛИЧНЫМ ТИПОМ ГЕНДЕРНОЙ ИДЕНТИЧНОСТИ

Аннотация: статья посвящена взаимосвязи толерантности и поведения в конфликте юношей и девушек с различным типом гендерной идентичности.

Актуальность данной работы состоит в относительно небольшом количестве работ, посвященных данной теме в ее универсальной специфике.

Подобная информация о взаимосвязи толерантности и поведения в конфликте юношей и девушек с различным типом гендерной идентичности необходима людям, работающим в системе образования, а также взаимодействующих с образовательными структурами.

Ключевые слова: конфликтное поведение, маскулинность, феминность, толерантность, подросток, психологические особенности, переживание одиночества, самовосприятие.

Поскольку единой трактовки понятия "гендерные роли" не существует, можно сделать вывод, что гендерные роли можно рассматривать как социальные проявления гендерной идентичности и личности, т.е. внешние проявления моделей поведения и отношений, которые позволяют другим судить о принадлежности индивида к мужскому или женскому полу.

Понятие идентичности наиболее тесно связано с понятием Я-концепции. Идентичность является ключевой характеристикой Я-концепции, отражающей более или менее понятные и принятые когнитивные элементы (самовосприятие,

Я-образ) и обеспечивающей целостность и непрерывность личности на протяжении всей жизни. Идентичность формируется в межличностном взаимодействии, поэтому ее содержание зависит от качества этого взаимодействия.

Формирование гендерной идентичности и гендерных ролей имеет решающее значение в подростковом возрасте. Если поведение индивида соответствует ожиданиям окружающих относительно этой роли, он обычно признается другими. Если нет, то окружение может оттолкнуть человека, требуя от него изменений в поведении или вызывая конфликт.

Этот возраст характеризуется гормональными изменениями, формированием моральных ценностей, самосознанием, стремлением к общению со сверстниками и эмоциональной нестабильностью и в социальном плане занимает промежуточное положение между подростковым и взрослым возрастом. Растущий организм сложен и непоследователен, возникают ситуации, нарушающие нормальный ход развития личности, а агрессия и конфликты в этой возрастной группе усиливаются.

Подростковый возраст является наиболее стрессовым с точки зрения возникновения межличностных конфликтов. Повышение конфликтности в подростковом возрасте во многом определяется особенностями и значением подросткового возраста в развитии личности. Межличностные конфликты у мальчиков и девочек происходят по-разному из-за ряда особенностей, характерных для этой возрастной группы.

Анализ литературы показывает, что вопрос гендерной специфики конфликтов у юношей существенно не изучен. Поэтому целью исследования стало изучение взаимосвязи толерантности и поведения в конфликтах между юношами и девушками различной гендерной принадлежности.

Гипотеза исследования - для взаимосвязи толерантности и поведения в конфликтах между юношами и девушками с различными типами гендерной

идентичности характерна взаимосвязь толерантности и поведения в конфликтах между юношами и девушками с различными типами гендерной идентичности.

Научная новизна темы заключается в том, что полученные в результате диагностики данные служат промежуточным этапом в углубленном изучении поведения в конфликтах, позволяют взглянуть на проблему под новым углом и усовершенствовать процесс разрешения конфликтов у юношей и девушек с различными типами гендерной идентичности.

Практическая значимость данного исследования заключается в том, что комплекс методик может быть использован в практике психологов образования.

Результаты исследования также могут быть использованы для психолого-педагогического просвещения участников образовательного процесса - учителей, сотрудников и родителей.

Исследование проводилось на базе ГБПОУ РО "РГМТ". Исследуемая совокупность состояла из 80 студентов первого курса в возрасте 16-17 лет (из них 41 девушка и 39 юношей).

В эмпирическом исследовании были использованы следующие методы: опросник С. Бем для оценки маскулинности – фемининности – андрогинии; Экспресс - опросник «Индекс толерантности» (авт. Г.У. Солдатова, О.А. Кравцова, О.Е. Хухлаев, Л.А. Шайгерова), опросник К.Томаса для определения предпочитаемых стратегий разрешения конфликтных ситуаций.

Исследование проводилось в 4 этапа. На первом этапе эмпирического исследования нами был выявлен психологический пол юношей и девушек и определена степень андрогинности, маскулинности и фемининности личности. На втором этапе нами была выявлена личностная предрасположенность к конфликтному поведению молодежи. На третьем этапе исследования нами был выявлен уровень сформированности толерантности у студентов. На последнем этапе методами математической статистики была проведена оценка взаимосвязи стратегий поведения и толерантности в группах с разной гендерной

идентичностью, а также различия между группами по всем исследуемым параметрам.

- Были выявлены слабые корреляции между избеганием и этнической толерантностью для маскулинного типа, для андрогинных девушек – между сотрудничеством и этнической толерантностью, сотрудничеством и социальной толерантностью, избеганием и этнической толерантностью, для группы андрогинных юношей – между соперничеством и коммуникативной толерантностью. Более сильная корреляция была выявлена для всей выборки: между сотрудничеством и социальной толерантностью.

- Также были выявлены статистически значимые различия распределения параметра «соперничество» в группах с различной гендерной идентичностью.

Было установлено, что различия между группами существуют, но они значительно меньше, чем можно было бы ожидать. Также можно выделить тот факт, что юноши демонстрируют в целом более ожидаемые корреляции между параметрами, чем девушки.

Полученные результаты свидетельствуют о том, что на поведение, толерантность и их взаимосвязь в большей степени влияет не гендерная идентичность, а соотношение биологического пола, обуславливающего определённые социальные ожидания как окружения, так и самой личности по отношению к себе, с гендером.

В результате проведенного эмпирического исследования с использованием математико-статистических методов можно сказать, что первоначально выдвинутая гипотеза подтвердилась, вопрос исследования решен, цель достигнута. Полученные результаты могут быть использованы преподавателями образовательных учреждений, работающих с молодежью, для оптимизации своей педагогической и просветительской деятельности.

СПИСОК ЛИТЕРАТУРЫ:

1. Александров А.А. Конфликт как социальное явление // Известия РГПУ им.А.И. Герцена.2009. № 113. – С.56-61.
2. Асмолов А.Г. О смыслах понятия «толерантность» / А.Г. Асмолов, Г.У. Солдатова, Л.А. Шайгерова // Век толерантности. Научнопублицистический вестник. – 2001. - Вып.1-2. – С. 8-18.
3. Багаева В.В. Стратегии поведения в конфликте // СТЭЖ. 2015.- №2 (20). С.91-92.
4. Бендас Т.В. «Гендерная психология». СПб.: Питер,–2005.–431 с.
5. БемС. Линзыгендера. Трансформация взглядов на проблему неравенства полов. - М.,2004. -336 с.

Moshkina N.A.

2nd year student of the magistracy

Academy of Psychology and Pedagogy of Southern Federal University

(Rostov-on-Don, Russia)

RELATIONSHIP OF TOLERANCE & BEHAVIOR IN CONFLICT BETWEEN BOYS & GIRLS WITH DIFFERENT TYPES OF GENDER IDENTITY

***Abstract:** the article is devoted to the relationship of tolerance and behavior in conflict between boys and girls with different types of gender identity.*

The relevance of this work consists in a relatively small number of works devoted to this topic in its universal specificity.

Such information about the relationship between tolerance and behavior in conflict between boys and girls with different types of gender identity is necessary for people working in the education system, as well as interacting with educational structures.

***Keywords:** conflict behavior, masculinity, femininity, tolerance, teenager, psychological characteristics, loneliness experience, self-perception.*

ЛИТЕРАТУРА РОССИИ И ЗАРУБЕЖНЫХ СТРАН
(LITERATURE OF RUSSIA & FOREIGN COUNTRIES)

УДК 81

Бяшимова М.

преподаватель кафедры восточных языков

Туркменский государственный университет имени Махтумкули
(г. Ашхабад, Туркменистан)

ЦИТАТЫ ОМАР ХАЙЯМА О ПРИРОДЕ И О ЧЕЛОВЕЧЕСТВЕ

Аннотация: в данной статье представлена краткая информация об отношении Омар Хайяма к жизни каждого человека и их отношении к природе. Также говорится о творческих способностях великого писателя.

Ключевые слова: человек, отношение, мир, поведение, нравственность, творчество, традиция, личность, самооценка, опыт.

Мудрый поэт и писатель Омар Хайям в своих стихах ярко показал всему миру о двойственности человеческого поведения.

Тем не менее, человек ведет себя искусственно, обладая способностью повышать самооценку, создавая модели поведения значимости, желание быть важным и нужным в обществе, гордычества и превосходства. Омар Хайям банально наблюдал за жалким, ничтожным и бескорыстным поведением человека, не стремящегося к доброте и честности, к любви и истине, а лишь преследующего собственную выгоду забыв о наших традициях и тенденциях, переданных и завещанных нашими предками и поколениями.

Образ человека в стихах и цитатах Хайяма занимает главенствующее место. Поэт мудро и созидательно относится к ценностям человека к природе и к окружающую среду, несмотря на слабые и болезненные морали человечества. Человек для поэта является разгадкой всего сущего, все его поведения,

мыслительные процессы и эмоциональные переживания. Хайям слишком углубился на несоответственность человека к искусству, с человеком незаурядно – простым, в котором с самого начала заложена вся его правдивость и божественная сущность.

Человек- это истина мира, венец –

Знает это не каждый, а только мудрец.

Выпей каплю вина, чтоб тебе не казалось,

Что творения все – на один образец

Хайям рассуждает логически и потому видит несправедливость мира, замечает слепоту людей к главным ценностям в жизни, а также приходит к заключению, что многие вещи, объясняемые теологически, имеют на самом деле вполне природную сущность.

Омар Хайям ясно выразил свое мировоззрение и чувства о поведении и морали человека, о природе во многих своих стихах, афоризмах и цитатах.

Ветер жизни иногда свиреп,

В целом жизнь, однако, хороша

И не страшно, когда черный хлеб,

Страшно, когда черная душа

Все – и зло и добро, что людская скрывает природа,

Высшей воле подвластно, и здесь не дана нам свободна.

Ты вину своих бедствий не сваливай на небосвод,

В сто раз хуже, чем твой, подневольный удел небосвода.

СПИСОК ЛИТЕРАТУРЫ:

1. Чарыев Г. - Культура восточных народов, Ашхабад 2010
2. Попьев А. - Восточная философия, Ашхабад 2006

Bashimova M.

Teacher of the Department of Oriental Languages
Turkmen State University named after Magtymguly
(Ashgabat, Turkmenistan)

QUOTES BY OMAR KHAYYAM ABOUT NATURE AND HUMANITY

***Abstract:** this article provides brief information about the attitude of Omar Khayyam to the life of every person and their attitude to nature. It also talks about the creative abilities of the great writer.*

***Keywords:** human, relation, world, behavior, morality, creation, tradition, personality, self-esteem, experience.*

ЛИНГВИСТИКА И НАУКИ О ЯЗЫКЕ (LINGUISTICS)

УДК 81

Babaliyeva Ay.

Instructor of

Magtymguly Turkmen State University

(Ashgabat, Turkmenistan)

Ashirova G.

Instructor of

Magtymguly Turkmen State University

(Ashgabat, Turkmenistan)

PECULIARITIES OF TEACHING ENGLISH TO CHEMISTRY STUDENTS

***Abstract:** the article deals with the importance of teaching English for specific purposes (ESP) and some activities of teaching English to chemistry students in English lesson. In this article sample of activities to teach English to chemistry students have been described.*

***Keywords:** English for specific purposes (ESP), chemistry, activities.*

English is a global language. Global language skill is one of the most important skills that must be possessed in this 21st century and has been the main focus in many countries. Today, English language is the medium of instruction in various fields such as economics, politics, health, military, and education. Science teaching and learning in English has become a trend and been widely applied in various countries. The last several years have seen a growing interest in teaching English for Specific Purposes (ESP). English for Specific Purposes (ESP) is a subset of English as a second or foreign language. It usually refers to teaching English to university students or people who are already working, with reference to the specific vocabulary and skills they need.

Nowadays the development of the future generation as an intellectual person and multilingual education is an actual issue in the education system. The educational activity results of the implementation of the interdisciplinary connections are manifested in the expansion of students' knowledge of universal character, the substantive content aspect enrichment of foreign language communication, their learning motivation increase, individual development, self-education, and self-improvement.

The learning presented in foreign languages can have a positive impact on the students. Gulyas et al. stated that studying the concept of science as chemistry prepares students to participate in the modern era. [3, pg. 75–82] Nowadays, many lectures and learning resources, such as textbooks or the internet, use English as the medium of instruction. The aspects of the language and the content (subject) can be effectively integrated into learning. Science learning, especially chemistry, using English as the medium of instruction has challenges and obstacles. [1, pg. 222– 231] Chemistry is challenging subject due to the complexity of the science itself. The language used in science is usually different from everyday languages. For example, in chemistry, “solution” means a liquid in which a solid substance has been dissolved, while in a daily conversation, the solution could mean of solving a problem or dealing with a difficult situation. The method of learning chemistry using English is undoubtedly different from learning chemistry with the local language. Sometimes the students feel difficulty in understanding the concept of chemistry while using English as the medium of instruction. Students have difficulty in understanding the scientific language of chemistry and abstract concepts described in English. Therefore, it is necessary to select textbooks and learning methods suitable for teachers and students in learning. Also, teacher can use some activities to provide the classroom with movement and diversity. The aim is dual: to enrich students' vocabulary connected with chemistry and to practise their speaking skills.

1. Chemical elements. It is with this part of vocabulary enrichment that integrated lessons of English and chemistry should begin. As a result, students will

learn pronunciation of elements in English and develop spelling by writing flashcards or dictation. You need to select 25-30 suitable elements, make a list of their abbreviations. Students draw a simple 5-cell spreadsheet and fill them with abbreviations of the item names at random. Then the drum spins or a card with a reduction is drawn by drawing lots. Students find the names they need in their table and add their version. The winners are those students who have collected the maximum number of words and spelled the full names correctly. This game helps to develop listening skills - it is easier to perceive the names of chemical elements by ear, and also helps to correct the spelling of students. It also teaches them to associate English names with chemical symbols - a vital skill for chemists. This would be good for students.

2. Puzzle. This activity requires thorough preparation by the teacher. The teacher should choose four elements – neither well-known ones like carbon, nor more obscure ones like thorium. She prepares a detailed description of these elements. For research, teacher can use English-language textbooks on chemistry or the Internet, including such basic information as the atomic number, atomic mass and both physical and chemical properties. Students work in groups of four and each of them gets a piece of different information from the teacher. Each student reads his description silently and then chooses the three most important (to him) facts in his opinion, creating his „puzzle”. The other players’ task is to understand and to guess which element is being described. Timing can be set for students, and if the puzzle is too difficult, the student can add one or two more pieces to the description. Such exercise can be repeated several times throughout the term, provided the teacher chooses a different set of chemical elements each time. During the lesson, they present each other with pieces of prepared information and put forward their answer options. This exercise helps to improve not only vocabulary, but also the speaking skills of students who immediately apply new vocabulary in speech.

3. Element Bingo. First teacher clearly defines the list of chemical elements she wants to practise: twenty-five to thirty at the most. Students draw a simple grid with six empty squares. Then teacher instructs them to fill in the squares with six chemical

symbols chosen from the list (not full names!). Finally, she should briefly remind them of the rules. The teacher reads the names of elements from the list at random; when the student hears the name of the element written in his grid, he crosses it out. When all the six symbols are crossed out, he shouts „Bingo!”. The first student to do so is the winner. The game can be repeated two or three times. What do I expect to achieve with this game? this game provides students with additional exposure to the names of the chemical elements correctly pronounced and, which is also very important, it teaches them to associate an English name with a chemical symbol – a skill vital for chemists.

4. Chemical compounds. This exercise is a hybrid of independent work and paired with a teacher. The teacher prepares a report or presentation about a selected group of chemical elements, for example, lipids or alcohols. During the presentation, the student should take notes, briefly outline, highlight the main thoughts. After the end of the presentation, the teacher asks 5-6 control questions. The final score is given according to the results of his answers. During independent work, the student is given a text, with a study for another group of chemical elements. The student’s task is to highlight the main thoughts of the text, compose a short 5-minute report, to write definitions for the highlighted words. For more advanced students, you can use the exercise to find grammatical, stylistic and semantic errors in the text.

REFERENCES:

1. Ball, P. (2018). Innovations and challenges in CLIL materials design. *Theory Into Practice*, 57(3), 222– 231.
2. Gulyas, A., Pfefferle, J., Wolf, K., & Waitz, T. (2015). A model for CLIL in school chemistry classes : Combining the aims of CLIL and chemistry teaching. *Eurasian Journal of Physics & Chemistry Education*, 7(2), 75–82.
3. <http://www.sciencedirect.com>

УДК 81

Киселёва Т.Г.

магистрант

Стерлитамакский филиал

Уфимский университет науки и технологий

(г. Стерлитамак, Россия)

ЭТИМОЛОГИЯ ФРАЗЕОЛОГИЧЕСКИХ ЕДИНИЦ С «МОРСКИМ» КОМПОНЕНТОМ В АНГЛИЙСКОМ ЯЗЫКЕ

***Аннотация:** в статье представлены основные понятия о фразеологизмах, приведены и проанализированы источники происхождения фразеологических единиц с «морским» компонентом.*

***Ключевые слова:** фразеологизмы, фразеологические единицы.*

Расширение словарного состава любого языка, и английского в том числе, происходит не только за счёт образования новых слов, но и за счёт появления в языке новых устойчивых выражений. Данные устойчивые выражения, чаще называемые фразеологическими единицами, являются одной из главенствующих составляющих в становлении и развитии языка.

Фразеологические единицы характеризуются строго закреплённым порядком слов, а также следует отметить, что отличительной чертой фразеологических единиц является неизменность грамматической формы их компонентов: каждый элемент фразеологического сочетания воспроизводится в определённой грамматической форме, которую нельзя подвергать изменениям.

Фразеологизмы – это тот самый слой языка, который непосредственно агрегирует светскую мудрость, результат культурного опыта людей. Внутреннее содержание фразеологических единиц отражает различные аспекты жизни людей и народов. К ним относятся отношения между людьми, впечатления и

чувства человека, различные переживания и тому подобное. Несмотря на достаточную разработанность проблематики фразеологических единиц, единого определения фразеологизмов как языковой единицы до сих пор не выработано. Р.Н. Попов характеризует фразеологизмы, как сложную лингвистическую единицу, совокупность признаков которой неоднозначна. Профессор А.В. Кунин считает, что «фразеологические единицы, или, так называемые, идиомы – это раздельнооформленные единицы языка с полностью или частично переосмысленными значениями» [9, с. 7].

Смысл фразеологических единиц разнится с прямым значением его составляющих. Фразеологические единицы отличаются разнообразием структур и сочетаний, в основном неизменяемых и весьма нелогичных, и могут не подчиняться или частично подчиняться основным правилам грамматики. Страноведческая ценность идиоматических выражений заключается в неподдельной достоверности их содержания. А.В. Кунин, Г.Г. Бондарчук и некоторые другие исследователи в своих работах используют этимологический принцип классификации фразеологизмов. Важность данного принципа определяется именно тем, что этимологическая сторона изучения фразеологизмов во многом помогает проследить историю страны, ознакомиться с её обычаями и традициями, понять менталитет народа, говорящего на языке.

С незапамятных времён в Великобритании было развито мореходство, поэтому достаточно много идиом английского языка имеют именно морское происхождение. Сегодня нередко можно встретить фразеологические единицы, содержащие в себе «морской» компонент, во многих сферах жизни человека. Вот наиболее распространённые:

By and large – in general, generally, mostly (в общем и целом). Чтобы проникнуть в суть этой короткой фразы, нужно разобраться в нескольких морских терминах. Изначально «by and large» означало умение управлять кораблём при любом ветре. В современном смысле – рассматривать вопрос и с той, и с другой стороны; взглянуть на какой-либо вопрос/ ситуацию с разных

точек зрения.

Loose cannon – an unpredictable person from whom you can expect everything (непредсказуемый, ненадёжный человек, на которого нельзя положиться). В 17-19 веках основным вооружением кораблей были пушки. Чтобы избежать сильной отдачи, орудия прочно закреплялись и привязывались канатами. Если во время атаки или шторма крепления ослабевали, тяжёлая пушка неуправляемо каталась по палубе из стороны в сторону, представляя большую опасность для жизни экипажа.

Give a wide berth – to avoid, bypass anyone or anything (держаться на расстоянии, «обходить за версту»). Сейчас «berth» (stateroom) означает причал, место стоянки судна, но в 17 веке оно означало ещё и пространство для манёвра корабля. Таким образом, «give a wide berth» означало буквально пройти от него на достаточном расстоянии.

Large wind – a backstay (попутный или «полный» ветер, дующий в корму корабля, парусному кораблю плыть при нём легче всего). В свою очередь, «by the wind» означает курс навстречу ветру (бейдевинд). Не каждый корабль (и не каждый экипаж) был способен с ним совладать и не потерпеть крушение.

Связь культуры народа и его истории с языком особенно чётко проявляется на фразеологическом уровне. Многочисленные фразеологизмы отражают специфические национальные особенности, обладают языковой образностью, корни которой уходят в историю народа, его быт, образ жизни, обычаи и традиции.

Английский язык изобилует «морскими» фразеологическими единицами, берущими своё начало в литературе. Большинство таких устойчивых выражений широко используются в повседневной разговорной речи, например:

in dry dock – to be unemployed (быть безработным; не иметь средств к существованию; мор. в сухом доке);

to miss the boat – to miss the opportunity to do something (упустить возможность в чём-либо; мор. упустить лодку).

Часто при переводе возникают трудности в выявлении степени точности сохранения всей образности определённого фразеологического словосочетания, и в какой степени всё это видоизменяется, например:

a sheet anchor – the only hope for happiness (верное прибежище, единственная надежда; мор. запасной якорь);

a hot in the locker – the remaining possibility (оставшаяся возможность, единственный выход; мор. жарг. наличные деньги).

Большое количество «морских» фразеологических единиц пришли в английский язык из других языков. В таком случае первоисточник часто остаётся неизвестным, так как доказательств того, откуда именно пришло то или иное выражение, практически нет, например:

flostsam and jetsam – junk, unwanted items, tramps, the homeless (всякая всячина; остатки, обломки; бездомные бродяги, отбросы общества; мор. обломки кораблекрушения). Если какое-либо устойчивое выражение прежде, чем стать английским, существовало на французском, латинском или же испанском языке, то мы не можем утверждать, что оно до этого не было заимствовано из какого-либо другого языка. Вполне возможно, что оно изначально было английским, но это не было нигде записано, например:

to hoist one's flag – to discover your true intentions (выявить свои истинные намерения/желания; мор. принимать командование);

high water mark – the climax, the apogee (апогей чего-либо, точка невозврата; мор. отметка уровня полной воды; уровень прилива).

Превратившись во фразеологизм, высказывание становится частью общественного сознания, а автором признаётся народ. Поэтому целесообразнее будет сказать, что фразеологизмы имеют народное происхождение, а первоисточник находится в коллективном разуме людей. В большинстве высказываний и выражений, объединяющих повседневный опыт, смысл, вкладываемый в слова, по-видимому, перерастал в форму высказывания постепенно. Фраза *ebb and flow – vicissitudes of life* (превратности судьбы), своим

происхождением обязанная практике морской стихии, как раз может служить примером такой поговорки.

Существует и другой вид заимствования – это фразеологические единицы, пришедшие из Библии, ведь изначально Библия была написана на иврите, и только потом переведена, так её мудрые высказывания отражают сознание древнееврейского народа и его устоев. В древние времена Библия читалась довольно широко, поэтому большинство из её высказываний стали считаться частью общественного сознания, и лишь немногие сегодня могут догадываться о библейском происхождении того или иного фразеологического выражения. Несмотря на это, многие английские фразеологизмы целиком взяты из Священного Писания:

to freshen the way – to go quickly (пойти быстрее, не медлить);

to get under way – to go on a long journey (отправляться в путь);

haul in one's sails – to reduce the need (сократить потребности, ограничиться малым).

Шекспир, определённо, стоит на втором месте после Священного Писания по числу высказываний и цитирований, считающихся и используемых в качестве исконно-английских фразеологизмов. Однако, доподлинно неизвестно, что абсолютно все приписываемые Шекспиру поговорки являются его творениями. Существует мнение, что часть из них принадлежит гласу народа. Учёные до сих пор продолжают находить существовавшие ещё до Шекспира фразеологические единицы, ставшие затем строками его произведений. Многие шекспировские фразеологизмы в английском языке сохранили свою первоначальную форму, например:

to make ship wreck of smth – to destroy smth (уничтожать, разрушать);

to be on a right track – to stand on the right path (находиться на определённом пути).

Энергичный и выразительный язык моряков полон специфических выражений, которые без углубленного изучения довольно трудны в своём понимании для обывателя. Например,

to drop the pilot – to abandon the faithful and valuable counselor (отвергнуть доброго советника (букв. отказаться от услуг лоцмана)).

Таким образом, мы можем наблюдать, что большинство «морских» фразеологических единиц английского языка берут своё начало из практики морской стихии, и связано это с тем, что в Великобритании издавна очень хорошо было развито мореходство. Изначально только моряки употребляли в своей речи «морские» фразеологические единицы, но спустя время «морская» лексика получила широкое распространение среди жителей Великобритании в целом.

СПИСОК ЛИТЕРАТУРЫ:

1. Арнольд И. В. Лексикология современного английского языка. М.: Высшая школа, 2000. 295 с.
2. Алефиренко, Н. Ф. Фразеология и паремиология: учебное пособие для бакалаврского уровня филологического образования / Н.Ф. Алефиренко, Н. Н. Семенов. М.: Флинта: Наука, 2009. 344 с.
3. Багаутдинова Г.А. Отражение внутреннего мира человека во фразеологических единицах антропоцентрической направленности. Казань: Школа, 2005. 36-38 с.
4. Борисова Е. Б. Фразеологизация морских терминологических словосочетаний в английском языке. № 1. 2014. 188-193 с.
5. Виноградов В.В. Об основных типах фразеологических единиц в русском языке. М.: Наука, 2005. 179 с.

7. Копыленко М. М., Попова З. Д. Очерк по общей фразеологии: Фразеосочетания в системе языка / Копыленко М. М., Попова З. Д. М.: Изд-во Либроком, 2010. 192 с.
8. Кунин А.В. Курс фразеологии современного английского языка / А.В. Кунин. М.: Высшая школа, 1996. 331 с.
9. Кунин А.В. Фразеология современного английского языка. Издательство: Международные отношения. 1972. 295 с.
10. Яковлева С. Л., Першина М. А. «Морской» компонент в английских фразеологических единицах. 2-е изд. – Изд-во МарГУ, 2011. С. 54-65.

Kiselyova T.G.

Sterlitamak branch

Ufa University of Science and Technology

(Sterlitamak, Russia)

**ETYMOLOGY OF PHRASEOLOGICAL UNITS
WITH A "MARINE" COMPONENT IN ENGLISH**

***Abstract:** the article presents the basic concepts of phraseological units, presents and analyzes the sources of origin of phraseological units with a "marine" component.*

***Keywords:** phraseological units, phraseological units.*

КОМПЬЮТЕРНЫЕ И ИНФОРМАЦИОННЫЕ ТЕХНОЛОГИИ

(COMPUTER & INFORMATION TECHNOLOGIES)

УДК 004.414.22:336.74

Вавилова А.А.

студентка направления «Информационные системы и программирования»,

Колледж инновационных технологий и предпринимательства

Владимирский государственный университет им. А.Г. и Н.Г. Столетовых

(г. Владимир, Россия)

Шамышев А.А.

ассистент кафедры «Информационные системы и программная инженерия»,

Владимирский государственный университет им. А.Г. и Н.Г. Столетовых

(г. Владимир, Россия)

ОРГАНИЗАЦИЯ ПРОЦЕССА ОПЛАТЫ НА ИНТЕРНЕТ-САЙТАХ

Аннотация: в работе описаны основные способы интеграции механизма приема платежей для сайтов и рассмотрены принципы работы платежных шлюзов.

Ключевые слова: прием платежей онлайн, платежный шлюз, разработка программных продуктов, онлайн-касса, система оплаты.

Согласно данным ассоциации компаний интернет-торговли России, общий объем покупок в интернете непрерывно растет [1]. Например, в 2022 году он вырос на 21% с 3 921 млрд. рублей до 4 986 млрд. рублей. Более того, как видно на графике (рисунок 1), в 2020 году произошло резкое увеличение темпа этого роста, что можно связать с началом пандемии COVID-19 и всеобщим локдауном. Популярность онлайн-платежей можно обусловить следующими факторами: комфорт шоппинга, большой выбор товаров, экономия времени, отсутствие очередей и многое другое. Исходя из тенденции очевидно, что

добавление механизма приема платежей на сайт существенно увеличит поток клиентов и прибыль большинства компаний, занимающихся торговлей или предоставлением услуг.



Рисунок 1. Объем интернет-торговли в России (млрд. рублей в год)

Технически задача приема платежей заключается в переводе денег с банковского счета клиента на банковский счет компании. Необходимо понимать, что для осуществления транзакции информация о ней должна поступить в банк и банк должен подтвердить совершение операции. Для упрощения этого процесса существуют специальные платежные системы, такие как МИР, Visa, MasterCard и другие.

Если реализовывать интеграцию с платежными системами «напрямую», то неизбежно придется работать с платежной информацией (номера банковских карт, CVV/CVC-кода и прочее), а для обработки подобных данных необходимо соответствовать стандарту PSI DSS и пройти соответствующую сертификацию. Эта сертификация включает в себя множество различных проверок (например,

наличие антивирусного программного обеспечения на сервере и частота обновления его баз) [2].

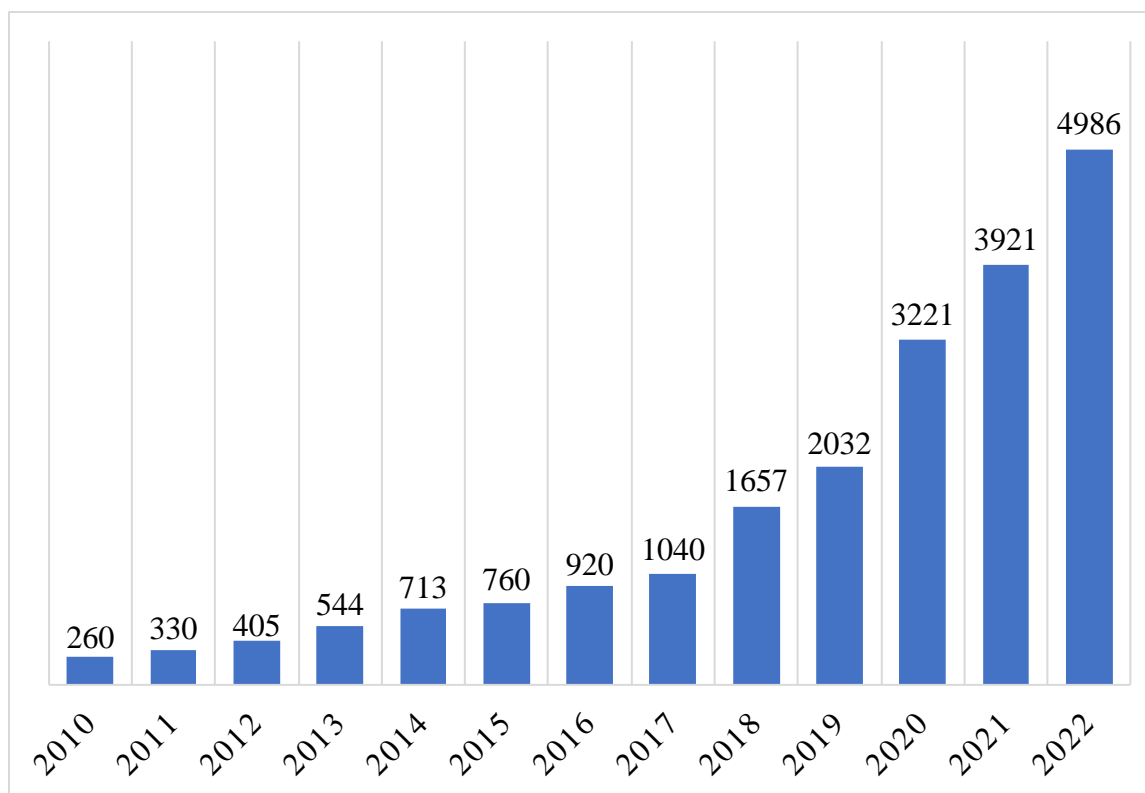
К сожалению, такая сертификация достаточно дорогая и не подходит для большинства представителей малого и среднего бизнеса. Альтернативным способом является использование различных платежных сервисов (платежных шлюзов). Платежным шлюзом называют набор программно-аппаратных средств, обеспечивающих автоматизацию передачи данных при платеже от покупателя к банку. Задача шлюза – обеспечить безопасность платежей на стороне сайта (в браузере) и в процессе передачи данных к банку.

Сервис платежного шлюза предоставляют огромное количество организаций (как сами банки, так и особые платформы-интеграторы). При работе с платежными шлюзами сайт продавца не хранит данные банковских карт и, соответственно, требования к нему значительно ниже. Но нередко шлюз берет комиссию за свою работу.

Процесс платежа с использованием платежного шлюза состоит из нескольких основных этапов: изначально, пользователь заполняет форму оплаты на сайте магазина, где указывает товары (или услуги) для покупки и нажимает кнопку оплатить; далее, браузер перенаправляет пользователя на специальную страницу платежного шлюза, где он вводит данные о способе оплаты (номер банковской карты, CVV/CVC-код и прочее); после этого, при необходимости, пользователь попадает на страницу своего банка, где он должен подтвердить платеж (обычно, с помощью ввода кода из СМС сообщения); наконец, пользователь перенаправляется на страницу статуса платежа на сайте продавца, где видна информация о том, прошла оплата успешно или нет [3].

Способ оплаты, описанный выше, называется инвойсинг. Дополнительно, существует ещё один способ – интеграция по API. Интеграция по API отличается от инвойсинга тем, что пользователь заполняет данные о способе оплате на странице сайта магазина, что сокращает количество переходов, однако, даже при такой интеграции данные о способе оплаты не попадают на сервер магазина, а

направляются сразу же в платежный шлюз из браузера (при такой интеграции платежные шлюзы требуют дополнительную защиту на сайте магазина от различного типа атак form jacking, click jacking и прочее) [4].

Примерами популярных платежных шлюзов являются «ЮКасса», «Robokassa», «Единая касса», «РБК Money», «QIWI Касса», «PayOnline» и другие. Для выбора платежного шлюза, каждой компании следует обратить внимание на следующие критерии [5]:

- Поддержка нужного варианта интеграции с магазином (инвойсинг или интеграция через API);

- Поддержка различных методов онлайн-оплаты (некоторые шлюзы поддерживают оплату не только банковскими картами, а также через систему быстрых платежей, с помощью Яндекс.Денег или QIWI-кошелька);

- Скорость и стабильность оплаты (например, некоторые шлюзы работают сразу с несколькими банками, чтобы при технических проблемах иметь возможность проводить платежи);

- Размер комиссии;

- Возможности для мониторинга платежей.

Из вышесказанного видно, что процесс интеграции оплаты для онлайн-магазинов не является сложным. На рынке существует множество решений, которые позволяют выполнить задачу с минимальными затратами со стороны компании-разработчика.

СПИСОК ЛИТЕРАТУРЫ:

1. Сводные аналитические данные. Рынок интернет-торговли в России [Электронный ресурс] // Ассоциация компаний интернет торговли, 2023 – URL: <https://akit.ru/news/rost-obyomov-internet-torgovli-v-rossii> (Дата обращения: 30.04.2023).

2. Что такое стандарт PCI DSS и нужен ли он вам [Электронный ресурс] // ООО ИТГЛОБАЛКОМ РУС, 2023 – URL: <https://itglobal.com/ru-ru/company/blog/что-такое-pci-dss/> (Дата обращения: 30.04.2023).
3. Что такое платежная система [Электронный ресурс] // СовкомБлог, 2023 – URL: <https://sovcombank.ru/blog/sberezheniya/что-такое-platezhnaya-sistema> (Дата обращения: 30.04.2023).
4. Самостоятельная интеграция [Электронный ресурс] // Юkassa Docs, 2023 – URL: <https://yookassa.ru/developers/payment-acceptance/integration-scenarios/manual-integration/sberpay> (Дата обращения: 30.04.2023).
5. Что такое платежный шлюз и как его выбрать правильно [Электронный ресурс] // ООО «ЛАВ-А», 2023 – URL: <https://lava.ru/blog/vybor-platezhnogo-shlyuza> (Дата обращения: 30.04.2023).

Vavilova A.A.

College of innovation technologies and entrepreneurship
Vladimir state university named after Alexander and Nikolay Stoletovs
(Vladimir, Russia)

Shamyshev A.A.

Vladimir state university named after Alexander and Nikolay Stoletovs
(Vladimir, Russia)

ORGANISATION OF PAYMENT PROCESS FOR WEBSITES

Abstracts: basic ways to integrate payment processing mechanisms for websites and the principals of payment gateways operation are described in the paper.

Keywords: online payment processing, payment gateway, software development, online checkout, payment systems.

ТЕХНИЧЕСКИЕ НАУКИ (TECHNICAL SCIENCES)

УДК 621.317

Pirieva N.M.

Doctor of Philosophy in Engineering,
Associate Professor of the Department "Electromechanics"
Azerbaijan State University of Oil and Industry
(Azerbaijan, Baku)

Rahimli P.F.

Master of the Department "Electromechanics"
Azerbaijan State University of Oil and Industry
(Azerbaijan, Baku)

**CONTROL OF CRANE MECHANISMS WITH
ELECTRIC DRIVE FREQUENCY CONVERTER**

***Abstract:** the article is devoted to the control of the electric drive of Crane mechanisms by means of a frequency converter. Eto 11kwt and 380V powered motor speed control via frequency converter and process control via programmable logic controller.*

***Keywords:** crane, frequency converter, plc.*

Cranes are an important part of many industries and construction sites used for lifting and transporting heavy loads. In recent years, technological progress has led to the development of electrical control systems for Crane mechanisms. One such system is a frequency converter, which allows you to more accurately control the movements of the crane. A frequency converter is an electronic device that converts electrical energy from one frequency to another. In Crane installations, it is used to adjust the speed and torque of the crane motor. The frequency converter is able to adjust the frequency of power supplied to the engine, which, in turn, changes the engine speed. Using a frequency converter to control crane movements has a number of advantages. First of all, this allows you to more accurately adjust the speed and torque of the crane. This is important when moving heavy loads, as even small changes in speed or moment can cause unexpected swing of the load. With a frequency converter, the operator can adjust the speed and torque of the crane very precisely to ensure the smooth and safe movement of the load.

Another benefit of using a frequency converter is that it can help reduce power consumption. By adjusting the power frequency supplied to the engine, the inverter can optimize engine performance to solve a specific problem. This can lead to significant energy savings over time, making the faucet more efficient. In addition to these advantages, the frequency converter also helps to reduce the wear of the mechanical components of the faucet. By precisely controlling the rotation speed and torque of the motor, it can help reduce the load on the reducer, pads and other crane components. This can extend the life of the faucet and reduce maintenance costs over time. In addition to these advantages, the frequency converter also helps to reduce the wear of the mechanical components of the faucet. By precisely controlling the rotation speed and torque of the motor, it can help reduce the load on the reducer, pads and other crane components. This can extend the life of the faucet and reduce maintenance costs over time. It takes several steps to install the frequency converter in the faucet system. First, it is necessary to evaluate the existing electrical system to determine the suitability of the inverter. This includes the assessment of the voltage and frequency of the power supply and the technical characteristics of the crane electric motor. After the system is evaluated, the inverter can be installed and configured in such a way as to provide the necessary control over engine speed and torque. In general, using a frequency converter to control the power transmission of Crane mechanisms has many advantages, including increasing accuracy, saving energy, and reducing the wear of mechanical components. Although the initial installation process is difficult, the long-term advantages of the system make it a profitable investment for any industry or construction site where Crane Works are used.

It should be noted that there are many different frequency converters, each of which has its own advantages and disadvantages. Some of the most common types include Pulse Width Modulation converters, voltage source converters and current source converters. The type of inverter used will depend on the specific requirements for the crane system and factors such as cost and availability. Although the use of frequency converters in Crane mechanisms has led to significant improvements, it has

resulted in a number of errors and problems in the transmission of electrical energy. One of the main problems associated with the use of frequency converters is harmonic distortions, which can affect electrical components and lead to premature failures. Harmonic distortions occur when the frequency converter creates high-frequency harmonics that can upset the balance of the electrical system. The presence of harmonic distortions can lead to overheating of electrical components and, in severe cases, to their premature failure. Another problem that arises when using frequency converters is electrical noise. This type of noise can affect the operation of Crane mechanisms and lead to their malfunction or even failure. The occurrence of electrical interference is particularly problematic in critical applications, where any failure can have serious consequences [1-3]. To solve these problems, it is important to choose the appropriate frequency converter for a particular application and make sure it is configured and configured correctly. Using harmonic filters can also help reduce the impact of harmonic distortions, while proper grounding can help eliminate the risk of electrical interference. Regular maintenance and inspections should also be carried out to identify and resolve potential problems before causing malfunctions or interruptions. By following the recommendations on the use and operation of frequency converters, crane operators can ensure the reliability and efficiency of their devices. One of the most important factors to consider when choosing a frequency converter is the level of harmonic distortions it produces. The magnitude of the harmonic distortions caused by the frequency converter is measured by the total harmonic distortion coefficient (THD), expressed as a percentage. The rated power of the frequency converter determines the magnitude of the harmonic distortions it produces. A low THD level means that the frequency converter produces less harmonic distortion, while a high THD creates more. In addition to the Nominal THD value, it is important to consider the load to which the frequency converter will be exposed. Different types of loads, such as pumps, fans and compressors, have different power characteristics, which can affect the performance of the frequency converter. It is also important to make sure that the frequency converter has the correct dimensions for a particular application. If the frequency converter is

small, it cannot handle the load and may fail prematurely. On the other hand, if the frequency converter is too large, it can lead to increased harmonic distortions and higher power consumption. Installing and configuring a frequency converter are also critical factors that can affect its performance. The frequency converter should be installed in vibration-free, high temperature and moisture-free conditions. Proper grounding is also important to eliminate the risk of electrical interference [5,6]. In conclusion, it should be noted that the use of frequency converters in the power transmission of Crane mechanisms can significantly increase their productivity and efficiency. However, it is important to consider the potential problems that may arise from these.

By connecting the Q1 network switch, we supply the power and control circuits with voltage to their inputs. After connecting the Q2 three-phase switch, the input of the transformer T1, which we consider for the control circuit, receives food and creates a voltage at its output corresponding to the voltage consumed by the elements of the control circuit (fig. 1). The Q3 circuit breaker supplies voltage to the Second Circuit of the ILA T1 transformer. When squeezed into the button S1, the winding of the KMI contactor receives food voltage data from the power circuit to the inputs R(LI), s(L71), T(L2) of the ATV 3 frequency converter. The KM I contactor simultaneously shunts the button S1 through the Block Contact (13 14 points). If there is no fault in the frequency converter, then the contacts R1A and R1C are also closed. U(TI), V(T2), W(T3) ends of the frequency converter are connected to the clamps U1, v1, W1 of the engine. When the frequency converter gives +24V to the LI1 input, the engine will rotate in one direction, and when the LI2 input gives +24V, the engine will rotate in the opposite direction when reversing, and when the frequency converter inputs LI3, LI4, LI5 and LI6 alternately give +24V, its frequency and voltage change, and the corresponding mechanical characteristics

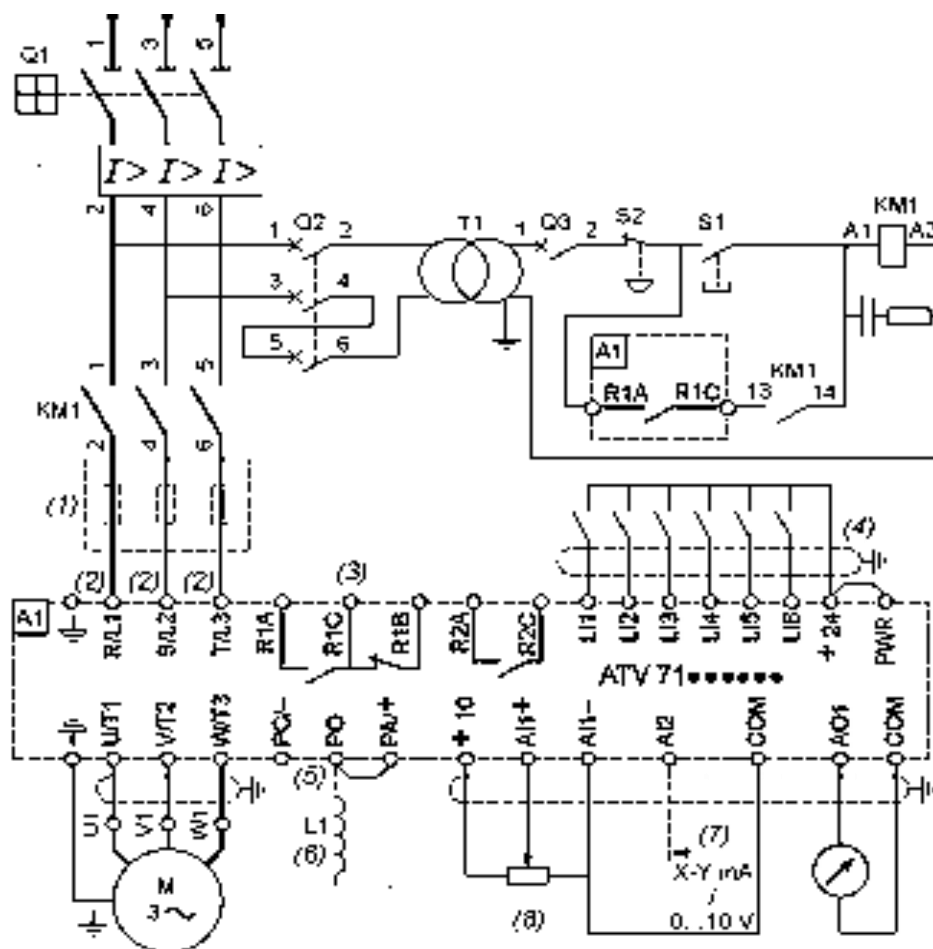

Fig.1 Connection and control scheme of the Altivar 71 type frequency converter to the asynchronous motor

Figure 2 gives the scheme of the commandocontrol vehicle control of the system” ATV 71 – asynchrone engine".Here GR – voltage relay is the connection of contacts of zero protection relay (I>) and heat protection relay (TR).When changing the position of the commando-controller by connecting relays with type (Q1 – Q6) and giving +71 V to the control inputs of ATV 1 – L6 (L24), the engine will receive suitable mechanical characteristics of the engine. Electrical blocking was carried out between these relays to prevent the reversible Q1 and Q2 relays from being connected at the same time.The YHA – limit switch is used to limit the movement of cargo at maximum height in the direction of the collar. The YHA Switch is connected in the circuit of the winding of the relay Q1.The following program can be loaded and used in the PMK that meets IEC 61131-3, regardless of the PMK we wrote.The advantages of writing in

this language are that the code becomes readable and it is easier to write cod on a larger scale.

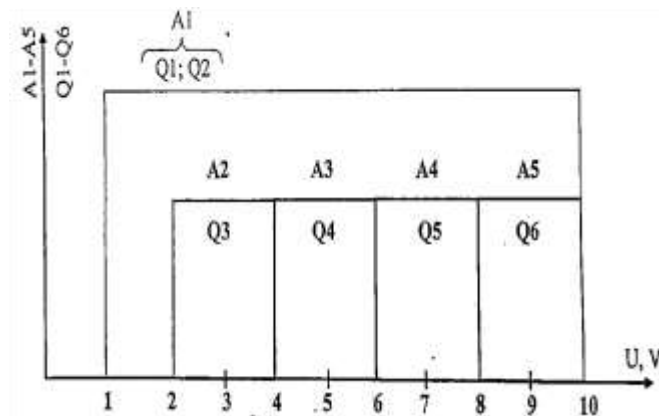

Fig.2 Working digits of A1-A5 resistance element and output signals (Q1-Q6)

The code of the work principle of the crane is written in ST language.

```

IF Z1 >=1 AND NOT MAXSIMAL_CERAYAN_RELESI AND NOT
TERMIKI_RELE THEN
  GERGINLIK_RELESI:=TRUE;
ELSE
  IF ( Z1 >= 1) AND NOT GERGINLIK_RELESI THEN
    QEZA_LAMPASI:=TRUE;
  END_IF;
END_IF;

  IF GERGINLIK_RELESI AND YUXARI_ISTIQAMETDE_HEREKET
AND Z1>1 AND NOT YUXARI_LIMIT_ACHARI AND NOT
ASHGI_IST_HERKET_RELESI_V THEN
  YUXARI_IST_HERKET_RELESI:=TRUE;
  ELSIF GERGINLIK_RELESI AND ASHGI_IST_HERKET_RELESI AND
Z1>1 AND NOT YUXARI_IST_HERKET_RELESI_V THEN
  ASHGI_IST_HERKET_RELESI:=TRUE;
END_IF;
  IF (2 <= Z1) AND (Z1 <= 4) THEN
  INVERTOR_DI_L3:=TRUE;

```

```
END_IF;  
IF (4<= Z1) AND (Z1 <=6) THEN  
  INVERTOR_DI_L4 :=TRUE;  
END_IF;  
IF (8<= Z1) AND (Z1<=10) THEN  
  INVERTOR_DI_L5 :=TRUE;
```

The result

Consequently, cranes are indispensable machines used in various fields for lifting, transporting and transporting heavy loads. There are several types of Crane mechanisms, each of which is designed for a specific application. It is important to choose the right type of faucet for your business to ensure that it is safe and efficient.

REFERENCES:

1. ABB, Technical guide No.8, Electrical Braking, 2011. Backstrand, J.E. (1992). 3
2. The Application of Adjustable Frequency Drives to Electric Overhead Cranes, Industry Applications Society Annual Meeting, 1992, Conf. Rec.1992 IEEE 4-9 Oct. 1992, vol.2, pp.1986 – 1991.
3. Belmans R., Bisschots F. & Timmer R. (1993). Practical Design Considerations for Braking Problems in Overhead Crane Drives, Conf. Rec. IEEE-IAS, Vol.1, pp. 473-479. Busschots F., Belmans R. & Geysen W. (1991).
4. Application of Field Oriented Control in Crane Drives, Proc. IEEE-IAS, Annual Meeting, Dearborn, Michigan, USA, September 28-October 4, 1991, pp. 347-353.
5. Hartani, K. & Miloud, Y. (2010). Control Strategy for Three Phase Voltage Source PWM Rectifier Based on the Space Vector Modulation, Advances in Electrical and Computer Eng., Vol.10, Issue 3, pp. 61-65. Jeftenic B., Bebic M. & Statkic S. (2006).
6. N.M.Piriyeva, Qasimov F.I. Development of software control of electrical transmissions of the irrigation pumping station № 4(61) Том3 pp 243-249 april 2023
7. Taormina (Sicily) - Italy, 23-26 May 2006 , pp. 1392-1398. Jiuhe, Hongren, Y., Jinlong Z & Huade, L. (2006).

ТРАНСПОРТ И ДОРОЖНОЕ ДВИЖЕНИЕ
(TRANSPORT & ROAD TRAFFIC)

УДК 351.81

Попов А.П.

слушатель кафедры управления деятельностью подразделений обеспечения
охраны общественного порядка центра командно-штабных учений

Академия управления МВД России

(г. Москва, Россия)

**ОСОБЕННОСТИ ВЗАИМОДЕЙСТВИЯ ДЕЯТЕЛЬНОСТИ
ОРГАНОВ ВНУТРЕННИХ ДЕЛ НА ТРАНСПОРТЕ С ДРУГИМИ
СЛУЖБАМИ И ОБЩЕСТВЕННЫМИ ФОРМИРОВАНИЯМИ
В РАМКАХ ОХРАНЫ ПРАВОПОРЯДКА**

Аннотация: в работе рассмотрены вопросы особенностей взаимодействия органов внутренних дел на транспорте с другими службами и общественными формированиями в рамках охраны правопорядка. Рассмотрены проблемные вопросы, которые необходимо решить для повышения эффективности деятельности в этой области.

Ключевые слова: транспортная безопасность, транспортная полиция, транспорт, транспортный комплекс, законодательство.

Деятельность органов внутренних дел на транспорте предполагает сотрудничество с другими службами и общественными формированиями в рамках охраны правопорядка. Особенности взаимодействия могут варьироваться в зависимости от конкретных условий.

Органы внутренних дел на транспорте должны взаимодействовать с другими службами и общественными формированиями для обеспечения эффективности охраны правопорядка на транспорте. Для этого необходимо

координировать свои действия и обмениваться информацией, чтобы достичь общей цели.

В рамках охраны правопорядка на транспорте службы и формирования могут столкнуться с различными сложными ситуациями, например, с преступными проявлениями. В таких ситуациях они должны оказывать друг другу поддержку и помощь, чтобы эффективно решать проблемы и предотвращать нарушения.

Иногда органы внутренних дел на транспорте, другие службы и общественные формирования могут проводить совместные операции. Это может быть необходимо для более эффективной борьбы с преступностью на транспорте и обеспечения безопасности пассажиров. В таких случаях организация совместных операций является основой для эффективного взаимодействия.

Своевременное и точное информирование - ключевой аспект взаимодействия между органами внутренних дел на транспорте, другими службами и общественными формированиями. Для эффективного взаимодействия важно установить каналы связи, а также общие протоколы и процедуры обмена информацией.

Для того, чтобы сотрудничество между органами внутренних дел на транспорте, другими службами и общественными формированиями было эффективным, необходимо проводить обучение и тренировки. Они помогают улучшать навыки взаимодействия и повышать квалификацию, а также учат работать в команде и решать совместные задачи.

Охрана правопорядка на транспорте направлена на защиту интересов граждан. Поэтому взаимодействие органов внутренних дел на транспорте, других служб и общественных формирований должно учитывать интересы общества. Это может быть особенно важно при проведении специальных мероприятий, например, при проверке документов у пассажиров.

В целом, взаимодействие органов внутренних дел на транспорте с другими службами и общественными формированиями является важным

элементом охраны правопорядка на транспорте. Сотрудничество и координация действий помогают обеспечить эффективность деятельности всех участников и достичь общей цели - обеспечения безопасности и защиты прав граждан.

Также важную роль в взаимодействии органов внутренних дел на транспорте с другими службами и общественными формированиями играют особенности взаимодействия со следующими субъектами: с органами государственной власти, с международными организациями, с пограничными органами, с рыбоохранной службой, с общественностью, с международными правоохранительными органами, с авиакомпаниями, с таможенной службой, с пограничными службами, с медицинскими службами.

Все эти службы и формирования выполняют свои функции в различных аспектах охраны правопорядка, и их взаимодействие необходимо для эффективного выполнения задач. Органы внутренних дел на железнодорожном транспорте играют важную роль в координации работы различных служб и формирований, чтобы обеспечить безопасность и порядок на железнодорожном транспорте и вокруг него.

В целом, взаимодействие деятельности органов внутренних дел на транспорте с другими службами и общественными формированиями в рамках охраны правопорядка является важным элементом обеспечения безопасности

органы внутренних дел на воздушном транспорте используют комплексный подход к обеспечению безопасности на воздушном транспорте, включающий в себя различные меры, такие как проверка безопасности пассажиров и багажа, проведение обучения персонала авиакомпаний и аэропортов, использование современных технологий и систем безопасности и т.д.

Организация взаимодействия деятельности органов внутренних дел на транспорте с другими службами и общественными формированиями в рамках охраны правопорядка является важной и актуальной задачей. Это связано с тем, что транспорт является важным элементом современной инфраструктуры, и

обеспечение безопасности и порядка на транспорте является одной из приоритетных задач правоохранительных органов.

Кроме того, на транспорте возможны различные правонарушения и преступления, которые могут иметь серьезные последствия для граждан и экономики страны. Например, кражи, грабежи, наркотический и оружейный контрабанда, террористические акты, дорожно-транспортные происшествия и другие. В этой связи, эффективное взаимодействие между органами внутренних дел на транспорте, другими службами и общественными формированиями позволяет эффективно предотвращать и бороться с преступностью и нарушениями правопорядка на транспорте. Кроме того, это позволяет усилить контроль за границами государства, пресечь незаконную миграцию, контрабанду, транспортировку опасных веществ и другие потенциально опасные явления.

Также, взаимодействие между органами внутренних дел на транспорте и другими службами и общественными формированиями способствует повышению эффективности работы правоохранительных органов в целом и снижению уровня преступности.

Несмотря на значимость организации взаимодействия деятельности органов внутренних дел на транспорте с другими службами и общественными формированиями в рамках охраны правопорядка, существуют ряд проблем, затрудняющих этот процесс. некоторые из этих проблем следующие:

1. Недостаточная координация и коммуникация между различными службами, может привести к неэффективности в предотвращении и расследовании преступлений на транспорте.

2. Низкая квалификация и отсутствие подготовки в области охраны правопорядка на транспорте, что может привести к недостаточной эффективности их действий.

3. Ограничения в использовании технических средств и оборудования, что может затруднить их работу.

4. Нехватка ресурсов, что может затруднить их работу в обеспечении безопасности на транспорте.

5. Недостаточная правовая база, что затрудняет действия правоохранительных органов.

6. Недостаточное использование современных технологий и информационных систем, что затрудняет обмен информацией и координацию действий.

7. Недостаточное финансирование, что может привести к тому, что органы внутренних дел на транспорте не будут иметь необходимых ресурсов для эффективной охраны правопорядка на транспорте.

8. Недостаточная координация действий в условиях экстремальных ситуаций, что может привести к задержке в реагировании и неэффективной работе по предотвращению угрозы для безопасности пассажиров и персонала.

В целом, эти проблемы могут препятствовать эффективной работе органов внутренних дел на транспорте и других служб по обеспечению безопасности и охране правопорядка на транспорте, и требуют дальнейшей работы над усовершенствованием системы взаимодействия между различными службами и формированиями.

Еще одной проблемой является недостаточная координация действий между органами внутренних дел и другими службами на транспорте. В частности, при возникновении аварий или чрезвычайных ситуаций на транспорте не всегда четко определено, какая служба будет отвечать за оказание помощи и как будут распределяться обязанности между различными службами. Это может приводить к задержкам в оказании помощи и неэффективному использованию ресурсов.

Также взаимодействие между органами внутренних дел и другими службами может осложняться из-за отсутствия общей системы связи и оперативного информационного обмена. Например, информация о потенциальных угрозах для безопасности на транспорте может быть известна

только одной службе, и она не передается другим службам, которые также могут столкнуться с этими угрозами. Это может приводить к недостаточной подготовке и отсутствию координации в действиях при возникновении чрезвычайных ситуаций.

Таким образом, взаимодействие деятельности органов внутренних дел на транспорте с другими службами и общественными формированиями в рамках охраны правопорядка имеет некоторые проблемы, которые необходимо решить для повышения эффективности деятельности в этой области.

СПИСОК ЛИТЕРАТУРЫ:

1. Российская Федерация. Конституция (1993) // СЗ РФ. – 2014. – № 31. – Ст. 4398.
2. Уголовный кодекс Российской Федерации от 13.06.1996 № 63-ФЗ (ред. от 23.04.2018) // СЗ РФ. – 1996. – № 25. – Ст. 2954.
3. Воздушный кодекс Российской Федерации от 19.03.1997 № 60-ФЗ (ред. от 31.12.2017) // СЗ РФ. – 1997. – № 12. – Ст. 1383.
4. Кодекс внутреннего водного транспорта Российской Федерации" от 07.03.2001 N 24-ФЗ (ред. от 28.02.2023) (с изм. и доп., вступ. в силу с 01.03.2023)
5. Уголовно-процессуальный кодекс Российской Федерации от 18.12.2001 № 174-ФЗ (ред. от 23.04.2018) // СЗ РФ. – 2001. – № 52 (ч. I). – Ст. 4921.
6. Кодекс Российской Федерации об административных правонарушениях от 30.12.2001 № 195-ФЗ (ред. от 23.04.2018) // СЗ РФ. – 2002. – № 1 (ч. 1). – Ст. 1.
7. Об утверждении Положения о Главном управлении на транспорте Министерства внутренних дел Российской Федерации: приказ МВД России от 16.06.2011 № 680 (ред. от 31.12.2016). - URL: <http://www.consultant.ru/> (дата обращения 25.03.2023).
8. Абрамов, В.Н. Стратегическое планирование деятельности органов внутренних дел в сфере обеспечения безопасности на морском транспорте // Транспортное право. – 2016. – № 4. – С. 2-5.
9. Панфилова, Л. Б. Организационно-правовые основы деятельности органов полиции по обеспечению общественной безопасности на водном транспорте // Общество и право. – 2014. – №2. – С. 255-258.
10. Рушайло, В.Б. Общественная безопасность как объект режимного регулирования // Правовые вопросы национальной безопасности. – 2005. – № 3. – С. 16-23.
11. Трофимов, Д.А. К вопросу о цели и задачах управлений на транспорте МВД России по федеральным округам как субъектов управления органами

внутренних дел на транспорте // Труды Академии управления МВД России. – 2017. – №1 (41). – С. 63-66.

Попов А.Р.

Student of

Academy of Management of Ministry of Internal Affairs of Russia

(Moscow, Russia)

**FEATURES OF INTERACTION OF THE ACTIVITIES OF INTERNAL
AFFAIRS BODIES IN TRANSPORT WITH OTHER SERVICES AND
PUBLIC FORMATIONS WITHIN THE FRAMEWORK OF LAW
ENFORCEMENT**

***Abstract:** the paper considers the issues of the specifics of the interaction of internal affairs bodies in transport with other services and public formations within the framework of law enforcement. The problematic issues that need to be solved to improve the efficiency of activities in this area are considered.*

***Keywords:** transport security, transport police, transport, transport complex, legislation.*

БИОЛОГИЯ (BIOLOGY)

УДК 608.1

Миронова Е.Е.

аспирант кафедры иммунологии и биотехнологии
Московская государственная академия ветеринарной медицины
и биотехнологии - МВА им. К.И. Скрябина
(г. Москва, Россия)

БИОЛОГИЧЕСКАЯ ОЧИСТКА ОКРУЖАЮЩЕЙ СРЕДЫ ОТ ДИОКСИНОВ

***Аннотация:** в статье представлена актуальная проблема загрязнения окружающей среды особо опасным для человека и животных химическим соединением – диоксином. В связи с активным развитием промышленности огромные природные территории, как нашей страны, так и всего мира характеризуются высокой степенью загрязнения химическими веществами. Диоксины являются супертоксиантами, универсальными клеточными ядами, поражающими всё живое. Перспективной задачей для решения данной проблемы является создание биопрепарата для деструкции диоксинов.*

***Ключевые слова:** загрязнение, диоксин, микроорганизмы, бактерии, деструкция, адсорбент, глауконит.*

В современном технологичном мире остро стоит проблема загрязнения окружающей среды химически опасными соединениями и способов ее очистки. Одним из самых опасных ядов, известных человечеству являются диоксины [10].

Диоксины вызывают особое беспокойство по двум причинам [5]. Во-первых, являясь наиболее сильным синтетическим ядом, он отличается высокой стабильностью, долго сохраняется в окружающей среде, эффективно переносится по цепям питания и, таким образом, длительное время воздействует на живые организмы. Во-вторых, даже в относительно безвредных для организма количествах диоксин сильно повышает активность узкоспецифичных

монооксигеназ печени, которые превращают многие вещества синтетического и природного происхождения в опасные для организма яды.

В настоящее время считают, что диоксины имеют техногенное происхождение, т.е. образуются в результате развития разнообразных технологий, связанных с производством хлорорганических соединений и утилизацией их отходов. Источники диоксинов обычно подразделяют на локальные и диффузные. Диффузные источники диоксинов особенно опасны с точки зрения загрязнения окружающей среды. К ним относятся: лесные пожары, хлорирование питьевой воды, выхлопы автомобилей, выбросы различных предприятий, обработка сельскохозяйственных угодий диоксиносодержащими гербицидами или гербицидами, которые превращаются в диоксины непосредственно в живой и неживой природе [1, 10, 12].

Локальные источники диоксинов многообразны и связаны с предприятиями, изготавливающими полигалогенфенолы и полигалогенанилины, полихлорнафталины и полигалогенбифенилы, хлорные и бромные соединения. Интенсивным источником диоксинов является целлюлозно-бумажное производство.

В последние годы обнаружено новое явление — активация диоксинами вирусов, промоторы генов которых содержат диоксинчувствительные элементы. К ним относят следующие тесно ассоциированные с опухолями и инфекциями вирусы человека: иммунодефицита первого типа, гриппа типа А, гепатита В, папилломавирус, цитомегаловирус, вирус Эпштейна-Барра и в том числе коронавирус COVID-19 [2-4, 11].

Основной метод обезвреживания почв, загрязненных диоксинами, пока сводится к их удалению и складированию в специальных хранилищах. Другие методы используются много реже, и они еще не вышли из стадии эксперимента.

Наиболее дешевыми в принципе могут оказаться методы обработки почв *in situ*, т.е. без снятия зараженного слоя [12].

Наиболее важным аспектом при конструировании биопрепаратов экологического назначения является не только подбор эффективных штаммов, но и их мутуализм, и сохранение их жизнеспособности длительное время, а также сопутствующих ингредиентов с активными свойствами для решения проблемы.

К настоящему времени имеются сведения о разнообразии бактерий [6], осуществляющих трансформацию полихлорбифенилов и хлорбензойных кислот. Изучены метаболические пути деструкции данных соединений у представителей родов *Acinetobacter*, *Alcaligenes*, *Arthrobacter*, *Burkholderia*, *Pseudomonas* и *Rhodococcus*.

Поэтому создание биопрепаратов для очистки окружающей среды (почва, водоемы) [7-9] от диоксинов самая перспективная задача современной биотехнологии.

В доступной литературе мы не обнаружили разработки препаратов для борьбы с загрязнениями диоксинов, поэтому наша работа является уникальной.

Задачи исследования:

Выбор штаммов биопрепарат диоксиндеструктора;

Обоснование соотношения штаммов микроорганизмов диоксинутилизаторов, их концентрации в конечной форме биопрепарата;

Определение критических концентраций диоксина в воде и почве, позволяющих использовать биопрепарат.

Технической задачей являлось создание композиции микроорганизмов, способных не только перерабатывать диоксин, но и сопутствующие нефтепродукты, и одновременно облагораживать обработанную среду.

Разработанный биопрепарат, в месте с тем обладает одновременно способностью сорбировать и утилизировать загрязнение широкого диапазона, использоваться как для очистки почв и воды, так и различных конструкций хранения и переработки ядохимикатов и что самое важное способностью эффективно стимулировать рост зеленой массы на обрабатываемом участке и

тем самым усиливать воздействие аборигенной микрофлоры в широком диапазоне температур от 40С до 400С и с загрязненностью до 50%.

Задачей, решаемой авторами, являлось создание универсального и эффективного биопрепарата-диоксиндеструктора. Несмотря на имеющиеся сведения в данной области, многие аспекты этой актуальной проблемы не получили окончательного разрешения. Разрабатываемая нами проблема, имеет теоретическую и практическую значимость.

СПИСОК ЛИТЕРАТУРЫ:

1. Esposito M. P., Tiernan T. O., Dryden F. E. - Dioxins: Report US EPA-600/2-80/197. Cincinnati: Office of Res. and Develop., 1980. P. 351.
2. Tsyrllov I.B., Rumak V.S., Pokrovsky A.G. et al. Regulation of Human Gene of Influenza A Virus-Associated NS1-binding Protein by 2,3,7,8-TCDD: Mechanistic Data and Epidemiological Findings // *Organohalogen. Compounds*. 2007. V. 69. P. 1885-1888.
3. Tsyrllov I.B., Tsyrllova I.N. Mechanistic and epidemiologic approaches to transactivation by body burden dioxin of DRE-containing common viruses linked to human malignancies // *Труды Второго экологического форума «Экотоксиканты и здоровье человека»*. СПб., 2008.
4. Tsyrllov I.B., Rumak V.S. Gene of influenza virus-associated NS1 binding protein might be upregulated by body burden 2,3,7,8-TCDD: Mechanistic Data and Epidemiological Data // *Труды Второго экологического форума «Экотоксиканты и здоровье человека»*. СПб., 2008.
5. Волков М.Ю., Заболоцкая Т.В., Штауфен А.В., Райкова Л.Н. Биотехнологическая переработка бытовых и промышленных загрязнений/ В сборнике: актуальные проблемы природообустройства, водопользования, агрохимии, почвоведения и экологии. Материалы всероссийской (национальной) конференции, посвященная 90-летию гидромелиоративного

факультета омси (факультета водохозяйственного строительства омгау), 55-летию факультета агрохимии и почвоведения, 105-летию профессора, доктора географических наук, заслуженного деятеля науки РСФСР Мезенцева Варфоломея Семеновича. 2019. С. 522-526.

6. Волков М.Ю., Тихонов И.В., Смирнова Е.А. Эффективность применения контактносорбционного обезвоживания для приготовления и хранения исходных штаммов микроорганизмов-нефтедеструкторов/ Ветеринария, зоотехния и биотехнология. 2018. № 4. С. 29-34.

7. Волков М.Ю., Штауфен А.В., Сеницына И.В., Заболоцкая Т.В., Латушкин В.В., Елисеева Л.Г., Леонова И.Б. Дезинфекция систем фитотрона иср-0.1 и синерготрона иср-1.1 для получения экологически чистой продукции / В сборнике: жизненный цикл и экология растений: регуляция и управление средой обитания в агробиотехносистемах. Сборник Научных Трудов. Москва, 2018. С. 185-196.

8. Елисеева Л.Г., Леонова И.Б., Зеленков В.Н., Латушкин В.В., Паршина Я.Ю., Волков М.Ю., Петриченко В.Н., Потапов В.В. Возможности применения метода биотестирования для определения пищевой безвредности и качества продукции салата листового, выращенного в условиях системы фитотрона иср-0.1 / В сборнике: жизненный цикл и экология растений: регуляция и управление средой обитания в агробиотехносистемах. Сборник Научных Трудов. Москва, 2018. С. 169-184.

9. Зеленков В.Н., Петриченко В.Н., Попов А.И., Волков М.Ю., Латушкин В.В., Иванова М.И., Елисеева Л.Г., Леонова И.Б., Паршина Я.Ю., Барышок В.П., Потапов В.В. Использование тест-культур *daphnia magna* и *paramecium caudatum* для оценки качества среды обитания для растений салата при их некорневой обработке разными препаратами в замкнутой системе фитотрона иср-1 / В сборнике: безопасность природопользования в условиях устойчивого развития. Материалы II международной научно-практической конференции. 2018. С. 191-199.

10. Мельников Н. Н. Пестициды. Химия, технология и применение. - М.: Химия, 1987. С. 711.
11. Румак В.С., Сунцов В.В., Софронов Г.А. и др. Особенности экологии, эпидемиологии и эпизоотологии природноочаговых инфекций во Вьетнаме // Материалы 9 съезда Всероссийского научно-практического общества эпидемиологов, микробиологов и паразитологов. Т. 3. М., 2007.
12. Федоров Л.А., Диоксины как экологическая опасность: ретроспектива и перспектива. М.: Наука, 1993. С. 226.

Mironova E.E.

Moscow State Academy of Veterinary Medicine and Biotechnology
named after K.I. Skryabin
(Moscow, Russia)

BIOLOGICAL PURIFICATION OF THE ENVIRONMENT FROM DIOXINS

***Abstract:** the article presents the actual problem of environmental pollution with a particularly dangerous chemical compound for humans and animals – dioxin. Due to the active development of industry the vast natural territories of both our country and the whole world are characterized by a high degree of chemical pollution. Dioxins are super-toxicants, universal cellular poisons that affect all living things. A promising task for solving this problem is the creation of a biological product for the destruction of dioxins.*

***Keywords:** pollution, dioxin, micro-organisms, bacteria, destruction, adsorbent, glauconite.*

ПРИРОДА И СЕЛЬСКОЕ ХОЗЯЙСТВО (NATURE & AGRICULTURE)

УДК 631

Худайберенов К.

студент кафедры ветеринарии

Туркменский сельскохозяйственный университет

им. С.А. Ниязова

(г. Ашгабад, Туркменистан)

Иламанова Х.

студент кафедры ветеринарии

Туркменский сельскохозяйственный университет

им. С.А. Ниязова

(г. Ашгабад, Туркменистан)

Акмухаммедова Я.

студент кафедры ветеринарии

Туркменский сельскохозяйственный университет

им. С.А. Ниязова

(г. Ашгабад, Туркменистан)

РОЛЬ СЕЛЬСКОГО ХОЗЯЙСТВА В РАЗВИТИИ ЭКОНОМИКИ

Аннотация: в данной работе рассматривается вопрос особенностей развития сельского хозяйства и его влияние на развитие страны. Проведен перекрестный и сравнительный анализ влияния различных факторов на развитие экономики. Даны рекомендации по внедрению разработок.

Ключевые слова: анализ, метод, оценка, сельское хозяйство, экономика.

Сельское хозяйство всегда играло важную роль в экономике каждой страны. Не только потому, что оно имеет тенденцию обеспечивать продовольствием все население страны, но и потому, что сельское хозяйство помогает связывать и взаимодействовать со всеми смежными отраслями этой страны. Обычно считается, что страна является социально, политически и экономически стабильной, если сельскохозяйственный сектор очень стабилен.

Важно улучшать сельскохозяйственный сектор, потому что он создает рабочие места для своих граждан. Сельское хозяйство известно как основа развивающихся стран. По-видимому, это огромное количество людей, вовлеченных в сельское хозяйство, по сравнению с любыми другими секторами в развивающихся странах. Другими словами, сельскохозяйственный сектор является основным источником занятости в большинстве развивающихся стран. Это связано с тем, что владелец фермы обычно находил необходимым нанимать дополнительных рабочих для успешной обработки земли и ухода за скотом. Однако увеличение рабочих мест происходит не только на фермах, но и в сфере переработки, рекламы и упаковки сельскохозяйственной продукции.

Сельское хозяйство, которое является преимущественно основой систем экономики в большинстве слаборазвитых стран, является основным занятием сельского населения в этих странах. Он является первичным, потому что он обеспечивает основные потребности человеческой жизни, обеспечивает основные ресурсы для промышленности и, в дополнение к этому, поставяет товары для экспорта и других целей. Подъем сельскохозяйственного производства вносит важный вклад в общее экономическое развитие и что, по крайней мере в значительных пределах, это является одним из предварительных условий, которые должны быть созданы, прежде чем станет возможным переход к самоподдерживающемуся экономическому росту.

Кроме того, сельское хозяйство также обеспечивает экономический рост развивающихся стран.

Сельское хозяйство является основным источником дохода для развивающихся стран, существующих на этом земном шаре. Не только потому, что оно обеспечивает нашу повседневную жизнь продовольствием, но в основном все отрасли промышленности в стране зависят от сельского хозяйства как прямо, так и косвенно. Высокие темпы экономического роста в основном связаны с быстрым расширением сельскохозяйственного производства.

Сельскохозяйственная продукция является их основным источником иностранной валюты, на долю которой приходится около 75 процентов их общего объема экспортных товаров. Экспорт сельскохозяйственной продукции создает дополнительную экономическую активность, которая распространяется на внутреннюю экономику.

СПИСОК ЛИТЕРАТУРЫ:

1. Брянских, С.П. Экономика сельского хозяйства / С.П. Брянских. – М.: Агропромиздат, 2017. – 326 с.
2. Бусел, И.П. Экономика сельского хозяйства: учебное пособие / И. П. Бусел, П. И. Малихтарович. – Минск: Республиканский институт профессионального образования, 2018. – 447 с.

Khudaiberenov K.

student of the Department of Veterinary Medicine
S.A. Niyazov Turkmen Agricultural University
(Ashgabat, Turkmenistan)

Ilamanova H.

student of the Department of Veterinary Medicine
S.A. Niyazov Turkmen Agricultural University
(Ashgabat, Turkmenistan)

Akmukhammedova Ya.

student of the Department of Veterinary Medicine
S.A. Niyazov Turkmen Agricultural University
(Ashgabat, Turkmenistan)

THE ROLE OF AGRICULTURE IN ECONOMIC DEVELOPMENT

***Abstract:** this paper examines the issue of the peculiarities of the development of agriculture and its impact on the development of the country. A cross-sectional and comparative analysis of the influence of various factors on the development of the economy is carried out. Recommendations on the implementation of developments are given.*

***Keywords:** analysis, method, assessment, agriculture, economy.*

ГЕОГРАФИЯ (GEOGRAPHY)

УДК 91

Абдуллаев Р.Ш.

студент 4 курса факультета географии
Бакинский государственный университет
(г. Баку, Азербайджанская Республика)

Научный руководитель:

Ракчеева-Актопрак И.Ф.

старший преподаватель кафедры Физической географии
Бакинский государственный университет
(г. Баку, Азербайджанская Республика)

ОСОБЕННОСТИ РЕЖИМА ВОЛНЕНИЯ НА КАСПИИ И ЕГО ВЛИЯНИЕ НА ХОЗЯЙСТВЕННУЮ ДЕЯТЕЛЬНОСТЬ

***Аннотация:** с развитием судоходства в Каспийском море возросла потребность в достоверных и детальных данных о характеристиках волн, которые позволяют осуществлять правильные расчеты при создании инженерных сооружений для разработки месторождений углеводородов, развитии различных видов транспорта и других видов хозяйственной деятельности.*

В данной статье автор обобщил и проанализировал результаты наблюдений за волнением на акватории Каспия, доступные в открытых источниках.

Предлагается использование компьютерной базы данных для запрограммированного прогноза параметров волнения с целью снижения рисков для судоходства и рыболовства, добывающей промышленности и транспорта как на акватории, так и в прибрежной зоне Каспия.

***Ключевые слова:** Каспийское море, волновой режим, параметры волнения, хозяйственная деятельность на Каспии.*

Каспийское море - один из крупнейших в мире водоёмов, в котором в 1871 году была начата добыча нефти промышленным путём [19]. В настоящее время на Каспии разведано и эксплуатируется более десяти крупных месторождений углеводородов; портовое хозяйство увеличивается в количестве и совершенствуется согласно экономическим требованиям прибрежных государств. Кроме того, МТК (Международный Транспортный Коридор) Север-Юг (**International North-South Transport Corridor**), в котором Каспийское море является транзитным звеном цепочки Европа – Индийский океан – Африка/ Юго-Восточная Азия – Восточная Азия дал экономический толчок для развития судоходства на Каспии. Одновременно с этим, повышение температуры зимой в Северном Каспии и уменьшение времени ледостава способствовали увеличению сроков навигации, а развитие ледокольного транспорта на Каспии делает возможным судоходство круглый год.

Изменение глобальной политической ситуации с 2022 года и перенаправление грузопотоков из России на юг и восток коренным образом изменило и увеличило транспортную роль Каспия. Для обеспечения безопасности судоходства и гарантии функционирования инфраструктуры на акватории и прибрежной зоне Каспия, а также для реализации новых инфраструктурных проектов, таких как, например, проект Транскаспийского трубопровода, необходимо учитывать особенности режима волнения на акватории Каспия. Поскольку транспортные проекты охватывают акватории всех прикаспийских государств, в данной статье анализируются данные наблюдений за режимом и параметрами волнения, доступные в открытой печати, для всей акватории моря, которая в физико-географическом отношении делится на три части: Северный, Средний и Южный Каспий. Условная граница между Северным и Средним Каспием проходит по линии о. Чечень — м. Тюб-Караган, а между Средним и Южным Каспием — по линии о. Жилой — м. Куули. Наиболее мелководным является Северный Каспий, средняя его глубина – около

5 м, а наибольшая – 25 м. Максимальные глубины Среднего и Южного Каспия составляют 788 м и 1025 м соответственно.

Одна из главных отличительных особенностей Каспийского моря, определяющих развитие всех видов морской деятельности – морского судоходства, рыболовства, добычи полезных ископаемых, сооружения объектов на берегах и в открытом море, и, в целом, функционирование береговой и донной инфраструктур — это значительная изменчивость его уровня, а также гидрометеорологического и гидродинамического режимов, на которые влияют как естественные, так и антропогенные факторы [4].

В данной статье мы анализируем данные наблюдений за параметрами и режимом волнения, и возможности их прогнозирования, что крайне важно как для природных, так и для экономических процессов. Волнение играет важную роль в процессах седиментации, формирования подводного рельефа, в развитии турбулентности, распространения загрязнений и их разрушения. (Рис. 1).



Рис.1. Влияние волнения на природные процессы и антропогенную деятельность (составлен Абдуллаевым Р.Ш.)

Учитывая перечисленные выше факторы, изучение режима волнения приобретает большое практическое значение: это позволяет выбрать наиболее благоприятные пути прохождения морских судов и рационально спланировать сроки и место проведения каких-либо морских операций. Так обеспечивается не только безопасность работ на море, но и повышается их экономическая эффективность [1; 12].

Несмотря на большое количество публикаций в научных статьях, атласах, веб-сайтах [3; 5; 9] в открытых источниках нет большого объема данных натурных наблюдений о волновом режиме Каспийского моря, позволяющих с большой точностью выявить закономерности и особенности ветрового волнения и прогнозировать его [15]. Особенно это касается периода 1990 гг. Этим объясняется тот факт, что большинство данных натурных наблюдений, использованных нами в статье, датируются 1960–90 годами. По нашему мнению, это связано главным образом с изменением политической ситуации в Прикаспийском регионе, отсутствием должного координирования научных исследований между сформировавшимися в 1990-е годы суверенными государствами, а также недостаточным финансированием исследований в этой области.

Кроме того, внутриматериковое расположение в Евразии, отдаленность от мировых торговых морских путей, а также статус Каспия, затрудняет доступ к нему международных экспедиций, исследователей и журналистов, которые должны согласовывать свою деятельность с прибрежными государствами. А это значит, что все исследования на Каспии становятся прерогативой стран, расположенных на его берегах, а их результативность и репрезентативность зависит от согласования программ научных исследований между этими странами.

В отношении волнения Каспийское море является беспокойным, особенно его средняя и южная части. В северной части моря развитие волнения ограничено мелководьем, а с ноября по март – наличием льда.

Регулярные наблюдения ветра и волн на Каспийском море впервые начались в 1916 году на Гидрометеорологической станции в городе Баку. Измерения волн на открытой части Среднего и Южного Каспия были проведены во время "Первой каспийской экспедиции" в 1924 году, которая была организована Академией наук СССР и Министерством путей сообщения СССР с целью изучения Каспийского моря и его ресурсов. С 1933 г. начались комплексные исследования поверхностных волн, были проведены экспедиция под руководством различных научных организаций СССР, таких как: Академия наук СССР; Главное управление гидрометеорологической службы (ГУГМС); Институт гидродинамики имени М.А. Лаврентьева СО АН СССР; Центральное управление геологии и геофизики при СМ СССР и др. Каждая экспедиция включала в себя специалистов различных профилей, таких как гидрологи, гидроакустические и гидродинамические исследователи, метеорологи, геофизики. В рамках исследований проводились наблюдения, измерения и сбор данных о поверхностных волнах, их характеристиках и динамике. По результатам этих работ был составлен атлас ветров и волн Северного, Среднего и Южного Каспия [8; 16]. Было установлено, что для акватории Каспийского моря в основном характерны волны ветрового происхождения, но формируются также сейши, сейсмические, внутренние волны и волны зыби.

В данной статье нами рассмотрены ветровые волны, так как они, являясь господствующими на Каспийском море, обуславливают в целом его волновой режим. Характеристики ветрового волнения рассмотрены нами по трём районам Каспийского моря – Северному, Среднему и Южному. В частности, нами рассмотрены:

- Параметры волнения — это характеристики волн, включающая длину волны, высоту волны, период волны и др.

- Повторяемость морских волн — это характеристика, описывающая, с какой периодичностью появляются волны определенной высоты и длины в определенном месте.

- % обеспеченность означает процент волн, которые превышают определенную высоту.

В Северном Каспии, величина параметров волн, зависящая от скорости и продолжительности ветра, связана также с глубиной акватории. Уже при ветре со скоростью 5—9 м/с волны на мелководье могут достигать своих предельных размеров. В таблице 1 нами сведены параметры и характеристика волнения в Северном Каспии, а на Рис. 2 преобладающие направления и высота волн в 2022 год.

Сезоны	Весна	Лето	Осень	Зима
Средняя высота волн (м)	0,25	0.5	0.25	0.25
Максимальная высота волн (мм)	1,5	1.5	1	1
Обеспеченность средних волн (%)	9	19	16	24
Обеспеченность макс. волн (%)	1	2	18	16
Средняя повторяемость волн +1 м.	7	11	13	16

Таблица 1. Параметры и характеристика волнения в Северном Каспии (2020).

(Составлена Абдуллаевым Р. Ш. по материалам [10])

В районе свала глубин отмечаются волны высотой 2 м, южнее высота их увеличивается до 4 м и более. В западной части Северного Каспия (о-в Тюлений) наибольшую повторяемость имеет волнение юго-восточного и восточного направлений, в северо-восточном районе моря (о-в Зюйдвестовая Шалыга) - западного и восточного направлений. В южных районах водоема преобладает восточное и северное волнение. Наиболее слабое волнение наблюдается в летние месяцы (май — июль), когда нередки случаи полного штиля на всей акватории северной части моря. Средняя годовая повторяемость волн высотой менее 0,5 м

составляет 58,6%, 0,5–1,0 м - 27,5%, 1,0–2,0 м - 13%, 2,0–3,0 м - 0,8% и более 3,0 м 0,1%. Наибольшие величины элементов волн в Св. Каспии, следующие: высота - 5 м, период - 10 секунд, длина - 85 м [3].



Рис. 2. Волны в Северном Каспии (2022) [17].

↗ направление движения волн.

Над районами Среднего и Южного Каспия Сильные и штормовые ветры (со скоростью более 10 м/с) устанавливаются чаще всего; причем штормовая деятельность здесь не только наблюдается чаще, но имеет наибольшую продолжительность. Наиболее устойчивые и жестокие штормы отмечаются в районах: Баку-Апшеронский полуостров, Махачкала — Дербент и Форт-Шевченко-Кендерли. Самые волноопасные направления штормовых ветров - северо-западное и юго-восточное. Максимальные высоты волн при северо-западных штормах обычно наблюдаются в районе Апшеронского архипелага, при юго-восточных — в районах Махачкалы-Дербента и Форты-Шевченко-Кендерли [20]. Максимальные высоты волн 10–11 м, наблюдались при ветрах северных направлений. При штормах же южных направлений - волны высотой менее 5 м.

Характер волнения в различных районах Среднего и Южного Каспия отличается следующими особенностями. В районе Махачкалы-Дербента при ветрах северных направлений наибольшие высоты волн 5%-ной обеспеченности составляют 2—3 м в прибрежной зоне и 4—6 м в мористой части района. Средние периоды и длины волн составляют соответственно 4 с и 16 м у берега и 5—7 с и 20—25 м - вдали от него. Наибольшие параметры волн в районе Форт-Шевченко-Кендерли наблюдаются при юго-восточных штормовых ветрах. Увеличение размеров волн прослеживается и в направлении с севера на юг. Восточный перенос воздушных масс над Каспийским морем при скорости ветра до 16—20 м/с вызывает волны высотой порядка 1,5 м с периодом 4 с. Параметры и характеристика волнения в восточной части Среднего Каспия в 2020г. приведены в таблице 2, а на 2022 год на Рис. 3.

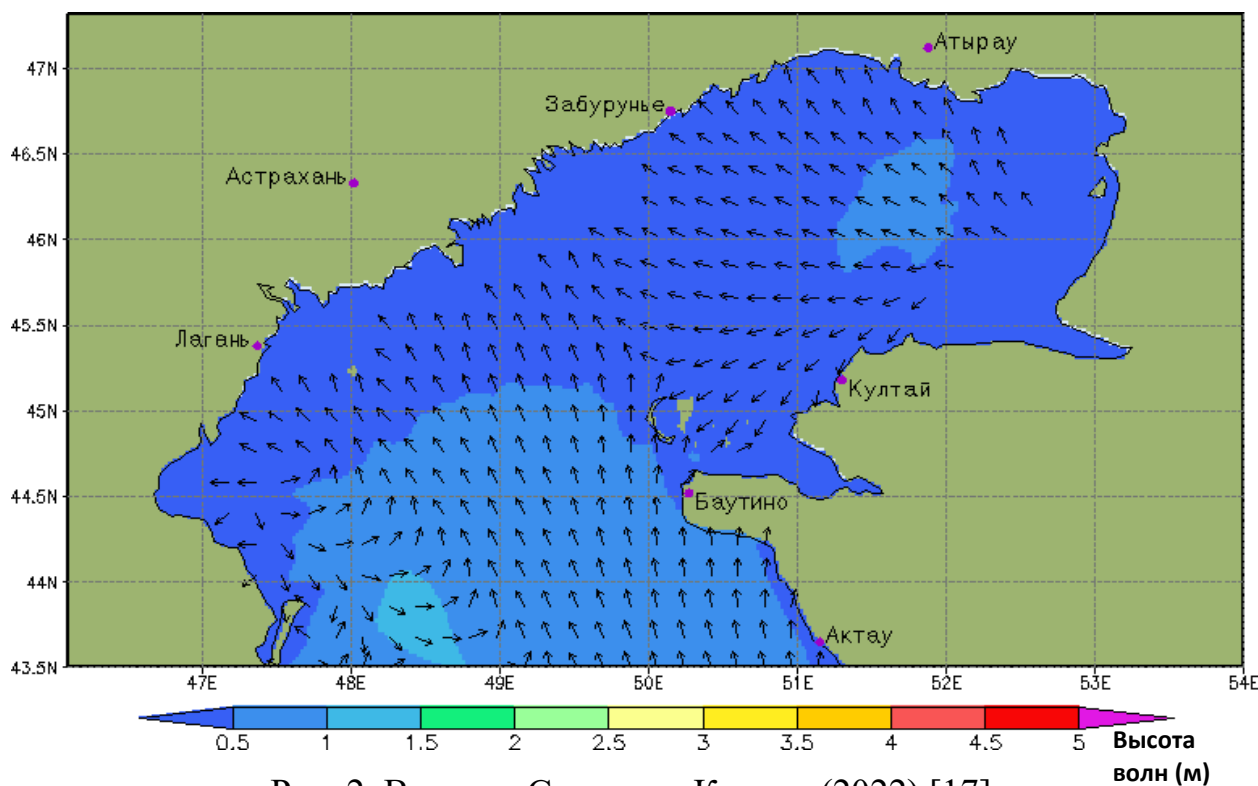
Сезоны	Весна	Лето	Осень	Зима
Средняя высота волн (h_a)	0,4	0,3	0,4	0,4
Максимальная высота волн (h_m)	2,5	1,5	2,5	2,5
Обеспеченность средних волн (%)	10	11	15	18
Обеспеченность макс. волн (%)	1	8	2	7
Средняя повторяемость волн +1 м.	6	9	5	10

Таблица 2. Параметры и характеристика волнения в восточной части Среднего Каспия (2020). (Составлена Абдуллаевым Р. Ш. по материалам [10]).

В районе Апшеронского архипелага штормовая деятельность достигает наибольшей интенсивности при северных и северо-западных ветрах. Скорость ветра северных направлений почти каждый год может здесь превышать 28—30 м/с. Область с максимальным волнением располагается к северо-западу от Нефтяных Камней. При увеличении силы северо-западного шторма до стадии жестокого (со скоростями более 25 м/с) в эпицентре штормового волнения - к северу и востоку от Апшеронского полуострова — развиваются волны высотой

7,5–8,0 м, а в экстремальные штормы и до 9—10 м. При этом максимальные высоты волн могут достигать 11—12 м [3; 5].



Рис. 3. Волны Среднего Каспия (2022) [17]

↗ - направление движения волн

Штормовая деятельность в районе Бакинского архипелага значительно уступает по силе волнению в Апшеронском районе. Наиболее сильные штормы наблюдаются при ветрах северных направлений. При умеренных северо-западных ветрах (5–9 м/с) высоты волн 5%-ной обеспеченности составляют около 1 м. (Рис 3). Во время сильных ветров (10–15 м/с) преобладают волны высотой 2 м, а на отдельных прибрежных участках отмечается лишь слабое волнение. С увеличением скорости ветра до 16–20 м/с высоты волн возрастают до 3 м, а при сильном шторме (21–25 м/с) достигают 4 м и более. Заметно увеличиваются и периоды волн: от 4 с при умеренных ветрах до 6–7 с при сильных штормах. Восточные ветры со скоростью 5–9 м/с вызывают развитие волн высотой до 1 м, а ветры со скоростью 10–15 м/с - волны высотой до 2 м, период волн увеличивается от 3,0 до 4–4,7 с. При скорости восточного ветра 16–20 м/с высоты волн достигают 3–3,5 м, а периоды 6 с. Полю юго-восточных

ветров на всей акватории Южного Каспия соответствует слабое волнение (0,5–1,0 м) [3].

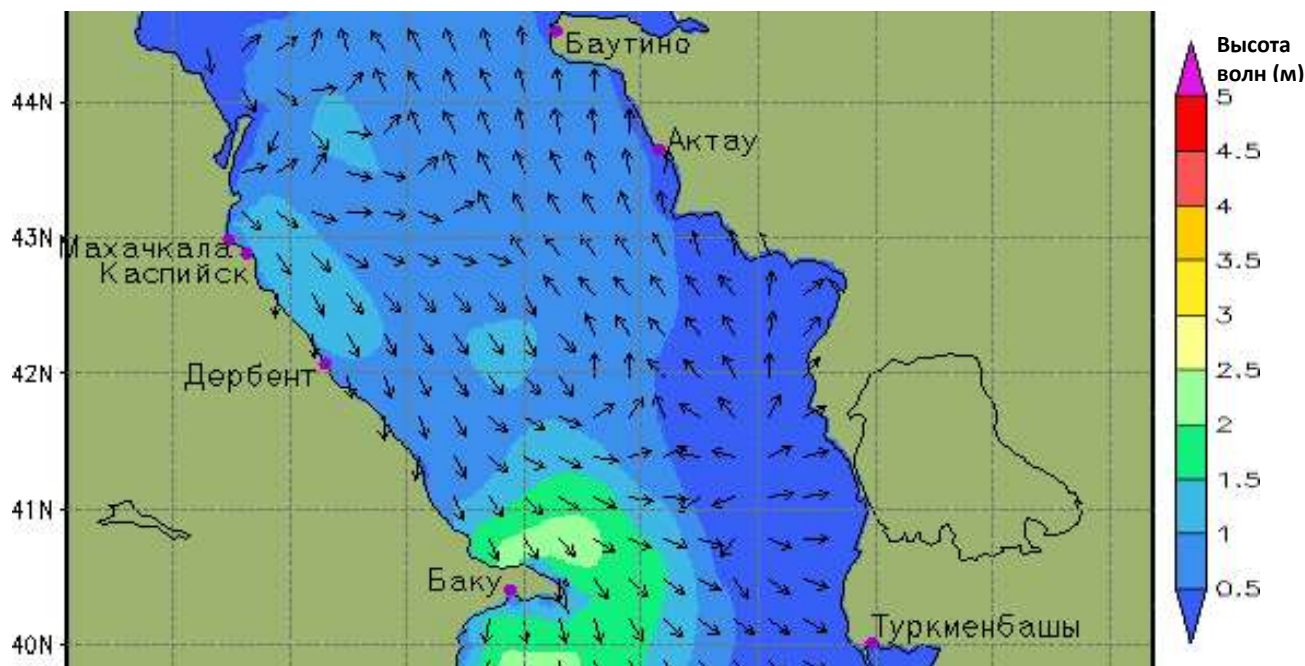

Рис. 4. Обобщённое экстремальное поле высот волн и скорости ветра [Атлас волнения и ветра Среднего и Южного Каспия, 1968].

1 — высота волн 5%-ной обеспеченности, в метрах.

2 — набавление ветра и волнения.

Цифры у стрелок - наибольшие скорости ветра (в м/с), соответствующие высоте волн 5%-ной обеспеченности в данном районе.

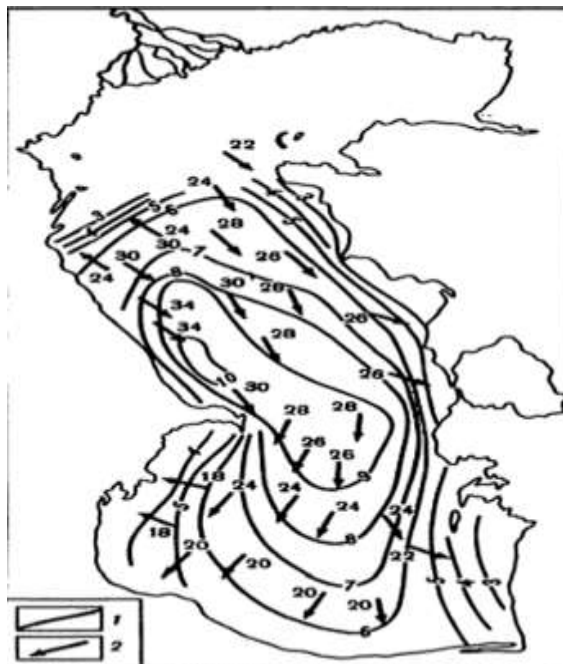
У туркменского побережья наибольшие скорости ветра - до 24 м/с наблюдаются в основном при северных и северо-западных ветрах. В районе п-ова Челекен был отмечен северный ветер со скоростью 34 м/с. Однако наиболее сильное волнение в пределах района развивается при северо-западном ветре, так как при этом направлении ветра в большей степени влияет разгон волн, чем при северном. Параметры и характеристика волнения в Южном Каспии приведены в таблице 3 и на рисунке 5.

Сезоны	Весна	Лето	Осень	Зима
Средняя высота волн (м)	0,5	0,6	0,5	1
Максимальная высота волн (м)	3	2	2,5	4
Обеспеченность средних волн (%)	11	14	17	25
Обеспеченность макс. волн (%)	5	10	9	14
Средняя повторяемость волн +1 м.	13	9	16	21

Таблица 3. Параметры и характеристика волнения в Южном Каспии.

(Составлена Абдуллаевым Р.Ш.)

При умеренных и сильных северо-западных ветрах (от 5 до 15 м/с) в восточном районе Южного Каспия высота волн не превышает 1 м. Штормовые ветры (16-20 м/с) вызывают волнение до 2-3 м, а сильные штормы (21—25 м/с) — до 3-4 м. При ветрах северных и северо-восточных направлений высоты волн невелики — порядка 1–2м. При восточных и юго-восточных ветрах волнение относительно слабое (менее 1 м) [3; 5].

Таким образом, на всей акватории Каспия высоты волн, как правило, не превышают 4–6 м, и лишь в приглубом центральном и юго-западном районе моря они достигают 10–11 м. В течение всего года в Каспийском море преобладают высоты волн менее 2 м, повторяемость их колеблется от 65 до 90 %. Повторяемость высот волн 2–4 м составляет 10–30 %. В средней и южной частях моря в течение всего года могут отмечаться высоты волн 6–8 м и более. Особенно беспокойным является район Нефтяных Камней и район, расположенный к северо-западу от него. Здесь высоты волн во время сильных штормов могут достигать 11 м. [9].



Рис. 5. Волны Южного Каспия (2022) [17]

↗ - направление движения волн.

Северные и особенно юго-восточные ветры, формируют высокие волны. Это, а также обилие подводных и надводных камней, банок, грунт, который во многих местах плохо держит якоря сильно затрудняет судоходство.

Большую роль в формировании и параметрах волнения на данной акватории играет направления ветров. Северо-западные обычно имеют наибольшую силу, но они не так опасны, как Юго-восточные. Юго-восточные охватывают огромную акваторию, причем с большой глубиной, они формируют большие волны, так как дуют несколько сот километров над водной поверхностью, поэтому волна приходит к дагестанскому берегу вполне развитой, обладая большой разрушительной силой.

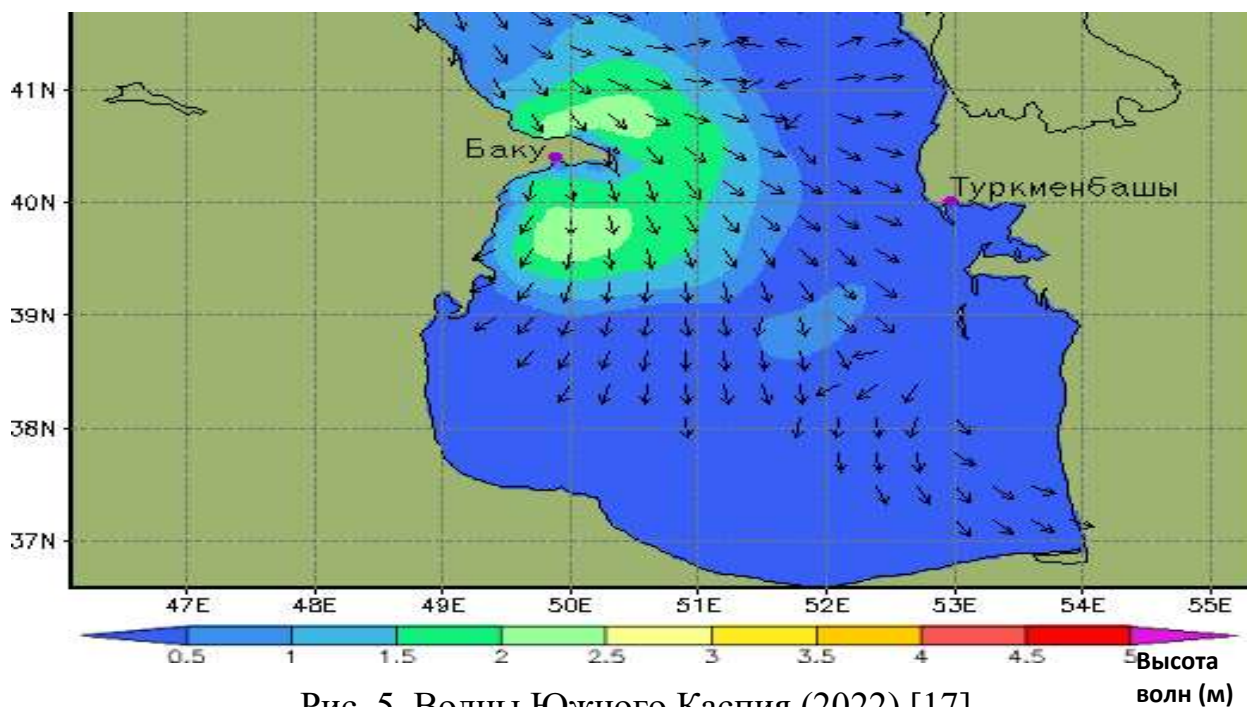
Большой практический интерес представляют максимальные параметры волн в различных районах моря при особо жестоких штормах. Высокие волны на Каспийском море, особенно в его средней и южной частях, наблюдались нередко. Так, волнографные записи, полученные в различных районах Каспия, неоднократно отмечали высоту волны более 7—11 м. (Рис. 6)



Рис. 6. Оценка значительных высот волн, встречаемые 1 раз в 100 лет [11]

Режим волнения оказывает влияние на рыболовство в Каспийском море. Сильные волны могут усложнять процесс вылова рыбы и повышать риск для рыбаков и их судов. Однако, умеренные волны могут способствовать вылову рыбы, поскольку они могут перемешивать воду и улучшать кислородный режим в ней, что благоприятно влияет на рыбный промысел. Кроме того, изменение режима волнения в Каспийском море может также влиять на миграцию и питание рыб, что влияет на улов рыбы.

Анализ данных натуральных наблюдений показал, что в некоторых случаях наблюдаются даже "аномальные" волны, размеры которых могут значительно превышать рассчитанные величины. Аномальные волны — это явление, когда волны намного больше по высоте, чем ожидалось бы, учитывая силу ветра и другие факторы, влияющие на формирование волн.

В работах Ржеплинского и Иваненко было высказано предположение, что аномальные волны могут образовываться в результате резонансного воздействия атмосферного давления (теория генерации волн Филлипса) в области движущегося атмосферного фронта. Анализ синоптических ситуаций при наблюдении волн на Черном море, а также аналогичный анализ, проделанный А. А. Керимовым [1976] для штормов, прошедших на Каспийском море, качественно подтверждают гипотезу о "фронтальном" происхождении аномальных волн. Исследования аномальных волн имеют важное значение, особенно в области прогнозирования ветрового волнения [3].

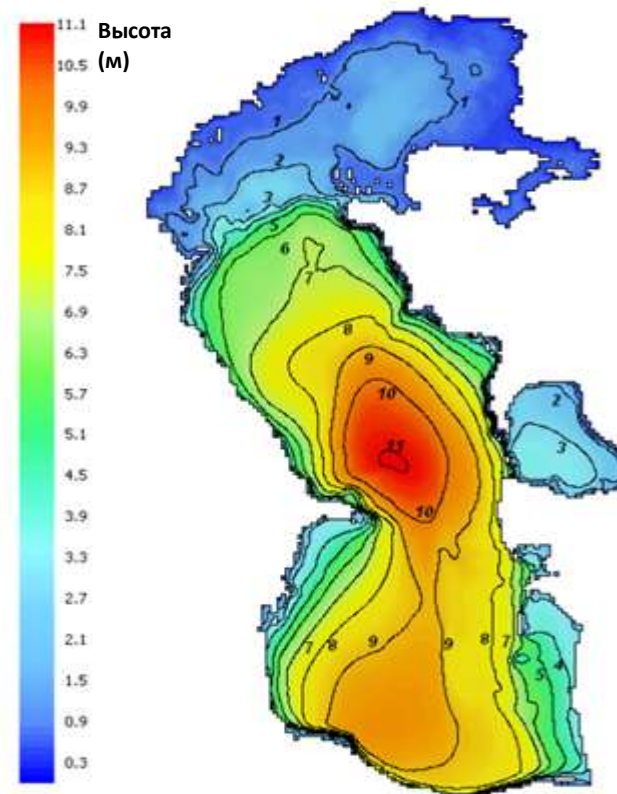
Принимая во внимание тот факт, что наибольший экономический интерес на Каспии в настоящее время представляют углеводородные и транспортные ресурсы, мы сделали попытку объединить имеющиеся данные о волнении и хозяйственном использовании акватории Каспия. С этой целью нами были составлены схемы, на которых отражается корреляция хозяйственного значения акватории и прибрежной инфраструктуры с параметрами волнения. Недостаточное количество данных гидрометеорологических наблюдений, доступных в свободной печати, вдоль Иранского побережья, на акватории к югу от 38 с. ш. позволили провести сравнительный анализ в Северном, Среднем и только частично в Южном Каспии. На рисунках 7 и 8 изображены крупнейшие порты, месторождения, трубопровод (проект). На эти схемы методом наложения были нанесены параметры волнения (средняя высота волн и максимальная высота волн).



Рис. 7. Экономические объекты и преобладающее волнение Северного Каспия.
(Составлена Абдуллаевым Р.Ш.).



Рис. 8. Экономические объекты и преобладающее волнение
Среднего и Южного Каспия. (Составлена Абдуллаевым Р. Ш.).

Обобщая анализ данных о волнении и хозяйственном освоении Каспия, можно сделать следующие выводы:

- Характеристики волн в северной части Каспийского моря зависят от глубины. На мелководье высота волн достигает 1 м, а на большой глубине – 3 или более метров. Самые высокие волны в этой зоне образуются под воздействием ветра со скоростью более 15 м/с в северо-западном и юго-западном направлениях. В приглубом средней и южной частях моря они достигают 8–11 м. Самые высокие показатели в Средней части наблюдаются при юго-западных ветрах, а в Южной части при северных и северо-западных.

- Многие берега Каспия - отмели, и суда с морской осадкой не могут подойти к берегу, чтобы укрыться от шторма за каким-либо мысом или косой. На многих участках совсем нет таких укрытий, например, от Апшеронского полуострова до острова Чечень, береговая линия ровная, лишённую бухт. Особенно много неудобства доставляют отмельные берега в Северном Каспии. Между Астраханью и Гурьевом дно моря имеет настолько малый уклон, что даже в 60 км от берега не превышает нескольких метров.

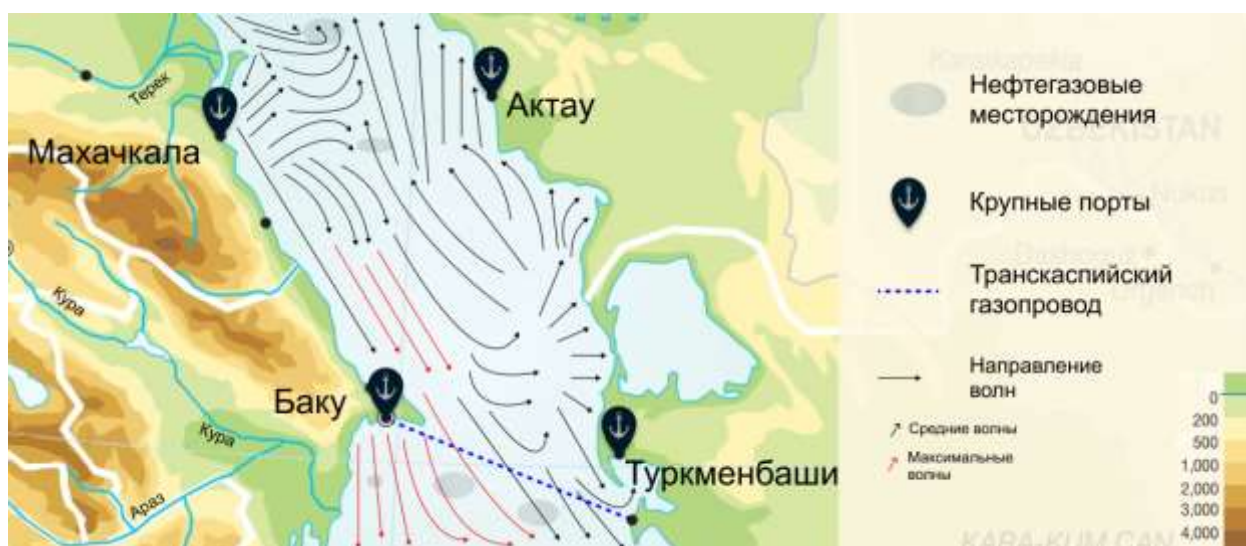
- Разливы нефти, частицы нефтепродуктов, которые образуются при нефтедобыче, транспортировке и переработке нефти (агрегаты), приводят к загрязнению воды и угрозе жизни морской фауны и флоры. Волны перемещают нефтяные пятна и агрегаты, способствуют их распространению. Как видно из приведенных выше таблиц и схем, основные нефтяные месторождения, а также проект «Транскаспийский трубопровод» располагаются в зоне, где наблюдаются наиболее высокие параметры волн, что может привести к увеличению распространения загрязнения.

Для предотвращения этого необходимо учитывать влияние волн при выборе места бурения, эксплуатации морских нефтегазовых месторождений, ликвидации аварийных разливов и выбросов нефти.

- Волнения, образованные стонно-нагонными процессами, при которых уровень моря может колебаться на 1–2 метра оказывают негативное влияние на судоходство. Особенно критическую ситуацию это явление создает в крупнейшем по грузообороту на Каспии порту Астрахань (Суммарный грузооборот портов Астрахань, и Оля за 2022 год составил около 3 млн. тонн)

Актуальность систематического и достоверного изучения режима волнения возросла одновременно с кардинальным изменением экономической и политической ситуации в Евразии и в мире, стремительным ростом экономического интереса к Каспию, в том числе развитием судоходства, увеличением грузооборота торгового флота,

интенсификацией инфраструктурных проектов в регионе, в частности, «Транскаспийского газопровода» - мощностью 30 млрд. кубометров [18].

Это требует совместного и скоординированного изучения акватории учеными прикаспийских государств; создании базы данных, в которой будут представлены материалы всех функционирующих гидрометеорологических станций экспедиций и дистанционных исследований. Аэрокосмическое прогнозирование морского волнения — это метод, использующий данные, получаемые с помощью космических наблюдений. Существует несколько спутниковых систем, которые могут использоваться для аэрокосмического прогнозирования морского волнения, таких, как системы радиолокационного зондирования поверхности земли (SAR) и системы альтиметрии.

Созданная на их основе компьютерная база данных, позволит с помощью компьютерных программ моделировать высоты волн в каждом конкретном случае, на основании скорости ветра, направления ветра и глубины акватории. Моделирование и прогнозирование волнения является важным аспектом безопасности на море не только для судоходства, нефтяной и газовой промышленности, но и рекреации, рыболовства, инфраструктурных проектов.

В заключение отметим, что внутриматериковое положение в Евразии, отдаленность от мировых торговых морских путей, а также статус Каспия, затрудняет доступ к нему международных экспедиций и исследователей. Которые в любом случае должны согласовывать свою деятельность с прибрежными государствами. А это значит, что все исследования на Каспии, включая исследования волнового режима, становятся прерогативой стран, расположенных на его берегах; поэтому их результативность, репрезентативность и хозяйственная эффективность зависит от согласования программ научных исследований между этими странами.

СПИСОК ЛИТЕРАТУРЫ:

1. Амбросимов, С. А. Инструментальные наблюдения за полем волнения в Центральной части Каспийского моря с притопленных буйковых станций / Амбросимов С. А. – Москва, 2008. – 30 с. – EDN NKLBER.
2. Лебедев, С. А. Динамика Каспийского моря по данным инструментальных измерений, результатам моделирования и данным дистанционного зондирования / С. А. Лебедев; А. Г. Костяной; А. И. Гинзбург. – Майкоп: Индивидуальный предприниматель Кучеренко Вячеслав Олегович, 2015. – С. 146–179. – EDN TYVMCL.
3. Терзиева, Ф. С. Гидрометеорология и гидрохимия морей. Т. VI. Каспийское море. Вып. I. Гидрометеорологические условия / Ф. С. Терзиева; А. Н. Косарева; А. А. Керимова. – СПб.: Гидрометеиздат, 1992. – 360 с.
4. Лопатухин, Л. И. Волновой климат Каспийского моря. Входные данные по ветру для гидродинамического моделирования и некоторые результаты расчетов / Л. И. Лопатухин; Н. А. Яицкая // Океанология. — 2019. — Т. 59, № 1. — С. 12—21.
5. Лопатухин, Л. И. Справочные данные по режиму ветра и волнения Баренцева, Охотского и Каспийского морей / Л.И. Лопатухин; А.В. Бухановский; А. Б. Дегтярев; В. А. Рожков; Российский Морской Регистр Судоходства. - СПб.: Р М Р С, 2003. - 214 с.
6. Каспийское море. URL: https://ru.wikipedia.org/wiki/Каспийское_море/ (дата обращения: 18.02.2023).
7. Электронный атлас Каспийского моря. URL: <http://www.geogr.msu.ru/casp/> (дата обращения: 18.02.2023).
8. Тамбовцевой, Л. П. Атлас волнения и ветра Среднего и Южного Каспия / Л. П. Тамбовцевой. – Ленинград: Гидрометеиздат, 1968. – 92 с.
9. Географическое положение и границы Каспийского моря. URL: http://esimo.oceanography.ru/esp1/index.php?sea_code=2/ (дата обращения: 20.02.2023).
10. Ежегодные данные о режиме Каспийского моря. URL: <https://www.kazhydromet.kz/ru/kaspiyskoe-more/ezhegodnye-dannye-o-rezhime-kaspiyskogo-morya/> (дата обращения: 20.02.2023).
11. Лопатухин, Л.И. Волновой климат Каспийского моря. Входные данные по ветру для гидродинамического моделирования и некоторые результаты расчетов / Л.И. Лопатухин; Н.А. Яицкая // Океанология. - 2019. - Т. 59. - №1. - С. 12–21. DOI: 10.31857/S0030-157459112–21.
12. Нестеров, Е. С. Экстремальные волны в океанах и морях / Е. С. Нестеров; Гидрометеорологический научно-исследовательский центр Российской Федерации. – Обнинск : ИГ-СОЦИН, 2015. – 58 с. – ISBN 978-5-91070-065-3. – EDN UYJPF.
13. Айзат, Е. Влияние ветра на высоту волн в казахстанской части Каспийского моря / Е. Айзат; Н. Ивкина; Б. Клеве // Центральноазиатский

журнал исследований водных ресурсов. – 2019. – Т. 5. – № 1–2. – С. 82–94. – DOI 10.29258/CAJWR/2019-R1.v5-1/82-94.rus. – EDN EDNNFY.

14. Шлямин, Б. А. Каспийское море / Б. А. Шлямин. - Москва: Географгиз, 1954. – 128 с.

15. Давидан И.Н. Ветровое волнение как вероятностный гидродинамический процесс / И.Н. Давидан; Л. И. Лопатухин; В. А. Рожков. - Ленинград: Гидрометеиздат, 1978. – 284 с.

16. Гидрометеорологическая изученность Каспийского моря. URL: https://ourbaku.com/index.php/Гидрометеорологическая_изученность_Каспийского_моря/ (дата обращения: 20.03.2023).

17. Единая государственная система информации об остановке в мировом океане. URL: http://193.7.160.230/web/esimo/casp/wwf/wwf_casp.php/ (дата обращения: 26.03.2023).

18. Транскаспийский газопровод не является проектом Азербайджана. URL: <http://interfax.az/view/888339/> (дата обращения: 31.03.2023).

19. История развития нефтяной промышленности. URL: <https://azerbaijan.az/ru/related-information/130/> (дата обращения: 15.04.2023).

20. Байдин, С. С. Каспийское море: гидрология и гидрохимия / С. С. Байдин; А. Н. Косарев; Научный совет по комплексному изучению Каспийского моря; Институт водных проблем. - Москва: Наука, 1986. – 260 с.

Abdullayev R.Sh.

Student of the geography department

Baku State University

(Baku, Azerbaijan Republic)

Academic supervisor:

Rakcheyeva-Aktoprak I.F.

Senior Lecturer, Department of Physical Geography

Baku State University

(Baku, Azerbaijan Republic)

FEATURES OF WAVE REGIME IN CASPIAN SEA & ITS IMPACT ON ECONOMIC ACTIVITY

Abstract: *development of cargo shipping and other economic activity in Caspian Sea increased demand for reliable and detailed data on wave parameters and characteristics, which will allow to make accurate calculations for engineering structures, infrastructure, transport, and other economic activities. Author has summarized and analyzed the data related to Caspian waves' parameters available from open sources. The database and computer programs can be effectively used for waves forecast., based on information about wind speed and direction, and depth of the sea. The main purpose of wave research is to reduce risks for transport, infrastructure, fishing, oil- gas extraction in the Caspian Sea.*

Keywords: *Caspian Sea, wave regime, wave parameters, economic activity in Caspian Sea.*

СТРОИТЕЛЬСТВО И АРХИТЕКТУРА
(CONSTRUCTION & ARCHITECTURE)

УДК 69

Гаврилов С.В.

студент

Иркутский национальный исследовательский технический университет
(г. Иркутск, Россия)

Мальковская Т.А.

студент

Иркутский национальный исследовательский технический университет
(г. Иркутск, Россия)

Волкова Е.В.

кандидат географических наук, доцент кафедры автомобильных дорог,
Иркутский национальный исследовательский технический университет
(г. Иркутск, Россия)

**ЗАЩИТА ОКРУЖАЮЩЕЙ СРЕДЫ ПРИ СТРОИТЕЛЬСТВЕ
И ЭКСПЛУАТАЦИИ АВТОМОБИЛЬНЫХ ДОРОГ**

Аннотация: в работе представлен анализ методов защиты окружающей среды при строительстве и эксплуатации автомобильных дорог. Выявлены основные источники загрязнения, а также разработаны мероприятия по защите атмосферного воздуха и окружающей среды.

Ключевые слова: загрязнение, атмосферный воздух, защита, выбросы, отходы, мероприятия.

Еще на этапе проектирования транспортного сооружения необходимо учитывать, как будут совмещаться транспортное сооружение и окружающая

среда, как будут сосуществовать, воздействуя друг на друга, смогут ли полноценно функционировать. Ведь стабильная природная экологическая система за миллионы лет эволюции сформировалась в определенных условиях и приобрела способность к регенерации. Экологическая система будет отторгать все, что может нарушить её установившиеся внутренние и внешние связи, либо изменяться сама, чтобы сохраниться в новых условиях.

Основными источниками загрязнения атмосферы при строительстве являются:

- автомобильный транспорт при перевозке грунта, строительных материалов, ГСМ;
- дорожно-строительная техника, применяемая для планировки участков и проведения земляных работ (выемка, устройство насыпей, пересыпка грунта при разработке и засыпке траншей, и т.д.);
- компрессор
- сварочный аппарат

Величина уровня загрязнения воздуха зависит от объемов выбросов и развития неблагоприятных метеорологических ситуаций, препятствующих рассеиванию и способствующих накоплению загрязняющих веществ в приземном слое атмосферы (штиль, туман, температурные инверсии). Воздействие на приземный слой атмосферы при строительстве.

В период производства строительно-монтажных работ источниками выделения загрязняющих веществ в атмосферный воздух является строительная площадка, характеризуемая по видам работ и технологическим операциям.

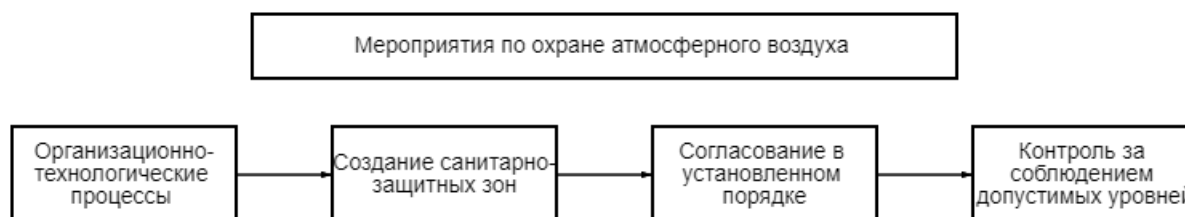

Для снижения загрязнения атмосферного воздуха в период строительства предусматриваются следующие организационно-технические и технологические мероприятия:

- в теплый период года увлажнение покрытий автодорог, строительных площадок и рабочих поверхностей складов с помощью поливовой машины;

- укрытие сыпучих грузов во избежание сдувания и потерь при транспортировке;

- использование только исправного автотранспорта и строительной техники с допустимыми показателями содержания загрязняющих веществ в отработанных газах;

- использование современного оборудования с улучшенными показателями эмиссии загрязняющих веществ в атмосферу;

- обеспечение надлежащего технического обслуживания и использование строительной техники в режиме холостого хода в пределах стоянки на строительных площадках и объектах;

- использование технологических фильтров, пылеулавливающих устройств и гидрообеспыливания на оборудовании;

- производство работ строго в границах площадок;

- сжигание мусора на территории строительных работ запрещено;

- использование дорожно-строительной техники, соответствующей природоохранному законодательству;

- строгое соблюдение технологии производства работ.

Мероприятия по уменьшению выбросов в воздушную среду включают:

- контроль за работой строительной техники в период вынужденного простоя или технического перерыва на работе. Стоянка техники в эти периоды разрешается только при неработающем двигателе.

- контроль за точным соблюдением технологии производства работ.

- рассредоточение во времени работы строительных машин и механизмов, не задействованных в едином непрерывном технологическом процессе.

–обеспечение профилактического ремонта дизельных механизмов.

-заправка машин и механизмов проводится вне пределов строительной площадки.

-применение закрытой транспортировки и разгрузки строительных материалов, связанных с загрязнением атмосферного воздуха.

Негативное воздействие на поверхностные и подземные воды может произойти при выполнении следующих работ:

-земляные работы вблизи и на участках с высоким стоянием грунтовых вод; -передвижение техники;

-размещение строительных и бытовых отходов.

При передвижении строительной техники, выполнении земляных работ произойдет нарушение рельефа и, как следствие, может быть нарушен естественный сток.

По окончании работ вода и осадок очистных сооружений передаются для утилизации организации, имеющей право на обращение с данным видом отхода. В соответствии с требованиями по охране поверхностных и подземных вод от загрязнения и истощения проектом предусматриваются следующие принципиальные решения:

- размещение вспомогательных объектов строительства за пределами водоохраной зоны;

- выполнение работ строго в границах отведенных площадок;

- водоотводной лоток;

- размещение технологического оборудования на песчано-гравийных подсыпках, имеющих гидроизоляцию;

- использование в системе пожаротушения пены, не оказывающей вредного воздействия на окружающую среду;

- временное размещение отходов производства и потребления в специальных емкостях, в отведенных для этих целей местах;

- использование в технологическом процессе системы водооборотного водоснабжения;
- выполнение правил рекультивации земель при строительстве;
- регулярная уборка рабочих площадей в период строительства;
- своевременное удаление образующихся отходов со стройплощадки;
- локализовать участки территории, где возможны просыпи, проливы сырья и промежуточных продуктов;
- тщательная уборка территории после окончания работ и рекультивация нарушенных земель;
- систематически производить уборку и своевременно вывозить со стройплощадки строительные отходы и мусор на свалку;
- не допускать сброс неочищенных сточных вод на рельеф;
- технический уход и мелкий ремонт строительных машин осуществлять только в специально отведённых местах;
- строительная площадка оборудуется пунктом мойки колес с системой оборотного водоснабжения.

Производство работ осуществляется только исправными техническими средствами, что исключает возможное попадание нефтепродуктов в грунт и далее в грунтовые воды.

Воздействие работ на почвенный покров нарушает механическую структуру почвы, уплотняет её поверхностный слой, снижает биологическую продуктивность, нарушается водный и температурный режим почвы.

До начала строительных работ почвенно-растительный (плодородный) слой должен быть снят с площадки строительства и складирован на временных площадках в целях использования его для биологической рекультивации затрагиваемых земель.

Толщина снимаемого слоя грунта задаётся проектом по указанию землепользователей. При снятии и складировании плодородного слоя почвы должны быть приняты меры, предотвращающие снижение его качества: защита

от загрязнения смешиванием с минеральным грунтом, засорения, водной и ветровой эрозии. Благоустройство и озеленение предполагается выполнить после окончания строительных работ. При этом строительная организация проводит рекультивацию нарушенных земель, посадку газонов и проектирование асфальтовых дорог.

При снятии и складировании плодородного слоя почв будут приняты меры, предотвращающие снижение его качества: защита от загрязнения смешиванием с минеральным грунтом, засорения, водной и ветровой эрозии. После окончания строительства будет произведено благоустройство территории до момента ввода в эксплуатацию объекта. Раздельное накопление образующихся на объекте отходов на площадках, оборудованных надлежащим образом.

При организации строительного производства необходимо осуществлять следующие мероприятия:

1. При производстве работ на данном объекте необходимо принимать меры по обращению с отходами, обеспечивающие охрану окружающей среды и сбережение природных ресурсов, соблюдать действующие экологические, санитарноэпидемиологические и технологические правила при обращении с отходами.

2. Запрещается захоронение на участке работ строительного мусора.

3. По окончании строительства сборные железобетонные элементы временных дорог должны быть демонтированы и вывезены с территории строительства для последующего использования.



Рис. 1 Захоронение строительного мусора

4. Все автотранспортные средства (самосвалы и контейнеровозы, перевозящие открытые бункеры-накопители с отходами) должны перед выездом с территории стройплощадки оснащаться брезентовым тентом, а также проходить пункт мойки колёс.

5. При эксплуатации машин и механизмов запрещается засорять почвенный слой горюче-смазочными материалами.

6. Запрещается сжигание всех сгорающих отходов, загрязняющих воздушное пространство.



Рис. 2 Засоренный почвенный слой

7. Обеспечить водоотвод с площадки.

8. Своевременно восстанавливать поврежденные участки дороги и территории.

9. Не допускать сброс неочищенных промышленных и бытовых стоков на рельеф.

10. Провести маркировку емкостей (контейнеров) и площадок, а именно: нанести несмываемой краской на наружные стенки емкостей, контейнеров наименование накапливаемых отходов.

11. Вести документацию (иметь договора, акты сдачи-приемки, накладные, справки, талоны и т.д.), отражающую обращение с отходами: учет их образования, поступления, использования на собственном предприятии, вывоз на вторичную переработку, утилизацию, обезвреживание или размещение отходов, а также расчетные платежи за размещение отходов с Управлением Росприроднадзора.

12. На строительной площадке должен быть разработан «План по обращению с ТБО», включающий весь круг вопросов, связанных с обращением с отходами. От момента образования конкретного вида отхода до его вывоза за пределы строительной площадки на предприятия (организации), имеющие соответствующие лицензии на обезвреживание и размещение.

13. Для обеспечения безопасного обращения с отходами на участке строительства оборудуются места (площадки) для сбора образующихся отходов в соответствии с установленными правилами, нормативами и требованиями в области обращения с отходами.

14. Ответственность за безопасное обращение с отходами и порядком осуществления производственного контроля в области обращения с отходами возлагается на уполномоченных представителей строительных компаний, ответственных за вопросы охраны окружающей среды.

15. Лица, ответственные за безопасное обращение с отходами назначаются приказом руководителя строительной компании и получают профессиональную подготовку, подтвержденную свидетельствами, и сертификатами на право работы с опасными отходами.

По окончании строительства все образовавшиеся отходы необходимо вывезти с благоустраиваемой территории в недельный срок. Все работы, связанные с загрузкой, транспортировкой, выгрузкой и захоронением должны быть механизированы и герметизированы, транспортировку отходов следует производить в специально оборудованном транспорте, исключающем возможность потерь по пути следования и загрязнения окружающей среды, а также обеспечивающем удобства при перегрузке:

- при перевозке твердых и пылевидных отходов необходимо применять самостоятельное устройство или тару с захватным приспособлением для разгрузки автокранами полигона;

- при работе с пылевидными отходами необходимо увлажнение на всех этапах: при погрузке, транспортировке, выгрузке и разравнивании.

При транспортировке промышленных отходов не допускается присутствие посторонних лиц, кроме водителя и сопровождающего груза работника.

Образование отходов на стадии строительства будет носить временный характер и не окажет значительного негативного воздействия на окружающую среду.

СПИСОК ЛИТЕРАТУРЫ:

1. Федеральный закон «О санитарно-эпидемиологическом благополучии населения» от 30.03.1999г. №52-ФЗ. (с изменениями на 28 ноября 2015 года).
2. Земельный кодекс РФ от 25.10.2001г. №136-ФЗ (с изменениями на 30 декабря 2015 года).
3. Пособие к СНиП 11-01-95 по разработке раздела проектной документации «Охрана окружающей среды».
4. Сборник удельных показателей образования отходов производства и потребления. Москва, 1999 г.
5. Автомобильные дороги: безопасность, экологические проблемы, экономика / под ред. Н.В. Луканина, К.Х. Ленца – М.: Логос, 2002.
6. Автотранспортные потоки и окружающая среда: учебн. пособие для вузов / В.Н. Луканин, А.П. Буслаев – М.: ИНФРА-М, 1998.
7. Биологические методы снижения загрязнения придорожной полосы / Ю.В. Трофименко, А.В. Лобиков – М.: Информавтодор, 2001.

8. Пособие по охране окружающей среды при производстве дорожно-строительных материалов / Г.И. Евгеньев, И.Б. Курденкова – М.: Информавтодор, 2002.
9. Экология. Транспортное сооружение и окружающая среда / Ю.В. Трофименко, Г.И. Евгеньев – М.: Академия, 2006.
10. Электромагнитные поля и население: сб. статей – М.: Изд-во РУДН, 2003.

Gavrilov S.V.

student

Irkutsk National Research Technical University

(Irkutsk, Russia)

Malkovskaya T.A.

student

Irkutsk National Research Technical University

(Irkutsk, Russia)

Volkova E.V.

Candidate of Geographical Sciences,

Associate Professor of the Department of Highways,

Irkutsk National Research Technical University

(Irkutsk, Russia)

ENVIRONMENTAL PROTECTION DURING CONSTRUCTION & OPERATION OF HIGHWAYS

***Abstract:** the paper presents an analysis of environmental protection methods in the construction and operation of highways. The main sources of pollution have been identified, and measures have been developed to protect atmospheric air and the environment.*

***Keywords:** pollution, atmospheric air, protection, emissions, waste, measures.*

УДК 691.542

Гурбанова Я.К.

преподаватель кафедры “Химическая технология неорганических веществ”

Туркменский государственный архитектурно-строительный институт

(г. Ашхабад, Туркменистан)

Аразов Д.А.

студент 5-го курса, факультет “Химическая технология”

Туркменский государственный архитектурно-строительный институт

(г. Ашхабад, Туркменистан)

ЦВЕТНОЙ ЦЕМЕНТ – СТРОИТЕЛЬНЫЙ МАТЕРИАЛ XXI ВЕКА

***Аннотация:** в настоящее время увеличивается количество жилых, гражданских, монументальных, промышленных и других строений и объектов государственного значения. Использование при их возведении новых оптимальных материалов облегчает процесс строительства. В данной статье рассматривается важность использования белых и цветных цементов в качестве декоративных материалов в строительстве. Также показаны их свойства и отличия от обычных видов цемента. Эти материалы предоставят архитекторам широкие возможности в плане отделки различных зданий и сооружений.*

***Ключевые слова:** цветной цемент, белый цемент, декоративная белизна, эстетичный вид*

В современном строительстве использование яркой окраски, цветных вставок и панелей значительно расширяет возможности архитектора.

В современном строительном производстве одним из особо востребованных материалов является цемент. Доступная стоимость, простота использования, универсальные свойства определили его широкое применение в различных сферах деятельности. В состав цемента входят известковые и

глиняные породы, а также определённый комплекс минеральных добавок для улучшения его свойств [1].

Перспективным направлением использования декоративных цементов является их применение при строительстве малоэтажных коттеджей. Доля коттеджного строительства с каждым годом увеличивается. В то же время сам процесс стал своего рода полигоном для изучения эксплуатационных свойств новых материалов.

Проблема периодической реставрации фасадов стоит более остро, учитывая современную тенденцию к увеличению этажности зданий. В этих условиях можно широко использовать качественные отделочные материалы, рассчитанные на долгие годы. Использование бетонных фактур из цветных цементных смесей позволяет не только добиться разнообразия фасадов по цвету, но и имитировать, например, поверхности, покрытые натуральным камнем и керамикой [2].

Исходным этапом развития производства декоративных цементов явилось создание белого портландцемента. Белый портландцемент представляет собой почти белоснежный порошок, который при затворении водой становится вяжущим и затвердевает через определённое время. Свой цвет этот материал приобретает из-за наличия клинкерного сырья с малым содержанием соединений хрома и применения специальной технологии при его изготовлении. Белый цемент обладает отличными показателями прочности и соответствует марке М500. Время застывания раствора от полутора до 2,5 часа, что позволяет сократить время на выполнение строительных процессов [1].

Основным показателем качества белого цемента является его белизна. Поверхность называется белой в том случае, если она отражает более 65 % падающих световых лучей волн всех длин. Степень белизны цемента определяется фотометром ФПМ-1 по коэффициенту отражения относительно BaSO_4 [3].

Декоративная белизна материала делит смеси на три сорта:

- 1 сорт – до 80%;
- 2 сорт – не менее 75%;
- 3 сорт – не более 70% [3].

Сегодня на рынке строительных материалов производители предлагают не только белый цемент, но и изготовленные на его основе красивые цветные смеси. Их получают путём добавления устойчивых к ультрафиолету и воздействию щелочей пигментов. Добавление пигментов улучшает эстетичный вид материала.

Цветной портландцемент получают совместным помолом белого клинкера, красящего пигмента и гипса. Пигменты для получения цветных цементов должны обладать высокой стойкостью против действия щелочей и выцветания, в них не должно быть растворимых солей. При изготовлении цветных цементов необходимо определять: степень белизны применяемого клинкера, соответствие свойств красящих пигментов установленным требованиям, степень белизны гидравлической добавки, содержание добавок в цементе и т.д. [4].

Свойства цветных и белых цементов: высокая сульфатостойкость, морозостойкость, влагонепроницаемость. Цвет цветных и белых цементов устойчив к воздействию солнечного света, атмосферных агентов и гидротермальной обработки.

Цветные декоративные и белые цементы по своим строительно-техническим свойствам соответствуют показателям серого портландцемента. В то же время благодаря насыщенности и однородности цвета они предоставляют широкие возможности для эстетического формирования материальной среды с использованием широкой гаммы цветов и создания декоративного эффекта.

Белые и цветные декоративные цементы применяются в монументальном, гражданском, жилом, промышленном и других областях строительства, преимущественно при внутренней и наружной отделке зданий,

бетонировании и оштукатуривании, покраске оштукатуренных поверхностей, производстве изделий из цветного бетона и др.

В мировой практике строительства белый и светлоокрашенные цементы широко применяются в бетонах с привлекательной однородной поверхностью, используются при изготовлении бетонных панелей, бетонировании на месте стен зданий и сооружений, отделке дорог и мостов плиткой и камнем для мощения из декоративных цементов, отделке интерьера и экстерьера зданий. Их высокая прочность, эстетичность и долговечность обуславливают экономическую целесообразность налаживания их производства.

Основным преимуществом этих материалов является их внешняя привлекательность и возможности технологичного использования.

СПИСОК ЛИТЕРАТУРЫ:

1. Цветной цемент в современном строительстве. – Режим доступа: <https://vremya-stroiki.net/cvetnoj-cement-v-sovremennom-stroitelstve/>.
2. Портландцемент цветной и его применение в строительной индустрии. – Режим доступа: https://baltimix.ru/confer_archive/reports/doclad02/Kuzmina.php.
3. Гусев Б.В. Технология портландцемента и его разновидностей : учебное пособие / Гусев Б.В., Кривобородов Ю.Р., Самченко С.М.. — Москва : Московский государственный строительный университет, 2016. — 113 с.
4. Алексеев Б. В. Технология производства цемента: Учебник для сред. проф.-техн. училищ. — М.: Высш. школа, 1980.— 266 с.

Gurbanova Y.K.

Turkmen state institute of architecture and construction
(Ashgabat, Turkmenistan)

Arazov D.A.

Turkmen state institute of architecture and construction
(Ashgabat, Turkmenistan)

COLORED CEMENT – THE BUILDING MATERIAL OF THE XXI CENTURY

***Abstract:** currently, the number of residential, civil, monumental, industrial and other buildings and facilities of national importance is increasing. The use of new optimal materials in building them facilitates the construction process. This article considers the importance of using white and colored cements as decorative materials in construction. Their properties and differences from conventional types of cement are also shown. These materials will provide ample opportunities for architects in terms of decorating various buildings and facilities.*

***Keywords:** colored cement, white cement, decorative whiteness, aesthetic appearance.*

УДК 72.04.01

Кличова Ш.А.

старший преподаватель кафедры

“Химическая технология неорганических веществ”

Туркменский государственный архитектурно-строительный институт

(г. Ашхабад, Туркменистан)

ЗНАЧЕНИЕ МОЗАИЧНОГО ИСКУССТВА В АРХИТЕКТУРЕ

***Аннотация:** в статье рассмотрены важность использования мозаичного искусства в архитектуре, градостроительстве, при создании различных декоративных узоров и картин, а также различные формы мозаичной техники и современные возможности. Также были показаны свойства и преимущества различных видов материалов, используемых в мозаичном искусстве. В будущем эти мозаичные изделия позволят дизайнерам выполнять любые замысловатые орнаменты и узоры внешней и внутренней отделки современных жилых домов, домов культуры и других зданий.*

***Ключевые слова:** мозаика, уникальные орнаменты, интерьер здания, фасад здания.*

Мозаика применялась в архитектуре с древних времён. На протяжении столетий различные народы вносили свой вклад в развитие, совершенствование и обогащение этого искусства новыми способами исполнения, что привело к появлению его нескольких видов.

Мозаика – особый вид искусства создания целостного изображения из мелких кусочков разноцветных камней, стекла и других твёрдых материалов. Этимологически слово «мозаика» восходит к слову «муза», то есть к обобщённому названию богинь из древнегреческой мифологии, покровительствующих искусствам и наукам. Камни для мозаики изготавливают в специальной печи, а затем получают из них маленькие кусочки, называемые «смальта».

Чрезвычайное разнообразие степени прозрачности, прочность и невосприимчивость к температурным воздействиям и агрессивным средам, легкость придания любой формы — те качества, которые делают мозаику поистине потрясающим декоративным материалом. Благодаря уникальным водоотталкивающим характеристикам мозаику используют для отделки чаш бассейнов, аквапарков, фонтанов, стен бассейнов, помещений и ванных комнат. Мозаика — жаропрочный материал, т. е. прекрасно выдерживает температуру до +150 °С. Вот почему и можно облицовывать камин и печи, а также другие предметы интерьера [1].

Наиболее распространёнными материалами для создания мозаичных орнаментов и картин являются натуральный камень, смальта (разноцветные кусочки стекла), керамика, мрамор и искусственные камни.

Пережившая кардинальные изменения в развитии на протяжении тысячелетий, современная мозаика — это искусство, использующее в качестве декоративных материалов готовые узорчатые разноцветные мозаичные плитки.

Подобно тому, как капля за каплей образуется озеро, так и в искусстве мозаики собранные вместе кусочки различных материалов образуют единое целое, будь то цветочные узоры, орнаменты, образы людей, изображения животных или даже событий, которые в любую погоду радуют глаза разноцветьем переливов, игрой света и тени. Мозаичные произведения прекрасно вписываются в естественную среду, что делает её ближе к архитектурно-монументальному виду искусства. Их особенность заключается в том, что они сочетают в себе элементы как изобразительного, так и скульптурного и архитектурного искусства.

Индивидуальные творения мастеров мозаичной техники ценятся во много раз дороже. Уникальные орнаменты и картины используются художниками в градостроительной практике. Такие творения создаются, в основном, из смальты (разноцветных кусочков стекла) и камней, как искусственных, так и натуральных

[2]. Современные техники укладки мозаики активно применяется при отделке интерьера и экстерьера жилых, общественных зданий.

Наряду с проверенными временем видами мозаики появились мозаичные плитки, при изготовлении которых используются новые цифровые технологии, позволяющие делать мозаичную плитку с эффектом 3D [2].

Такая мозаика придаёт наибольшую реалистичность композициям по сравнению с традиционными видами мозаики.

Мозаика подразделяется по типу применяемых материалов и по типу укладки.

По типу используемых материалов различают стеклянную, мраморную, смальтовую, каменную (из натурального или искусственного камня), керамическую и др.

Стеклянная мозаика. Стеклянная мозаика – это сплав кремниевого песка и других компонентов, к которым добавляются окрашивающие оксиды [1]. Производство стеклянной мозаики отличается от обычного стекла по технологии, благодаря чему она гораздо прочнее обычного стекла при одинаковом химическом составе. Стеклянная мозаика имеет очень широкую сферу применения: она используется при отделке кухонь, бассейнов, ванных комнат, мебели, фасадов зданий (рис. 1). А богатство различных цветов дает широкие возможности для создания различных видов рисунков, панно, орнаментов, узоров.

Сейчас стекло – это самый доступный облицовочный материал из всех видов мозаики [3]. И именно стекло имеет большое количество преимуществ перед другими материалами: высокая прочность, устойчивость к химическому воздействию, абсолютная водонепроницаемость, морозоустойчивость, устойчивость к ультрафиолетовому излучению.

Керамическая мозаика. Керамическая мозаика выполняется из кусочков керамической плитки (рис. 2) разного оттенка огромной цветовой гаммы, что позволяет создавать практически любые рисунки. Керамический материал для

плиток мозаики получают из смеси, содержащей каолин или глину. Таким образом, керамическая мозаика представляет собой экологически чистый и безопасный материал. Элементы мозаики могут иметь множество форм: квадрата, прямоугольника, круга и т.п. [3]. Такое разнообразие форм позволяет дизайнерам реализовать в интерьере любые необычные идеи.

Керамическая мозаика отличается устойчивостью к абразивному износу и уникальным внешним видом. Она подходит для облицовки различных поверхностей, в том числе бассейнов, фасадов зданий, стен и полов ванных комнат, кухонь.

Керамическая мозаика имеет ряд преимуществ: высокая прочность, высокая огнестойкость и огнеупорность, водостойкость, износостойкость, устойчивость к агрессивным средам, химическим веществам.

Керамическая мозаика хорошо сочетается со многими другими декоративными материалами. Особенно хорошо он смотрится с керамогранитом и керамической плиткой. Керамическое мозаичное панно придаст элегантности любому помещению.

Мозаика из мрамора. Мозаика из мрамора может служить для внутренней отделки пола и стен в помещении. Она поможет создать неповторимый уют плавными переливами полированного камня. Или её можно использовать для отделки внешних стен, создавая уникальные фасадные конструкции. Использование мраморной мозаики всегда придаёт интерьеру нотку стабильности, постоянства, основательности. Широкий диапазон цветовых оттенков мрамора позволяет создавать разнообразные композиции, основанные на подборе близких по цвету и тону материалов [3].

По способу укладки мозаичного полотна можно выделить следующие виды: паркетри, интарсия, инкрустация, блочная мозаика [2].

Декор любого интерьера и фасада здания, украшенного мозаикой, выглядит наиболее изысканно по сравнению с простой керамической плиткой и стеновыми панелями.

Мозаичные украшения – важный элемент архитектуры, которая раскрывает оригинальность художественного стиля и вкуса человечества в хронологической перспективе.

СПИСОК ЛИТЕРАТУРЫ:

1. Константинова С.С. История декоративно-прикладного искусства. Конспект лекций.-Ростов н/Д: Феникс, 2004.-192 с.
2. Мозаика: происхождение и виды. – Режим доступа: <https://dekoriko.ru/mozaika/vidy/>.
3. Мозаика. Состав, материалы, технология производства – Режим доступа: <http://www.kayros.biz/wiki/mozaika-sostav-materialy-tehnologiya-proizvodstva>.

Klichova Sh.A.

Turkmen state institute of architecture and construction
(Ashgabat, Turkmenistan)

IMPORTANCE OF MOSAIC ART IN ARCHITECTURE

***Abstract:** the article considers the importance of using mosaic art in architecture, urban planning, and creating various decorative ornaments and paintings, as well as various forms of mosaic technique and modern possibilities. The properties and advantages of various types of materials used in mosaic art were also shown. In the future, these mosaic products will allow designers to create any intricate ornaments and patterns of the exterior and interior decoration of modern residential houses, cultural centers and other buildings.*

***Keywords:** mosaic, unique ornaments, building interior, building facade.*

МЕДИЦИНСКИЕ НАУКИ (MEDICAL SCIENCES)

УДК 616-78

Ефремова Д.С.

студентка 2 курса, лечебный факультет

Медицинский институт

Пензенский государственный университет

(Россия, г. Пенза)

Научный руководитель:

Ильина Н.Л.

к.м.н, доцент, лечебный факультет:

кафедра "Физиология человека"

Медицинский институт

Пензенский государственный университет

(Россия, г. Пенза)

ЯДЕРНАЯ МЕДИЦИНА И ЕЁ ПЕРСПЕКТИВЫ

Аннотация: ядерная медицина в наше время достаточно быстро развивается и внедрение усовершенствованного оборудования, такого как ПЭТ / КТ с продольным полем зрения, позволяет по-новому взглянуть на данную область медицины. Данная система обладает большими преимуществами по сравнению со стандартными системами. Одно из отличий состоит в том, что для использования системы LAFOV (ПЭТ / КТ с продольным полем зрения) требуется меньшее количество радиофармпрепаратов, в связи с чем становится возможным применение методов двойного отслеживания. Помимо этого, в поле зрения системы захватывается изображение всего тела, что делает возможным изучение взаимодействия всех органов человека и проведение системного анализа всего организма. В данной статье рассмотрена новая разработка из области ядерной медицины.

Ключевые слова: ПЭТ /КТ, позитронно-эмиссионная томография, ПЭТ всего тела, ПЭТ /КТ с продольным полем зрения, ПЭТ/КТ-сканер, ПЭТ/КТ-визуализация.

Онкологические болезни занимают второе место по смертности в мире, и уровень заболеваемости постоянно растет. Своевременная диагностика способствует быстрому решению данной проблемы, а для этого необходимо оборудование, которое могло бы быстро и наиболее безопасно для здоровья человека обнаружить рак на ранних стадия его развития. Более современным в этом плане является ПЭТ/КТ-сканер.

Ядерная медицина — раздел медицинской радиологии, использующий радионуклиды и ионизирующие излучения для исследования функционального и морфологического состояния организма, а также для лечения заболеваний человека [1]. Радиофармацевтические препараты — это лекарственные средства, которые в готовой для использования форме содержат один или несколько радионуклидов (РН). РФП являются основным инструментом ядерной медицины. Использование ионизирующего излучения распада короткоживущих изотопов (радионуклидов) для диагностики и лечения заболеваний человека отличает ядерную медицину от таких разделов медицинской радиологии, как лучевая терапия и рентгенологические методы исследования. Ядерная медицина возникла и развивалась на стыке физики, химии, биологии и клинической медицины. Считается, что она выделилась в отдельную науку примерно между 1934 годом (Ирен и Фредерик Жолио-Кюри обнаружили, что радиоактивные элементы можно создавать искусственно) и 1946 годом (Сэм Сейдлин сообщил об эффективном лечении рака щитовидной железы с помощью радиоактивного йода). К методам диагностики ядерной медицины относят ОФЭКТ (однофотонную эмиссионную компьютерную томографию) и ПЭТ (позитронно-эмиссионную томографию) [2]. Использование позитронно-излучающих радиофармпрепаратов для визуализации функций человека восходит к новаторской работе 1950-х годов и за эту долгую историю претерпело ряд революционных изменений. Примеры включают чрезвычайно успешное внедрение первого ПЭТ-сканера с одним кольцом, первого позитронно-

эмиссионный томограф в 1975 году и разработку трехмерных ПЭТ-систем. Одним из глубоких изменений стало успешное внедрение мультимодальной ПЭТ / КТ визуализации на рубеже XXI века. В настоящее время ПЭТ / КТ-визуализация играет центральную роль в постановке диагноза и лечении ряда видов рака. Проблемы и сложности, связанные с предоставлением гибридной функциональной и анатомической визуализации, оказали глубокое влияние на обучение и организацию данной области.

Детекторы, используемые в системах ПЭТ / КТ, долгое время состояли из сцинтилляционных кристаллов в сочетании с обычными фотоумножительными трубками. Замена этой технологии твердотельными детекторами на основе кремниевых фотоумножителей была важной недавней разработкой в области ПЭТ-визуализации; эти системы предлагают ряд технических преимуществ, которые преодолевают ограничения предыдущих аналоговых систем. В частности, значительно улучшенное разрешение по времени пролета позволяет снизить уровень шума и повысить чувствительность времени пролета, что приводит к улучшению клинических показателей, включая лучшее качество изображения и обнаружение повреждений. Учитывая тот факт, что чувствительность сканера и шум изображения являются важными ограничивающими факторами при ПЭТ-визуализации, все чаще разрабатываются сканеры с большим осевым полем зрения, такие как Biograph mCT, Biograph Vision 600 и недавно описанная система ПЭТ / КТ GE Discovery MI. Комбинация твердотельных детекторов с увеличенным охватом осевого поля зрения представляет важное улучшение по сравнению с предыдущим поколением сканеров и демонстрирует повышенную чувствительность к фотонам и скорость подсчета эквивалента пикового шума [3]. Существенный шаг вперед был сделан с внедрением ПЭТ-систем с расширенным полем зрения, таких как PennPET Explorer и uExplorer, а также Biograph Vision Quadra. Системы можно рассматривать как новую, действительно революционную конструкцию. Впервые теперь возможно получить изображение головы и всего

туловища одновременно у взрослых людей, что дает новое и уникальное представление о функциях и физиологии человека.

Занимаемая площадь системы продольного (длинноосевого) поля зрения (LAFOV) имеет то преимущество, что ее можно установить в смотровом кабинете с теми же размерами, что и у стандартной системы аксиального поля зрения (SAFOV), что означает, что не требуется никаких сложных или дорогостоящих настроек инфраструктуры.

С неуклонно растущим числом клинических показаний для ПЭТ / КТ, спрос на услуги ПЭТ растет, увеличивая нагрузку на списки ожидания. Поэтому существует четкое обоснование для увеличения пропускной способности пациентов во многих центрах ПЭТ / КТ, и возможность сканировать больше пациентов с меньшей активностью является привлекательной перспективой. Стандартная съемка в течение 2 минут на положение кровати может занять от 15 до 20 минут на системе SAFOV в зависимости от длины тела. С системой LAFOV сопоставимое изображение может быть получено всего за 2 минуты при использовании стандартных действий, с возможностью поддержания адекватного качества изображения всего за 30 секунд. Учитывая дополнительные 8 минут на то, чтобы положить пациента на стол для осмотра и снять его с него, 60 пациентов можно было бы получить изображение на одном сканере LAFOV в течение 10-часового рабочего дня, хотя дополнительные исследования, такие как КТ с контрастным усилением, могут потребовать дополнительного времени. Однако это привело бы к значительному увеличению пропускной способности для большинства центров, и для выполнения этого сложного графика потребуется гораздо больше персонала [6].

Одним из преимуществ системы LAFOV является возможность захвата всего человеческого организма в одном поле зрения. Эта возможность получения изображения всего туловища представляет собой значительное преимущество, например, при изучении взаимодействия органов всего тела или для обеспечения кинетической визуализации всего тела и многих органов,

который потенциально раскрывает идеи, которые предыдущее поколение SAFOV не могло предоставить. Статистическая визуализация всего тела с высоким количеством показателей дает возможность исследовать фармакокинетические данные всего организма и межорганных взаимодействий.

Значительно более высокая плотность подсчета приводит к увеличению объемов данных, которые могут достигать 4-5 ГБ при стандартном сканировании SAFOV и 40-50 ГБ при сканировании LAFOV. Для повседневных клинических целей эти размеры данных не влияют на архивирование и просмотр клинических изображений, если в системах клинического архивирования хранятся только вторичные статические реконструкции. Однако часто бывает так, что при проведении исследований требуется хранение и последующее извлечение полного набора исходных данных для конкретных реконструкций или анализа исходных данных, которые создают чрезмерную нагрузку на ИТ-сети. Именно поэтому имеется необходимость обустройства дополнительной инфраструктуры.

Вместо того, чтобы фокусироваться на пропускной способности, системы LAFOV могут обеспечить существенное снижение применяемой активности и, следовательно, дозы облучения для пациента и лиц, осуществляющих уход, а также позволить большему количеству пациентов пройти обследование на предмет заданной активности радиофармпрепарата. В некоторых приложениях системы LAFOV могут использоваться для сканирования там, где доступны следовые количества радиоактивного индикатора, например, при визуализации радиофармпрепаратов с длительным периодом полураспада, таких как [89 Zr]. При определенных обстоятельствах могут быть выполнены измерения очень низкой активности. Метод низких доз очень хорошо подходит для визуализации детей. Более того, можно использовать стандартные дозы, но с более короткими протоколами обследования, что может снизить вероятность необходимости анестезии, и ПЭТ / КТ потенциально имеет очень важные преимущества в этом отношении по сравнению с длительными процедурами

сканирования, встречающимися при МРТ всего тела. Однако при снижении активности необходимо соблюдать осторожность, чтобы качество сканирования не ухудшалось, когда изображения с более высоким уровнем шума могут скрывать небольшие повреждения [5]. Усилия по снижению дозы, скорее всего, сделают ПЭТ более жизнеспособным методом в педиатрии и акушерской визуализации, как чувствительный инструмент скрининга и как более приемлемый инструмент для исследований со здоровыми людьми или для исследований с несколькими индикаторами.

Визуализация может быть возможна в течение многих периодов полураспада без ухудшения качества изображения, и впечатляющие результаты были получены для очень длинных индикаторов периода полураспада, таких как [89 Zr]. Ранее, при использовании сканеров с низкой чувствительностью, системы были ограничены высоким уровнем шума изображения или необходимостью использования значительно более высоких доз радиофармпрепарата. Теперь, используя системы LAFOV, можно получать данные с высокой плотностью подсчета в разумные сроки. Более высокая чувствительность может быть использована для получения высококачественных изображений после почти четырех периодов полураспада с улучшенным поглощением поражения и меньшим фоном. Более того, этот больший динамический диапазон охватывает более широкий временной диапазон кинетических данных. Также ясно, что ряд опухолевых образований лучше всего визуализируется с помощью нескольких индикаторов. В качестве альтернативы нескольким сеансам визуализации или необходимости двух сканирований с полной дозой, гибкость LAFOV для получения качественно приемлемых сканирований при низкой дозе дает возможность беспрепятственно выполнять дополнительную визуализацию со вторым индикатором при низкой дозе или наоборот. Одним из препятствий для внедрения протоколов с двумя индикаторами в ПЭТ / КТ является неспособность различать сигнал от каждого индикатора, хотя сокращенные динамические протоколы могут использоваться

для различения кинетического поведения каждого индикатора или для визуализации быстрых гамм и триплетов было предложено различать чистый позитрон и триплеты не чистые позитронные излучатели; высокая чувствительность LAFOV хорошо подходит для этих методов и является особенностью, которую будущие пользователи этих систем могут изучить [4].

ПЭТ-изображения LAFOV характеризуются высоким временным и пространственным разрешением. Кинематографическая визуализация обеспечивает реалистичную 3D-визуализацию анатомических структур, которая может быть полезна в образовательных сценариях и при демонстрации сложной 3D-анатомии на междисциплинарных встречах, а теперь может быть применена и к данным ПЭТ. Более того, изображения с низким уровнем шума и высоким сигналом могут позволить улучшить количественную оценку ПЭТ. Среди многочисленных проблем, которые необходимо решить при получении повторяемых и надежных радиомикрологических данных, особой проблемой является их чувствительность к шуму, для решения которых могут быть хорошо приспособлены малошумящие высококачественные устройства LAFOV.

Новаторский PennPET и первые коммерчески доступные системы, безусловно, не станут последним словом в области ПЭТ LAFOV, и ожидаются дальнейшие разработки в области ПЭТ-технологий. Например, там, где стоимость сканера тесно связана со стоимостью сцинтилляционных кристаллов.

ПЭТ-технологии претерпели значительные изменения за всю историю ядерной медицины, некоторые из которых привели к значительным изменениям в этой области. К одному из таких преобразований можно отнести внедрения гибридной визуализации, благодаря чему ПЭТ / КТ стала стандартным исследованием для диагностики ряда заболеваний. Системы LAFOV имеют значительные преимущества по сравнению с аналоговыми предыдущих годов. Изображение всего тела, полученное на данной системе, может дать представление о межорганных взаимодействиях всего организма, а ускорение получения результатов увеличить пропускную способность исследования.

Значительным преимуществом является снижение дозы радиофармпрепарата, помимо этого сочетание двух и более низкодозированных исследования могут быть полезны для более полного изучения биологии опухоли. Снижение уровня шума способно улучшить качество изображения, что позволяет раскрыть более глубокую патофизиологию.

СПИСОК ЛИТЕРАТУРЫ:

1. Бажукова, И.Н. Технологии ядерной медицины. /И.Н. Бажукова, С.И. Бажуков, А.А. Баранова // Издательство Уральского университета. 2022. С. 77-97.
2. Бекман, И.Н. Радиационная и ядерная медицина: физические и химические аспекты. // ОнтоПринт. М. 2012. С. 262-315.
3. Budinger TF. PET instrumentation: what are the limits?// Semin Nucl Med. 1998;28:247-267. doi: 10.1016/s0001-2998(98)80030-5.
4. Czernin J, Sonni I, Razmaria A, Calais J. The future of nuclear medicine as an independent specialty.// J Nucl Med. 2019;60:3S–12S. doi: 10.2967/jnumed.118.220558.
5. Daube-Witherspoon ME, Cherry SR. Scanner design considerations for long axial field-of-view PET systems. // PET Clin. 2021; 16 :25–39. doi: 10.1016/j.cpet.2020.09.003.
6. Ian Alberts and others. Long-axial field-of-view PET/CT: perspectives and review of a revolutionary development in nuclear medicine based on clinical experience in over 7000 patients.// Cancer Imaging. 2023; 23:28. doi: 10.1186/s40644-023-00540-3.

Efremova D.S.

2nd year student, Faculty of Medicine

Medical Institute

Penza State University

(Russia, Penza)

Scientific advisor:

Ilyina N.L.

PhD, Associate Professor,

Faculty of Medicine: Department of "Human Physiology"

Penza State University

(Russia, Penza)

NUCLEAR MEDICINE AND ITS PROSPECTS

***Abstract:** nuclear medicine is developing quite rapidly nowadays and the introduction of advanced equipment such as PET / CT with a longitudinal field of view allows us to take a fresh look at this area of medicine. This system has great advantages over standard systems. One difference is that LAFOV (Longitudinal Field-of-View PET/CT) requires fewer radiopharmaceuticals, making dual-tracking techniques possible. In addition, the image of the whole body is captured in the field of view of the system, which makes it possible to study the interaction of all human organs and conduct a system analysis of the whole organism. This article discusses a new development from the field of nuclear medicine.*

***Keywords:** PET/CT, positron emission tomography, whole body PET, PET/CT with longitudinal field of view, PET/CT scanner, PET/CT imaging.*

КУЛЬТУРА (CULTURE)

УДК 1

Таженова А.Е.

магистрант 2 курса

Институт истории и права

Казахский Национальный педагогический университет имени Абая

(г. Алматы, Казахстан)

ИСТОРИЯ СТАНОВЛЕНИЯ ПОНЯТИЯ СОЦИАЛИСТИЧЕСКОГО РЕАЛИЗМА В СОВЕТСКОЙ КУЛЬТУРЕ

***Аннотация:** в статье рассматривается история становления понятия социалистического реализма в советской культуре. Автор рассказывает о том, как данное понятие было введено в 1930-е годы в культурную политику СССР и как оно влияло на развитие советского искусства. Описываются принципы социалистического реализма и его связь с идеологией коммунизма. Рассматриваются примеры работ советских художников и писателей, которые соответствовали требованиям социалистического реализма. Кроме этого, авторы анализируют критику данного понятия и его роль в подавлении свободы творчества в СССР. В целом, статья позволяет понять, как социалистический реализм стал одним из ключевых элементов советской культуры и как его влияние продолжает ощущаться до сегодняшнего дня.*

***Ключевые слова:** социалистический реализм, СССР, стиль, культура.*

Социалистический реализм – это термин, который одновременно описывает искусство и культуру Советского Союза. В его основании лежала идеологическая концепция, которая уделяла большое внимание социальному и политическому контексту произведений искусства. Но как возникло понятие социалистического реализма в советской культуре и как оно развивалось со временем? Ответы на эти вопросы вы найдете в нашей статье. Мы рассмотрим

историю становления социалистического реализма, его основные черты и значение для советского искусства и культуры.

Цель научного исследования - рассмотреть процесс становления и развития понятия социалистического реализма в советской культуре, а также выяснить, как это понятие влияло на художественное творчество и культуру в целом.

Основные направления и идеи исследования:

1. Исторический контекст - дать общее представление о событиях и социально-политической ситуации в СССР на тот период, когда пришло к становлению понятие социалистического реализма.

2. Культурная практика - провести обзор художественных направлений и стилей, которые существовали до появления социалистического реализма, и как новое понятие повлияло на их развитие.

3. Идеологический аспект - рассмотреть роль идеологической цензуры в развитии социалистического реализма, а также как это понятие использовалось для поддержания власти и формирования общественного сознания.

4. Международный контекст - исследовать взаимодействие культурных процессов в СССР и зарубежных странах и роль социалистического реализма в этом процессе.

5. Оценка влияния - провести анализ последствий, которые оказало понятие социалистического реализма на развитие советской культуры, а также оценить культурное наследие этого понятия на современную культуру.

Исследование позволит более глубоко понять, как возникло и каково значение понятия социалистического реализма в советской культуре и как это понятие повлияло на культурные процессы в СССР.

В период возникновения этого явления многие западные исследователи лишили социалистический реализм объективного и цензурного контроля. Прежде всего, здесь следует отметить таких авторов, как Р. Гароди, Б. Гройс, И. Голомшток, М. Геллер, Х. Гюнтер, Х. Зеeman, К. Кларк, И. У. Петере, Н.

Тумаркин. В начале 80-90-х годов, сразу после распада Советского государства, был издан ряд сборников, посвященных изучению феномена социального реализма. Во-первых, это "Избавление от миражей. Социализм сегодня", в который вошли работы Е. Сергеева, М. Гагнуса, Г. Белой и других. К более поздним исследованиям можно отнести сборники «Социалистический канон» и «Советское богатство». Среди большого количества литературы, посвященной данной теме, помимо перечисленных выше исследователей, в первую очередь были опубликованы работы К. Аймермахера, М. Балины, А. Бодена, К. Беккера, К. Гринберга, Л. Геллера, Е. Добренко, Т. Дахусена, А. Морозовой, В. Паперного, и необходимо выделить работы Г. Поспелова, Ф. Серса, М. Тупицынова и др.

Методология данного исследования включает анализ истории становления понятия социалистического реализма в контексте советской культуры. Автор изучает возникновение и развитие данного понятия с момента его зарождения в 1930-х годах до конца 1980-х. Методы исследования включают анализ источников, использование исторического подхода, аналитическое исследование и интерпретацию данных. Главной целью исследования является выявление роли социалистического реализма в формировании советской культуры и его влияния на художественное творчество.

Социалистический реализм - это художественный стиль, который возник в Советском Союзе в 1930-х годах и стал являться государственной культурной политикой во время правления Иосифа Сталина. Этот стиль стремился создать идеальное изображение социальной жизни в Советском Союзе, отражая героические идеи социализма.

История становления социалистического реализма началась в 1932 году, когда на Втором Всесоюзном съезде советских писателей была принята резолюция "О методах литературы и искусства". Эта резолюция потребовала от художников и писателей создавать произведения, которые отражали бы реалии советской жизни и фиксировали уникальный опыт строительства социализма.

В 1934 году был создан Союз писателей СССР и Народный комиссариат просвещения СССР, которые начали надзирать за культурной политикой страны и отбирать художников и писателей, соответствующих их стандартам. Отдельники, которые не отвечали социалистическому реализму, были стерилизованы, изгнаны, лишены профессионального статуса, а некоторые даже осуждены к каторге и уничтожены.

В начале 1950-х гг. стали возникать первые проявления несогласия с социалистическим реализмом. В 1954 году Никита Хрущев на XX съезде КПСС заявил о критике культовой личности Иосифа Сталина и о том, что нужно избавиться от необходимости создавать только социалистический реализм как художественный стиль.

Со временем социалистический реализм потерял свою популярность и стал уходить в тень. В настоящее время, хотя термин «социалистический реализм» не означает больше прежних коннотаций, он используется некоторыми современными художниками как форма выражения яркой социальной критики. Однако, несмотря на все критики, социалистический реализм по-прежнему является значительным элементом советской культуры.

История становления понятия социалистического реализма в советской культуре — это интересная история, которая показывает, как создавалась идеологическая основа советской культуры.

Социалистический реализм стал официальным стилем в советской культуре с 1932 года, когда было принято решение о необходимости создания новой художественной эстетики, которая должна была соответствовать идеологическому курсу партии. Социалистический реализм стал выражать социалистические идеи в художественном языке и стал обязательным стилем в литературе, живописи, скульптуре, архитектуре и кино.

Одним из крупнейших представителей социалистического реализма был художник Илья Репин, чьи произведения отражали строительство социализма,

идеологию партии и отношения между людьми. Его картины «Бурлаки на Волге» и «Иван Грозный и его сын» стали символом социалистической идеологии.

Однако со временем социалистический реализм стал выглядеть устаревшим и был критикован за механическое повторение стереотипов, ограничение свободы творчества и дискриминацию других тенденций в искусстве.

В настоящее время многие исследователи рассматривают социалистический реализм как пример признака прежде всего авторитарной культуры, которая ставила в центр общественных стереотипов и унификации. Также социалистический реализм имел большое значение в формировании современной российской культуры, особенно в отношении понимания социально-политических процессов в стране.

Тем не менее, социалистический реализм остается важной исторической эпохой советской культуры, которая имела огромное влияние на формирование художественного стиля и общественных отношений в России.

Таким образом, история становления понятия социалистического реализма в советской культуре включала в себя не только формирование концепции художественного стиля, но и отражение политической и социальной обстановки в стране. Социалистический реализм стал парадигмой в советской культуре, и ее требования отразились во всех сферах искусства и литературы. Несмотря на критику этого стиля, он оставил яркий след в истории советской культуры и оказал большое влияние на ее развитие.

СПИСОК ЛИТЕРАТУРЫ:

1. Терц А. Что такое соцреализм (фрагменты из работы) // С разных точек зрения: Избавление от миражей. Соцреализм сегодня. М., 1990 С. 54-80.
2. Первый всесоюзный съезд советских писателей. Стенографический отчет. М., 1934.

3. Морозов А. И. Конец утопии. Из истории искусства в СССР 1930-х годов. М., 1995. С.23.
4. Тупицына М. У истоков соцреализма. Государство как автор // Искусство. 1991. № 3. С. 44 - 47.
5. Кацман Е. Записки художника. С. 14-15
6. Деготь Е. Русское искусство XX века. М., 2000. С. 150.

Tazhenova A.E.

Kazakh National Pedagogical University named after Abai
(Almaty, Kazakhstan)

HISTORY OF FORMATION OF CONCEPT OF SOCIALIST REALISM IN SOVIET CULTURE

***Abstract:** the article examines the history of the formation of the concept of socialist realism in Soviet culture. The author tells how this concept was introduced in the 1930s into the cultural policy of the USSR and how it influenced the development of Soviet art. The principles of socialist realism and its connection with the ideology of communism are described. Examples of works by Soviet artists and writers who met the requirements of socialist realism are considered. In addition, the authors analyze the criticism of this concept and its role in the suppression of creative freedom in the USSR. In general, the article allows us to understand how socialist realism became one of the key elements of Soviet culture and how its influence continues to be felt to this day.*

***Keywords:** socialist realism, USSR, style, culture.*

АВИАЦИЯ (AVIATION)

УДК 628.978

Лучников И.В.

старший преподаватель кафедры №13

«Системы автоматизированного управления»

Санкт-Петербургский государственный университет гражданской авиации

им. Новикова

(г. Санкт-Петербург, Россия)

Дойко Н.А.

студент

Санкт-Петербургский государственный университет гражданской авиации

им. Новикова

(г. Санкт-Петербург, Россия)

Валентович Е.С.

студент

Санкт-Петербургский государственный университет гражданской авиации

им. Новикова

(г. Санкт-Петербург, Россия)

ОСОБЕННОСТИ РУЛЕЖНОГО ОБОРУДОВАНИЯ ГРАЖДАНСКИХ АЭРОДРОМОВ

Аннотация: рулежное оборудование аэродрома предназначено для обеспечения безопасного маневрирования как от взлетно-посадочной полосы (далее – ВПП), так и до ВПП. В статье рассматривается рулежное оборудование аэродромов, расположенных на территории РФ.

Ключевые слова: воздушное судно, рулежное оборудование, огни, оборудование, ВПП.

Авиационная отрасль – слаженная и динамичная система, связывающая людей, культуру и континенты. Как и любая другая система, авиация требует повышенное внимание, поскольку от функционирования каждого ее механизма зависят жизни людей. Рулежное оборудование – важная составляющая аэродрома, которая помогает авиационному персоналу обслуживать полеты воздушных судов. И эта составляющая несет за собой определенные затраты – по этой причине большинство менеджеров по эксплуатации аэропортов изучают эффективность своего электрического наземного вспомогательного оборудования.

Известно, что ежегодно обслуживается более 10 миллионов рейсов, поэтому неудивительно, что все больше авиакомпаний уделяют особое внимание повышению эффективности, предотвращению простоев и снижению затрат, связанных с оборудованием обслуживания на перроне.

Рулежное светосигнальное оборудование системы огней высокой интенсивности (далее – ОВИ) независимо от категории состоит из боковых рулежных огней и неуправляемых световых указателей. Далее рассмотрим их подробнее.

Боковые рулежные огни синего цвета предназначены для обозначения боковых краев РД и устанавливаются с интервалами 60 м. На закруглениях РД расстояние между огнями меньше 60 м и определяется радиусами кривизны РД.

Неуправляемые световые указатели предоставляют информацию о курсах посадки, номерах РД, границах критических зон.

В системах ОВИ-3 должны быть применены осевые огни РД зеленого цвета, устанавливаемые по оси РД с интервалами 30 м, стоп-огни, светофоры и управляемые стрелочные указатели.

Рулежные дорожки, которые по своей конфигурации допускают выруливание с ВПП на большой скорости, оборудуются огнями быстрого схода

с ВПП. Это огни зеленого цвета, устанавливаемые по оси выводной РД с интервалами 15 м.

В аэропортах с разветвленной сетью рулежных дорожек используется рулежное светосигнальное оборудование, позволяющее осуществлять руление по определенным маршрутам.

Управляемые световые указатели служат дополнительным средством управления движением воздушных судов (далее – ВС) на аэродроме. Они устанавливаются в местах примыкания РД к ВПП и на пересечении РД и регулируются диспетчерами стартового диспетчерского пункта (далее – СДП) и диспетчерского пункта руления (далее – ДПР) для подтверждения выданных команд о разрешении или запрещении руления. Стрелочные указатели желтого цвета указывают направление движения ВС по заданным маршрутам.

Состав оборудования для каждой системы подразделяется на:

- неуправляемые средства (боковые рулежные огни, аэродромные знаки, огни места ожидания, огни уширения ВПП);
- управляемые средства (аэродромные световые указатели, осевые огни РД, осевые огни схода (выхода) на ВПП, стоп-огни, предупредительные огни).

Аэродромные знаки предназначены для обеспечения экипажей ВС визуальной информацией при рулении.

Обязательными знаками являются:

- знаки магнитных курсов (белые символы на красном фоне), устанавливаемые перед ВПП;
- знаки обозначения РД (черные символы на желтом фоне), устанавливаемые с левой стороны перед каждым разветвлением РД (ВПП);

На аэродромах могут устанавливаться знаки дополнительной информации (белые символы на синем фоне), а также знаки «Стоп», «Въезд запрещен» (белые символы на красном фоне), знаки направления движения (черные символы на желтом фоне) и др.

Аэродромные световые указатели предназначены для обеспечения экипажей ВС информацией о предписанном направлении движения, запрещении или разрешении движения и являются обязательными для установки по маршрутам руления в системе ОВИ-Ш.

Световые указатели должны состоять из стрелочных указателей желтого цвета, красных и зеленых светофоров наземного типа и устанавливаться на перекрестках РД, в местах выхода на ВПП, в местах ожидания при рулении, перед выходом с перрона на предписанный маршрут следования.

Аэродромные знаки и указатели должны быть размещены на расстоянии 30-35 м от перекрестка РД на расстоянии 10-12 м от края ВПП или РД.

Места ожидания перед ВПП обозначаются сдвоенными огнями с обеих сторон РД не далее 7 м от края. При движении к ВПП цвет светофильтров этих огней должен быть красный, а при движении от ВПП – желтый.

Примечания:

1. Допускается применять вместо сдвоенных огней знаки с символом РМС (ILS) при движении к ВПП и знаки, перечеркнутые красной чертой из левого нижнего угла в правый верхний, при движении от ВПП.

2. Для международных аэропортов вместо знаков с символом РМС (ILS) могут быть использованы знаки с символами CAT I, CAT II, CAT III.

3. При установке управляемых линий стоп-огней и светофоров указанные выше знаки не устанавливаются.

Осевые огни рулежных дорожек являются обязательными на РД, используемых с ВПП точного захода на посадку III категории. Огни должны быть зеленого цвета и устанавливаться по осевой линии РД с интервалом не более 15 м. На закругленных участках интервал должен быть не более 7,5 м.

Осевые огни схода (выхода) с ВПП являются обязательными на РД, используемых с ВПП точного захода на посадку III категории, и должны располагаться с интервалами $(15 \pm 1,5)$ м.

Эти огни со стороны движения к ВПП должны быть зеленого цвета, а с ВПП – чередующиеся желто-зеленого цвета. Интервал между огнями должен быть $(15\pm 1,5)$ м, а на закруглениях РД – не более 7,5 м. Огни быстрого схода желто-зеленого (переменного) цвета должны располагаться вдоль осевой линии ВПП на протяжении не менее 60 м до начала закругленного участка выхода на РД и по осевой линии РД на расстоянии не менее 30 м от линии посадочных огней ВПП.

Смещение огней от осевой линии ВПП должно быть $(0,75\pm 0,15)$ м.

Стоп-огни являются обязательными для установки в местах ожидания РД, используемых с ВПП точного захода на посадку III категории. Стоп-огни красного цвета должны быть установлены в количестве не менее пяти поперек РД с интервалом между огнями $(3\pm 0,3)$ м. Линии стоп-огней должны дополняться красными светофорами надземного типа с обеих сторон ВПП. Стоп-огни и красные светофоры могут использоваться как неуправляемые средства в качестве огней защиты ВПП в местах, не входящих в маршруты руления.

Предупредительные огни желтого цвета, предназначенные для предупреждения приближения к перекрестку или месту остановки, должны быть установлены в количестве не менее трех поперек РД с интервалом между ними 1,5 м на расстоянии 30-60 м от ближнего края пересекаемой РД.

Рулежное оборудование – важная составляющая каждого аэродрома, требующая не только пристального внимания, но и определенных затрат. В связи с тем, что глобальное воздушное сообщение продолжает увеличиваться, все больше аэропортов обращаются к использованию электрического наземного вспомогательного оборудования в качестве способа борьбы с растущими расходами.

СПИСОК ЛИТЕРАТУРЫ:

1. Приказ Министерства транспорта РФ от 25 августа 2015 г. N 262 «Об утверждении Федеральных авиационных правил «Требования, предъявляемые к аэродромам, предназначенным для взлета, посадки, руления и стоянки гражданских воздушных судов» [Электронный ресурс]. URL: <https://base.garant.ru/71220192/>, свободный.
2. Бойцов В.А. Система светотехнического оборудования аэродромов – Учебное пособие, 1994 г. – 63 с.

Luchnikov I.V.

St. Petersburg State University of Civil Aviation named after Novikova
(Saint Petersburg, Russia)

Doiko N.A.

St. Petersburg State University of Civil Aviation named after Novikova
(Saint Petersburg, Russia)

Valentovich E.S.

St. Petersburg State University of Civil Aviation named after Novikova
(Saint Petersburg, Russia)

FEATURES OF TAXIING EQUIPMENT CIVIL AIRFIELDS

***Abstract:** the taxiing equipment of the airfield is designed to ensure safe maneuvering both from the runway (hereinafter referred to as the runway) and to the runway. The article discusses the taxiing equipment of airfields located on the territory of the Russian Federation.*

***Keywords:** aircraft, taxiing equipment, lights, equipment, runway.*

УДК 004.891.4

Негрий А.В.

студент

Санкт-Петербургский государственный университет гражданской авиации
(г. Санкт-Петербург, Россия)

Соколов О.А.

кандидат технических наук,

доцент кафедры систем автоматизированного управления

Санкт-Петербургский государственный университет гражданской авиации
(г. Санкт-Петербург, Россия)

АНАЛИЗ И ОПТИМИЗАЦИЯ АЛГОРИТМОВ УПРАВЛЕНИЯ ПОЛОТОМ БЕСПИЛОТНЫХ ЛЕТАТЕЛЬНЫХ АППАРАТОВ (БПЛА) С ПОМОЩЬЮ МАШИННОГО ОБУЧЕНИЯ

Аннотация: статья посвящена анализу и оптимизации алгоритмов управления полетом беспилотных летательных аппаратов (БПЛА) с использованием методов машинного обучения. В работе рассмотрены основные принципы функционирования БПЛА, а также проблемы, возникающие при управлении ими. Для решения задачи оптимизации алгоритмов управления предложен подход, основанный на использовании методов машинного обучения. Проведен анализ различных алгоритмов машинного обучения и определены наиболее эффективные для конкретных задач управления БПЛА.

Ключевые слова: беспилотные летательные аппараты, БПЛА, управление полетом, анализ алгоритмов управления, оптимизация, машинное обучение.

Беспилотные летательные аппараты (БПЛА) являются актуальным объектом исследования, так как их использование становится все более распространенным в различных сферах, включая науку, промышленность и обслуживание, а также в военных целях. Управление БПЛА является сложной

задачей, так как они должны учитывать множество условий, таких как погода, топография местности, наличие препятствий, а также другие факторы. Однако, с помощью методов машинного обучения существует возможность оптимизировать алгоритмы управления БПЛА и обеспечить более точный и надежный полет.

БПЛА имеют ряд принципов работы и управления, которые нужны для их корректного функционирования. Работа БПЛА состоит из трех основных фаз: навигация (получение информации об окружающей среде), управление (решение задач полета) и отслеживание (оценка своего местоположения и корректировка маршрута). Однако, управление БПЛА может столкнуться с различными проблемами, такими как нестабильность полета, навигационные проблемы и многие другие. Эти проблемы могут привести к опасным ситуациям, последствия которых могут быть разной степени тяжести.

Для решения вопроса оптимизации алгоритмов управления в работе проводился анализ различных алгоритмов машинного обучения и определялись наиболее эффективные для конкретных задач управления БПЛА. В частности, были рассмотрены следующие алгоритмы: k-ближайших соседей (k-NN), метод опорных векторов (SVM), случайный лес (Random Forest), градиентный бустинг (Gradient Boosting), нейронные сети (Neural Networks).

Проведенные эксперименты показали, что использование методов машинного обучения может значительно повысить качество управления БПЛА и обеспечить более точный и надежный полет. В частности, использование метода случайного леса (Random Forest) позволяет определить оптимальный маршрут полета, учитывая множество факторов, таких как погода и топография местности. А метод обучения с подкреплением (reinforcement learning) позволяет автоматически улучшать алгоритмы управления полетом БПЛА, и, в результате, достигать оптимального поведения БПЛА в реальном времени. При этом обучение осуществляется на основе получения награды или штрафа в зависимости от того, насколько хорошо БПЛА выполняет поставленную задачу.

Оптимизация алгоритмов управления БПЛА с помощью машинного обучения позволяет сократить время на обучение, повысить точность управления и безопасность полета.

СПИСОК ЛИТЕРАТУРЫ:

1. А.А. Богуславский, Г.К. Боровин, В.А. Карташев В.Е. Павловский, С.М. Соколов "Модели и алгоритмы для интеллектуальных систем управления", М.: Издательство ИПМ им. М.В. Келдыша, 2019
2. Иванов А.С., Корякин И.В. "Методы анализа и оптимизации алгоритмов управления беспилотными летательными аппаратами", М.: Издательство ВВМ, 2018.
3. Андреев Д.Г., Григорьев В.Д., Лаптев Р.Н. "Оптимизация алгоритмов управления беспилотными летательными аппаратами на основе анализа данных", М.: Издательство Наука, 2019
4. Коновалов М.В. "Управление беспилотными летательными аппаратами", М.: Издательство МАКС Пресс, 2013.
5. Осипов Г.С., Кудряшов В.Н., Третьяков А.Н. "Разработка алгоритмов автоматического управления беспилотными летательными аппаратами", М.: Издательство МАКС Пресс, 2012.
6. Симановский Д.А. "Машинное обучение и алгоритмы управления беспилотными летательными аппаратами", М.: Издательство Техносфера, 2016.
7. Методы машинного обучения. [Электронный ресурс]. URL: <https://tproger.ru/translations/top-machine-learning-algorithms/>

Negriy A.V.

St. Petersburg State University of Civil Aviation
(Saint Petersburg, Russia)

Sokolov O.A.

St. Petersburg State University of Civil Aviation
(Saint Petersburg, Russia)

**ANALYSIS & OPTIMIZATION OF FLIGHT
CONTROL ALGORITHMS FOR UNMANNED
AERIAL VEHICLES USING MACHINE LEARNING**

***Abstract:** the article is devoted to the analysis and optimization of flight control algorithms of unmanned aerial vehicles (UAVs) using machine learning methods. The paper discusses the basic principles of UAV operation, as well as the problems that arise when managing them. To solve the problem of optimization of control algorithms, an approach based on the use of machine learning methods is proposed. The analysis of various machine learning algorithms has been carried out and the most effective ones for specific UAV control tasks have been determined.*

***Keywords:** unmanned aerial vehicles, flight control, analysis of control algorithms, optimization, machine learning.*